

警告 安全のために

警告表示の意味

「取り付けと接続」および取扱説明書、製品では、次のような表示をしています。表示の内容をよく理解してから本文をお読みください。

- 警告** この表示の注意事項を守らないと、火災・感電などにより死亡や大けがなど人身事故の原因となります。
- 注意** この表示の注意事項を守らないと、感電やその他の事故によりけがをしたり自動車に損害を与えたりすることがあります。

注意を促す記号



行為を禁止する記号



下記の注意を守らないと**火災・感電**により**死亡や大けが**の原因となります。

本機はDC12Vマイナスアース車専用です。大型トラックや寒冷地仕様のディーゼル車など、24V車で使用すると火災などの原因となります。



助手席用エアバッグシステムの動作を妨げないように取り付ける

動作の妨げになる場所に取り付けると、エアバッグが正常に動かず、けがの原因となります。



運転操作や車体の可動部を妨げないように取り付ける

運転の妨げになる場所、車体の可動部の妨げになる場所に取り付けや配線をする、事故や感電、火災の原因となります。

- ネジやシートレールなどの可動部にコード類をはさみ込まない。
- コード類はまとめる。
- ステアリングやシフトレバー、ブレーキペダルなどが正しく操作できることを確認する。

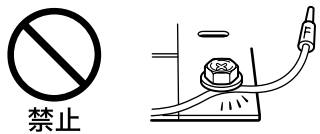

取り付け、接続作業をするときは、必ずイグニッションキーをOFFにするか、キーを抜いておく

イグニッションキーをONにしたまま作業をすると、バッテリー上がりや、ショートによりヒューズ飛びや発煙などの危険があります。



注意 下記の注意を守らないとけがをしたり自動車に損害を与えたりすることがあります。

付属の部品で正しく取り付ける

他の部品を使うと、機器の内部を傷つける、しっかり固定できないなどで、火災やけがの原因となることがあります。

安定した場所に取り付ける

振動の多いところや、天井などに取り付けると、製品が動く、落ちるなどにより、事故やけがの原因となることがあります。

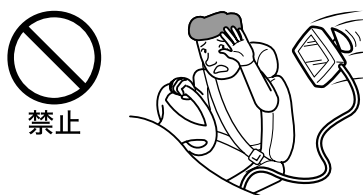

本機の通風口や放熱板をふさがない

通気口や放熱板などをふさぐと、内部に熱がこもり、火災の原因となることがあります。

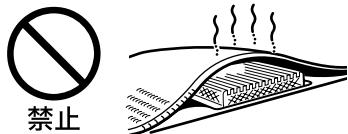

アンテナは車体からはみ出さないよう取り付ける

歩行者などに接触し、事故の原因となることがあります。



SONY

FM/AM ミニディスクプレーヤー

取り付けと接続

お買い上げいただきありがとうございます。

警告 電気製品は安全のための注意事項を守らないと、火災や人身事故になることがあります。

この「取り付けと接続」および別冊の取扱説明書には、事故を防ぐための重要な注意事項と製品の取り扱い方を示しています。この「取り付けと接続」および別冊の取扱説明書をよくお読みのうえ、製品を安全にお使いください。お読みになったあとは、いつでも見られるところに必ず保管してください。

取り付けはお買い上げ店に依頼する
本機の取り付けは車種や年式により異なり、専門知識が必要です。万一、ご自分で取り付けるときは、この「取り付けと接続」に従って、正しく取り付けください。正しい取り付けをしないと、火災や感電または自動車の損傷の原因となります。

MDX-C6300

Sony Corporation © 1999 Printed in Japan

取り付け/接続部品(付属)

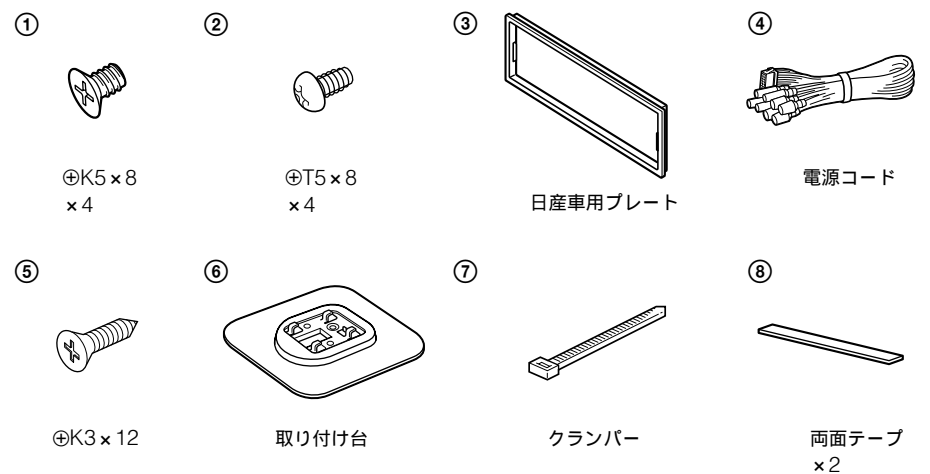

この「取り付けと接続」に記載されている取り付け、接続先の機器は全て別売品です。ただし、付属品は除きます。

取り付け場所

こんな取り付け場所はお避けください。

- 運転の妨げになる所
- 同乗者の安全を損なう所
- グローブボックスのふたの開閉や、灰皿の出し入れの妨げになる所
- ほこりの多い所
- 磁気を帯びた所
- 直射日光やヒーターの熱風などが当たる所
- 雨が吹き込んだり、水がかかる所、湿気の多い所

ビス・ナット類

- 必ず付属のビス類をお使いください。
- ビスやナットを締めるとき、他の配線を噛みこまないようにご注意ください。
- 車体のボルトやナットを使って共締めやアースをするとき、ハンドルやブレーキ系統のものは絶対に使わないでください。
- 外したビス類は、小箱や袋に入れて紛失しないようにしてください。
- 外すビスの種類が多いときは、混同しないようにしてください。

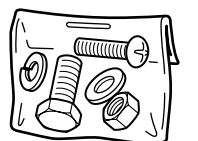
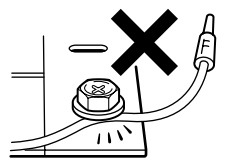

ソニー株式会社 〒141-0001 東京都品川区北品川6-7-35

お問い合わせはお客まで相談センターへ

●東京(03)5448-3311 ●名古屋(052)232-2611 ●大阪(06)6539-5111

Sony online <http://www.world.sony.com/>

「Sony online」は、インターネット上のソニーの電子部品とエンターテインメントのホームページです。



取り付け

ご注意

本機上面にある周波数調整用の4個の穴の調整ネジにはさわらないでください。故障の原因になります。

取り付け角度

水平から+20度以内で取り付けてください。

フロントパネルについて

本機のフロントパネルは取り外すことができます。必ずフロントパネルを取り外してから、本機を取り付けてください。

ご注意

- 取り外したフロントパネルは直射日光があたるなどの高温のところや、湿度の高いところには置かないでください。
- 持ち運ぶ場合は付属のフロントパネルケースに入れてください。
- フロントパネルの表示窓や挿入口の上部を押したり、強い力を加えたりしないでください。

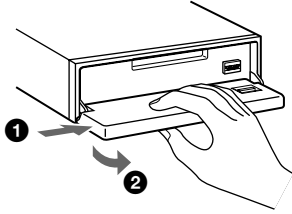
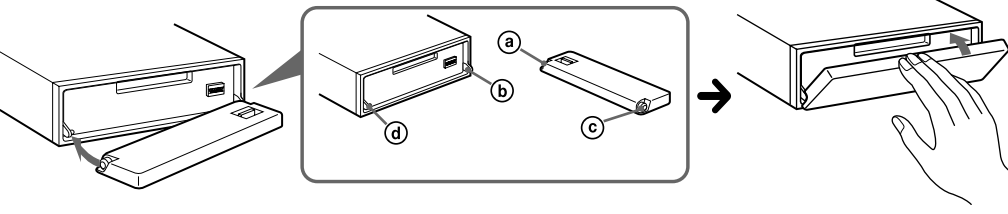
<p>取り外し</p> <p>必ず、OFFボタンを押して本機の電源を切ってから、OPENボタンを押してフロントパネルを開けます。図のようにフロントパネルを右に押しながら左側を手前に引いて取り外してください。</p> 	<p>取り付け</p> <p>フロントパネルの③部分と本体の④部分を合わせて、フロントパネルを押し込み、フロントパネルの⑤部分と本体の⑥部分を合わせて取り付けます。</p> 
--	---

センターコンソールやインダッシュに取り付ける場合

トヨタ車、日産車、三菱車のほとんどは純正カーオーディオを外して、そのあとに本機を取り付けられます。取り付け可能車はお買い上げ店にお問い合わせください。

お車が上記以外のときは、別売りの取り付けキットが必要です。お買い上げ店にご相談ください。

ご注意

純正ブラケットを本機に取り付けるとき、本機側面に刻印されているT(トヨタ車/三菱車用)、N(日産車用)マークにブラケットの取り付けネジ穴を合わせて、付属の皿ネジ①または②で取り付けてください。

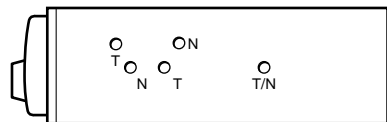

1 純正カーオーディオを取り外します。

センターコンソールやインダッシュから純正オーディオを取り外し、カーオーディオを取り付けていた純正ブラケットを利用して、本機を取り付けます。

2 本機を取り付けます。

接続例を参照して、センターコンソールやインダッシュに取り付けてください。

①と②のネジは取り付け車両により使い分けてご使用ください。三菱車に本機を取り付ける場合は②のネジをご使用ください。

ご注意

- 本機のフロントパネルの表示窓を押したり、ボタンに強い力を加えたりしないでください。
- 本機の上部に物をはさみ込まないでください。

トヨタ車/三菱車の場合 (イラスト例: トヨタ車)

①または②*

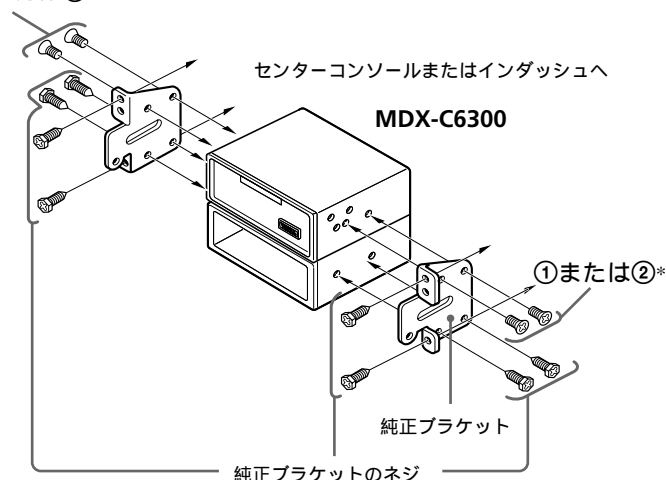

日産車の場合

①*

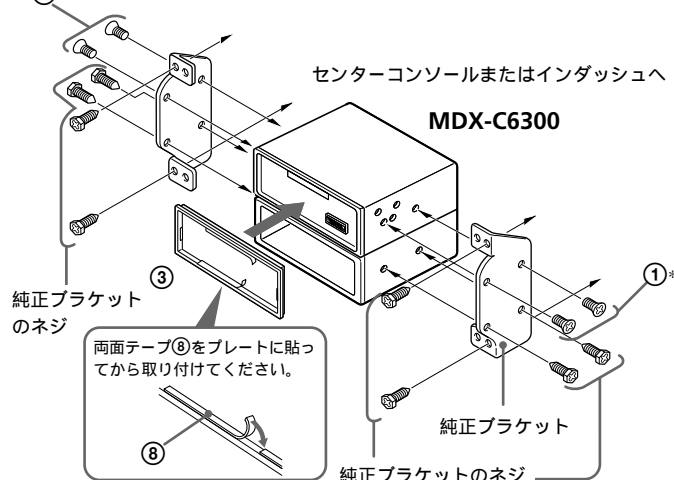

* 付属の皿ネジ①またはトラスネジ②で取り付けてください。他のネジを使用すると故障の原因になります。

ロータリーコマンドの取り付け例: ステアリングコラムカバーに取り付ける場合)

ステアリングコラムカバーやダッシュボード、センターコンソールなどの、操作しやすい場所に取り付けてください。

取り付け場所の例

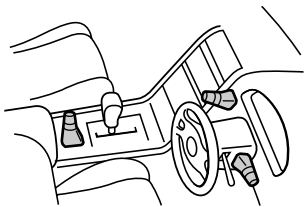

ご注意

- 運転の妨げにならない場所(ステアリング操作やレバー操作に影響のない場所)に取り付けてください。
- 同乗者の安全を損なうおそれのある場所には取り付けしないでください。
- 取り付けるとき、車の配線コードなどを傷つけないよう十分注意してください。
- 直射日光や、ヒーターの熱風が当たるなど高温になる場所には取り付けしないでください。
- ロータリーコマンドのコードは無理に引っ張ったり、はさみ込み、かみ込みをしないようにしてください。

1 取り付け場所を決め、取り付け場所の表面をきれいにします。ごみや油などが表面に付着していると両面テープの接着力が低下します。

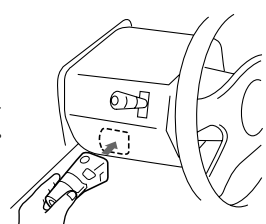

2 取り付け場所にネジ穴用の印を付けます。印を付けるには取り付け台⑥にあるネジ用の穴を使います。

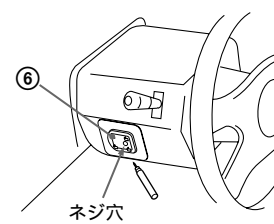

3 コラムカバーを外し、印をした場所にφ2mmのネジ穴を開けます。

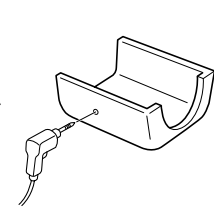

4 取り付け場所の表面と取り付け台⑥の両面テープをヘアドライヤーなどで20~30に温め、ネジ位置と合わせながら取り付け台⑥を強く押し付けて接着します。そのあと付属のネジ⑤で取り付けます。

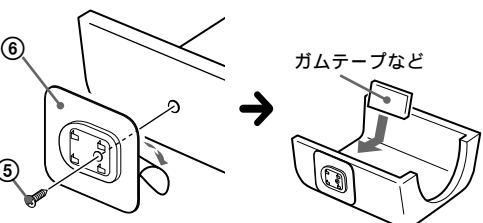

ご注意

- ネジを締めたあと、コラムカバー裏側に飛び出したネジの先端をガムテープなどで覆い、コード類の損傷を防止してください。
- 取り付け台⑥が取り付けにくいときは、コラムカバーに合わせて切ってお使いください。

5 ステアリングコラムにコラムカバーを取り付け、コマンド底面にある固定穴(4か所)を取り付け台のツメの部分に合わせてコマンドを取り付けます。

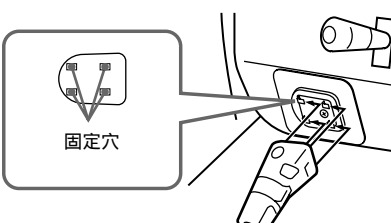

ご注意

ステアリングコラムにコラムカバーを取り付けるとき取り付け台を固定しているネジとステアリングの回転部分や操作レバーの作動部分、コード類などが接触していないことを必ず確認してください。

接続 必ず接続先の機器に付属の取扱説明書もあわせてご覧ください。(別売り品の仕様についてはカタログをご覧ください)

ショート事故を防ぐために

本機の電源コードの接続は、必ずイグニッションキーをOFFにしてください。

純正アンテナブースターの接続

車種(一部のバーアンテナ車種を含む)によっては、純正アンテナブースターに電源を供給する必要があります。この場合は青色コードを純正アンテナブースターにつなぐか、アクセサリ電源から電源を取るようにしてください。くわしくは、お買い上げ店にご相談ください。

パワーアンテナをお使いになる場合

本機裏面から出ている青色コードをパワーアンテナ(リレーボックス付き)に接続してお使いになると、ラジオの電源が入ったとき*にパワーアンテナが自動的に出ます。

* SOURCEボタンを押してラジオを選んだとき

大出力パワーアンプをお使いになる場合

より良い音で楽しんでいただくために、以下の調整をしてください。

ソニーのパワーアンプをお使いのとき

LEVEL(またはGAIN)の調整つまみをMIN側にしてください。

他社のパワーアンプをお使いのとき

マスターユニットのボリュームを、真ん中より少し上ぐらいにした時に適度な音量になるように、パワーアンプのLEVEL(またはGAIN)を下げてお使いください。

ACCポジションのない車に取り付ける場合

ACC(アクセサリ)ポジションのない車に本機を取り付けた場合、バッテリーが上がる場合があります。

くわしくはお買い上げ店にご相談ください。

電源コードの色分け

赤色コード	アクセサリ(ACC)電源入力コード 車のキーをLOCKかOFFにすると電源供給が切れて、ACCにすると電源が入るところ(ラジオ回路など)に接続します。
黄色コード	バッテリー(BAT)電源入力コード 車のキーに関係なく、常時通電しているところでヒューズの容量値以上の電源が取れるところに接続します。本機のOFFボタンを押すか、イグニッションキーをOFFにすると、メモリー保持用の電流だけが流れます。
黒色コード	アース用コード 車体の金属部分に確実にアースしてください。
青色コード	<ul style="list-style-type: none">パワーアンテナのコントロール出力コード ラジオのスイッチを入れたときに、このコードから12ボルトのコントロール用電源を供給します。くわしくはお手持ちのパワーアンテナの説明書をご覧ください。純正アンテナブースターアンプの電源供給出力コード ご注意 <ul style="list-style-type: none">リレーボックスの付いていないパワーアンテナは使用できません。車側にパワーアンテナや純正アンテナブースターがない場合、あるいは、手動式のロッドアンテナの場合には接続の必要はありません。
青/白線コード	パワーアンプ専用のコントロール出力コード
橙/白線コード	イルミネーション電源入力コード 車のヘッドライト(スモールランプ)スイッチを入れたとき、本機のディスプレイが減光します。
水色コード	ATT入力コード ソニーのナビゲーションシステム(別売り)のATT出力またはミュート出力に接続します。

取り付けと接続が終わったら

- ブレーキランプやライト、ホーン、ウィンカー、ワイパーなど、すべての電装品が正しく動くことを確かめください。
- 必ず、リセットボタンをつま楊枝の先などで押してください。
針のようなもので強く押すと故障の原因となります。

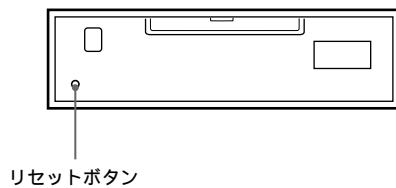

システム接続例

2台以上のCD/MD機器を接続する場合、別売りのソースセレクターXA-C30が必要です。

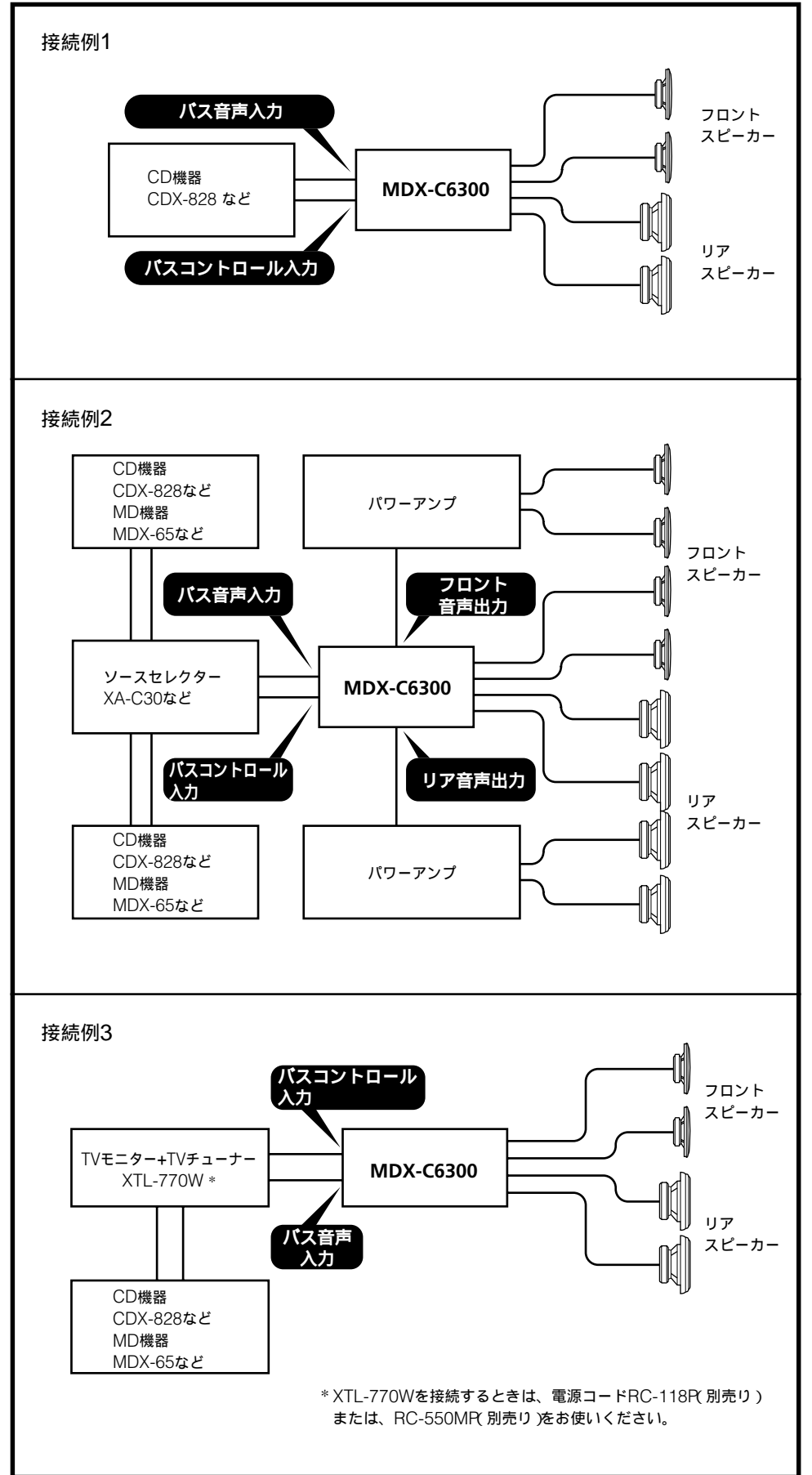

になるか、または、お買い上げ店にご相談ください。)

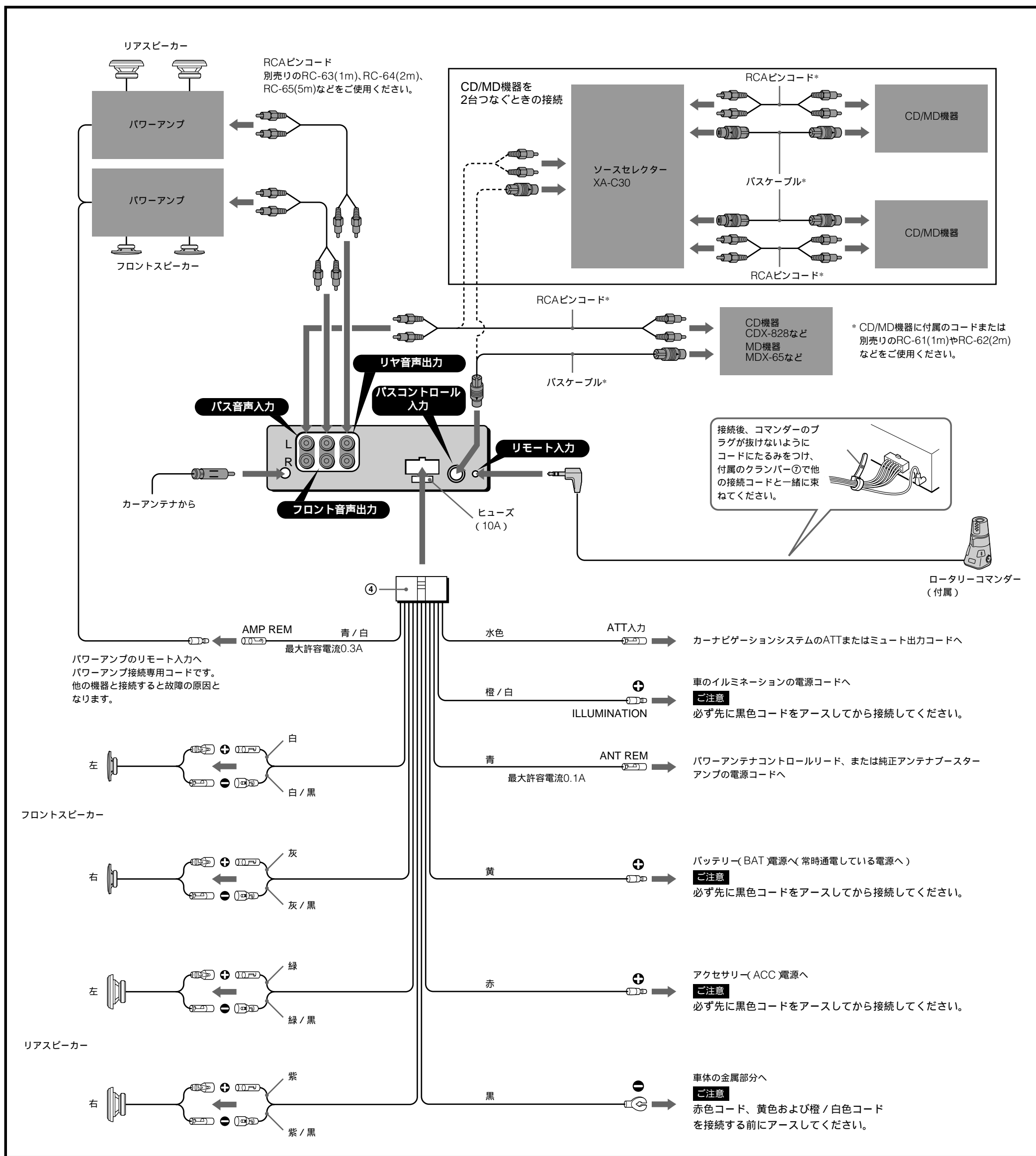

ヒューズ

- 本体の後ろにあるヒューズが切れたときは、配線などをチェックして必ず原因を確かめ、適切な処置をしてください。その後、ヒューズに記してある規定容量(アンペア数)のヒューズと交換してください。規定容量以上のヒューズや針金で代用することは大変危険です。
- 本機の黄色コード(バッテリー電源入力コード)を接続する前に、本機のヒューズ容量が車両側のヒューズ容量(ラジオまたはオーディオ電源)以下であることを確認してください。判断が難しい場合はお買い上げ店にご相談してください。

スピーカー

- 本機のスピーカーコードにスピーカーを接続しない場合は、コードには何も接続しないでください。故障の原因になります。
- スピーカーを接続する前に、必ず本機の電源をOFFにしてください。
- インピーダンス4~8 のスピーカーをお使いください。
- 十分な許容入力を持つスピーカーをお使いください。許容入力の小さいスピーカーを使って音量を上げるとスピーカーを破損することがあります。
- スピーカーの⊕、⊖端子を車のシャーンなどに接続しないでください。故障の原因になることがあります。
- 本機のスピーカーコードどうしを接続しないでください。特に⊕端子どうし、⊖端子どうしを接続すると故障の原因になります。
- 既設の純正スピーカーコードを使う場合、左右のスピーカーコードの⊖側が共通になっているものは使用できません。そのまま使うと故障の原因になります。
- 本機のスピーカー出力にアクティブスピーカー(アンプ内蔵スピーカー)を接続すると本機を破損するおそれがあります。アクティブスピーカーを使用の際には接続にご注意ください。