

SHARP®

1ビットデジタルシステム

エス ディー シーエックス
形名 **SD-CX2**

エス ディー シーエックス
SD-CX3

取扱説明書



1-BIT TECHNOLOGY

お買いあげいただき、まことにありがとうございました。
この取扱説明書をよくお読みのうえ、正しくお使いください。
ご使用前に、「安全に正しくお使いいただくために」を必ずお読みください。
この取扱説明書は、保証書とともに、いつでも見ることが出来る所に必ず保存してください。

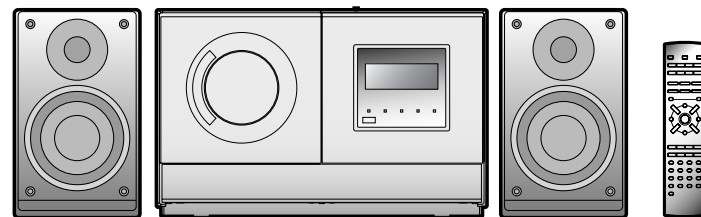

SD-CX2

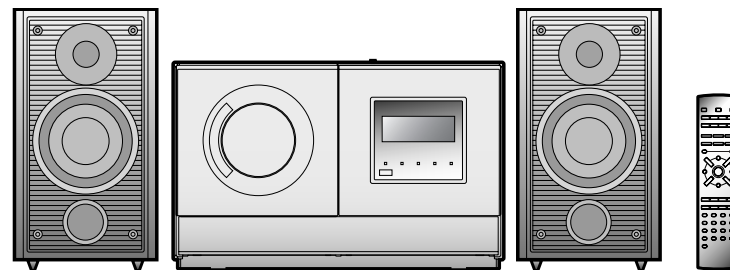

SD-CX3

地球を大切に
SHARP
待機時消費電力を
約15%少なくしました
待機時消費電力 0.17W
当社従来機種 SD-CX1比

COMPACT
disc
DIGITAL AUDIO
TEXT

Mini
Disc

MDLP

1bit
Technology

もくじ

1章 はじめに

	ページ
安全に正しくお使いいただくために	4
おもな特長	8
付属品について	9
各部のなまえ	10

2章 使う前の準備

システムを接続する	14
リモコンの準備をする	18
電源を入れる／表示部の明るさを変える	19
時計を合わせる	20

3章 CD・MD・ラジオの聞きかた

CDを聞く	22
MDを聞く	26
ラジオ放送を聞く	30
放送局を記憶させて聞く	32
音量や音質を調整する	33

4章 MDへの録音

	ページ
録音する前に、知っておいていただきたいこと	34
グループ録音について	35
CDからMDへ録音する（ワンタッチエディット）	36
ラジオ放送をMDへ録音する	40

5章 CDやMDのいろいろな聞きかた

聞きたい曲から聞く（ダイレクト選曲）	42
くり返して聞く・順不同で聞く （リピート再生・ランダム再生）	43
好きな曲だけを記憶させて聞く（プログラム選曲）	44
好きなグループだけを記憶させて聞く （グループプログラム選曲）	46

6章 MDへのいろいろな録音

こんな録音が楽しめます	47
CDの好きな曲だけを録音する （ハイパートラックエディット）	48
録音済みMDの先頭に録音する （トップポジションエディット）	50
CDから録音中に曲名をコピーする （  マークつきのCDのみ）	52
倍速録音の制約について	53

7章 MDの編集

	ページ
MD 編集でこんなことができます	54
録音した MD にタイトルをつける	56
MD のいろいろな編集	62
曲をつなぐ (コンパイン)	62
曲を分ける (テバイド)	63
曲を移動する (ムーブ)	63
いろいろなグループ編集	64
曲を別のグループに移動する (グループチェンジ)	64
グループを先頭に移動する (グループトップムーブ)	65
ノングループの曲を MD の最後に移動する (グループアレンジ)	65
MD に録音されている曲をグループにする (グループエントリー)	66
グループを作成する (グループリザーブ)	67
グループ情報を消去する (グループキャンセル)	67
曲やグループを消す	68
1 曲ずつ消すには (イレース)	68
グループを消すには (グループイレース)	69
すべての曲を消すには (オールイレース)	69

8章 タイマーの使いかた

	ページ
タイマーを利用してこんなことができます	70
音楽で目覚めたり、留守中に録音する (タイマー) ..	71
音楽を聞きながらおやすみになる (スリープ)	74
スリープとタイマーを組み合わせて使う	75

9章 他の機器との使いかた

他の機器と接続して使う	76
-------------------	----

10章 ご参考

CD について	79
MD について	80
MD のシステム上の制約	81
“故障かな？”と思ったら	82
こんな表示が出たときは	84
お手入れについて	86
別売品について	86
仕様	87
音楽著作権について	88
保証とアフターサービス (よくお読みください)	89
お客様ご相談窓口一覧表	90

安全に正しくお使いいただくために

1-BIT DIGITAL SYSTEM SD-CX2/SD-CX3

この取扱説明書には、安全にお使いいただくためにいろいろな表示をしています。その表示を無視して誤った取り扱いをすることによって生じる内容を、次のように区分しています。内容をよく理解してから本文をお読みになり、記載事項をお守りください。



警告

人が死亡または重傷を負うおそれがある内容を示しています。



注意

人がけがをしたり財産に損害を受けるおそれがある内容を示しています。

■ 図記号の意味



記号は、
.....
気をつける必要があることを表しています。



記号は、
.....
してはいけないことを表しています。



記号は、
.....
しなければならないことを表しています。

⚠ 警告

■ 電源について

AC100V 以外の電源電圧では使用しない

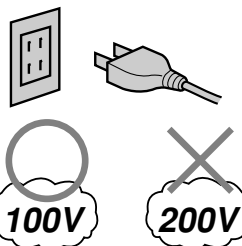

火災・感電の原因となります。

外国では使用しない



この製品を使用できるのは日本国内のみで、外国では電源電圧が異なりますので使用しないでください。
(This unit cannot be used in foreign countries as designed for Japan only.)

■ CDピックアップについて

CDピックアップの光源を直視しない

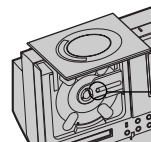

目を痛める原因となります。

■ 電源コードについて

付属以外の電源コードは使用しない

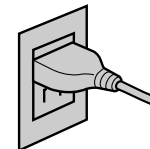

火災・感電の原因となります。

タコ足配線はしない

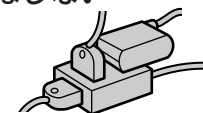

発熱により、火災の原因となります。

コードを傷つけたり、無理に曲げたり、ねじったり、引っぱったり、加熱したり、加工したり、重い物を乗せたりしない

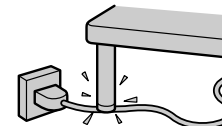

電源コードが破損し、火災・感電の原因となります。

電源コードが傷ついたときは…

販売店に交換をご依頼ください



そのまま使用すると、火災・感電の原因となります。

警告

■ 内部に物や水などを入れない

開口部（ディスク挿入口やスピーカーダクトなど）から金属類や燃えやすい物などを入れない

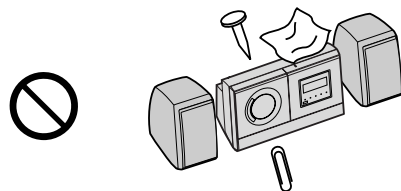

火災・感電・けがの原因となります。
特にお子様のいる家庭ではご注意ください。

風呂場や雨にあたる所、湿気の多い所では使用しない

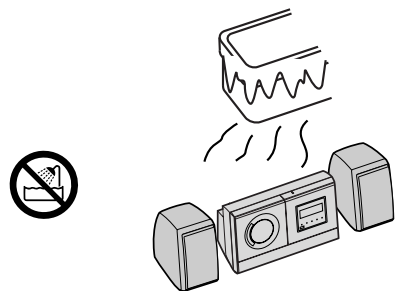

火災・感電の原因となります。

近くに花瓶、植木鉢、コップ、化粧品、薬品や水などの入った容器または小さな金属物を置かない

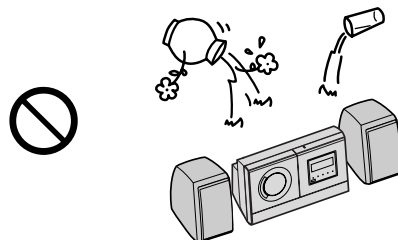

こぼれたり、中に入ると、火災・感電の原因となります。

内部に水や異物などが入ったときは…
電源を切り、電源コードをコンセントから抜いて販売店にご連絡ください



そのまま使用すると、火災・感電の原因となります。

■ キャビネットについて

キャビネットを開けたり、改造しない

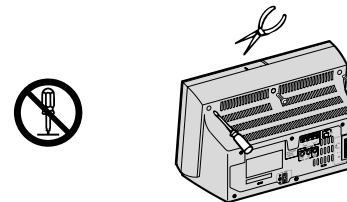

火災・感電・けがの原因となります。
内部の点検・調整・修理は販売店にご依頼ください。

■ 雷について

雷が鳴りだしたら…

安全のため、早めに電源コードをコンセントから抜いてください



火災・感電・故障の原因となります。

■ 異常が起きたら

万一、異常な音が出たり、煙が出たり、変な臭いがするなどの異常な状態に気がついたときは…
電源を切り、電源コードをコンセントから抜いて販売店にご連絡ください



異常な状態のまま使用すると、火災・感電の原因となります。

⚠ 注意

■ 置き場所について

不安定な場所に置かない

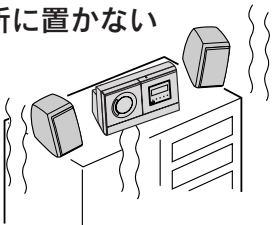

落ちたりして、けがや故障の原因となることがあります。

油煙や湯気が当たるような場所に置かない



火災・事故の原因となることがあります。

冷気が直接吹きつける所や、極端に寒い場所に置かない



露がつき、漏電・焼損の原因となることがあります。

直射日光が長時間あたる場所や、暖房器具の近く、火気の近くには置かない

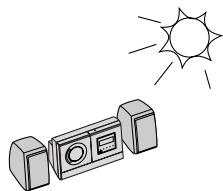

火災・事故の原因となることがあります。

■ 電源コードの取り扱いについて

プラグを抜くときはコードを引っばらない



コードが傷つき、火災・感電の原因となることがあります。

濡れた手でプラグを抜き差ししない



感電の原因となることがあります。

電源コードを熱器具に近づけない

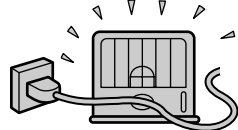

コードの被覆がとけて、火災・感電の原因となることがあります。

コンセントへの差し込みがぐらついたり、プラグやコードが熱いときは使用を中止してください

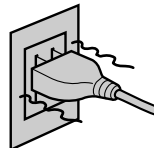

火災・感電の原因となることがあります。

■ ご使用について

風通しの悪い状態で使用しない
また、布や布団でおおったり、つつんだりしない

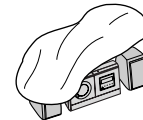

熱がこもり、キャビネットが変形し、火災の原因となることがあります。

■ 製品の上に物を置かない

この製品の上に物を置かない



キャビネットが変形して、火災・感電の原因となることがあります。

■ ヘッドホンで聞くときは

音量の設定に十分気をつける



思わぬ大音量がでて、耳を痛める原因となることがあります。
また、耳をあまり刺激しないよう適度な音量でお楽しみください。

⚠ 注意

■ CD カバーについて

CDカバーが開閉中は、指などをはさまないように注意してください



■ 特殊な CD について

特殊形状（ハート型や八角形など）のディスクは使用しないでください



高速回転によりディスクが飛び出し、けがをするおそれがあります。

■ 移動するときは

電源を切り、電源コードやアンテナ線、接続コードを抜いてください



コードが傷つき、火災・感電の原因となることがあります。

■ 長期間ご使用にならないときは

安全のため必ず電源を切り、電源コードをコンセントから抜いてください



■ 乾電池の取り扱いについて

乾電池は誤った使いかたをしますと、感電・破裂・発火の原因となることがあります。また、液もれをして機器を腐食させたり、手や衣類などを汚す原因にもなります。次の点に特に注意してください。

- 新しい乾電池と一度使用した乾電池を混ぜて使用しない
- 金属小物（かぎ・装飾品・ネックレス・コイン等）と一緒よにポケットやかばんなどに入れない
- 水に濡らさない
- 加熱したり、火の中へは絶対に投げ込まない
- 分解しない
- ハンダ付けしない
- 端子をショート（短絡）させない
- 種類のちがう乾電池を混ぜて使用しない
- 充電電池（ニカド電池等）は使用しない

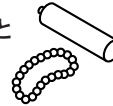

- 乾電池が使えなくなったり、長い間使わないときは、乾電池を全部取り出しておいてください。



- 乾電池のプラス⊕とマイナス⊖の向きを、表示どおり正しく入れてください。

もし、液がもれた場合は、乾電池ケースについて液をよく拭き取ってから新しい乾電池を入れてください。

万一、もれた液が身体についたときは、水でよく洗い流してください。

■ お手入れのときは

安全のため必ず電源を切り、電源コードをコンセントから抜いてください



感電やけがの原因となることがあります。

■ 外部アンテナの工事について



アンテナ工事には技術と経験が必要です。また高いところでの作業は危険です。取り付けの場合は、販売店に相談してください。

- 大切な録音をする前に、あらかじめ試し録音をして、正常に録音されることを確かめてください。
- 本機を使用中に、万一この製品の不具合により、録音されなかったとき、もしくは消去されたときの内容の補償については、ご容赦ください。
- この製品は厳重な品質管理と検査を経て出荷しておりますが、万一故障または不具合がありましたら、お買いあげの販売店またはもよりのシャープお客様ご相談窓口までご連絡ください。（☎ P.90～91）
- お客様または第三者がこの製品の使用誤り、使用中に生じた故障、その他の不具合またはこの製品の使用によって受けられた損害については、法令上賠償責任が認められる場合を除き、当社は一切その責任を負いません。

おもな特長

1-BIT DIGITAL SYSTEM SD-CX2/SD-CX3

2.8MHzのサンプリングにより、高解像度サウンドを実現する高性能1ビットアンプ搭載

アナログ信号をデジタル信号に変換して増幅する、1ビットアンプを内蔵していますので、迫力のあるサウンドと高音質を楽しむことができます。

MDの2倍・4倍長時間録音・再生「MDLP」対応

高性能な圧縮・伸長処理により、標準録音の2倍・4倍の長時間録音がステレオで可能となり、1枚のMDに最大320分(80分ディスク使用時)まで録音することができます。

( P.37)

MDのグループ録音・再生

歌手やアルバムごとに、グループに分けて録音することができます。

( P.35)

そのMDは、グループを選んで再生することができます。

( P.28)

録音済みのMDをグループに分けたり、アルバム名などをつけることができます。

( P.58)

CD → MD 倍速編集 & 充実した編集機能

CDからMDへ、倍速で録音ができます。( P.36 ~ 37)

ハイパートラックエディット、トップポジションエディットによる録音が可能です。( P.48 ~ 51)

デジタル録音レベルコントロールにより、CDやCS/BS放送(デジタル入力時)の録音レベルを調整することもできます。

( P.39、78)

光デジタル端子装備

お手持ちのCS/BSチューナーなどからデジタル録音ができる、光デジタル入力端子を装備しています。

( P.76)

サブウーハー出力端子装備



市販のアンプ内蔵サブウーハーを接続することにより、迫力ある重低音を楽しめます。

( P.76)

サラウンド & 重低音回路内蔵

( P.33)

CD TEXT 対応

 テキスト マークがついているCDは、ディスク名や曲名などを表示することができます。( P.22)

また、CDからMDに録音中、曲名をコピーすることもできます。( P.52)

付属品について

1-BIT DIGITAL SYSTEM SD-CX2/SD-CX3

1

お
め
し

付属品がすべてそろっているか、お確かめください。

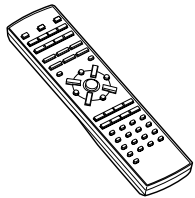
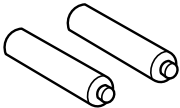
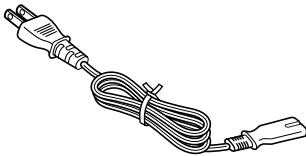
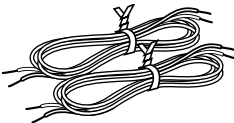
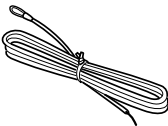
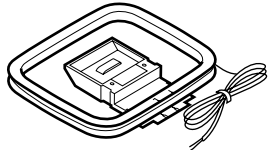
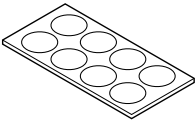
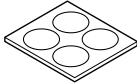
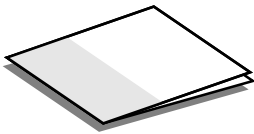
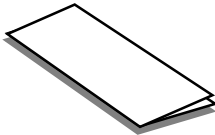
 <p>リモコン送信機×1</p>	 <p>単4乾電池×2 (リモコン送信機用)</p>	 <p>電源コード×1</p>	
 <p>スピーカーコード×2</p>	 <p>FM用アンテナ×1</p>	 <p>AM用ループアンテナ×1 (シールドワイヤータイプ)</p>	
<p>SD-CX2</p>  <p>すべり止めシート ×8</p>	<p>SD-CX3</p>  <p>すべり止めシート ×4</p>	 <p>取扱説明書(本書)×1</p>	 <p>保証書×1</p>

- この製品は、ドルビーラボラトリーズの米国及び外国特許に基づく許諾製品です。
- カタログおよび包装箱などに表示されている形名の最後のアルファベットは製品の色を示す記号です。色は異なっても、操作方法や仕様は同じです。

各部のなまえ

1-BIT DIGITAL SYSTEM SD-CX2/SD-CX3

参照ページ

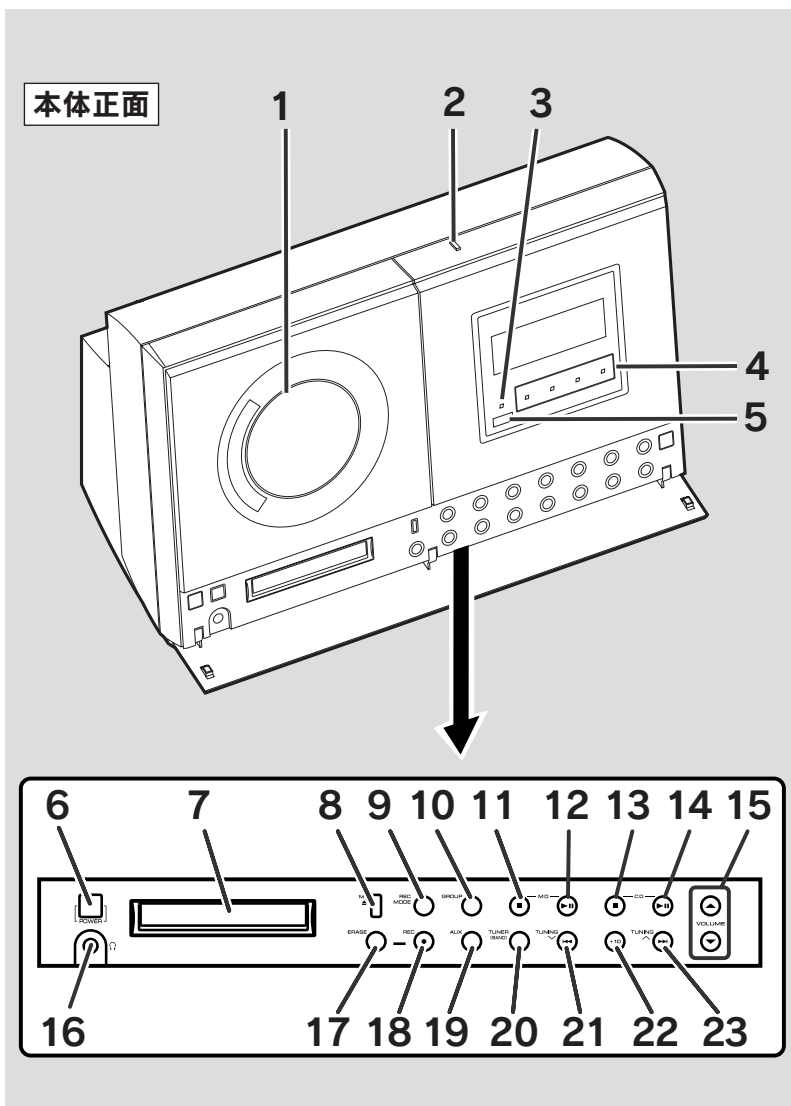

1. CDカバー	22
2. CDカバー開閉ボタン (▲)	22
3. タイマー表示 (タイマー)	72
4. 入力切換表示ランプ (CD/MD/TUNER/AUX) (チューナー オグジュアリー)	22、26、77
5. リモコンセンサー	18
6. 電源ボタン (POWER) (パワー)	22
7. MD挿入口	27
8. MD取出しボタン (▲)	27
9. 録音モード切換ボタン (REC MODE) (レコード モード)	36
10. グループモード切換ボタン (GROUP) (グループ)	28
11. MD停止ボタン (MD ■)	27
12. MD再生/一時停止ボタン (MD ▶)	26、27
13. CD停止ボタン (CD ■)	22
14. CD再生/一時停止ボタン (CD ▶)	22、23
15. 音量ボタン (VOLUME) (ボリューム) (▼ / ▲)	33
16. ヘッドホン端子 (PHONES) (ホーンズ)	77
17. 消去ボタン (ERASE) (イレース)	68
18. MD録音ボタン (● REC) (レコード)	40
19. 補助入力ボタン (AUX) (オグジュアリー)	77
20. チューナー/バンド切換ボタン (TUNER/BAND) (チューナー バンド)	30
21. チューニング/早戻しボタン (TUNING / ◀◀) (チューニング)	24、28、30
22. +10曲頭出しボタン (+10)	28
23. チューニング/早送りボタン (TUNING / ▶▶) (チューニング)	24、28、30

参照ページ

表示部

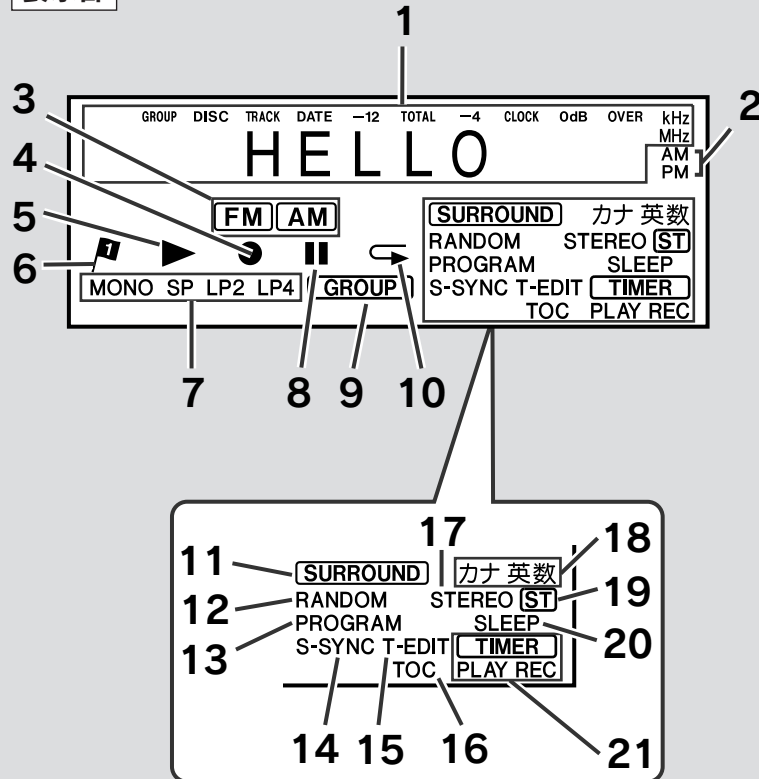

1. レベルメーター / 文字情報 / 周波数表示 25
2. 午前 / 午後表示 (AM/PM) 20、21
3. バンド切替表示 (FM/AM) 30
4. 録音表示 (●) 40
5. CD/MD 再生表示 (▶) 40
6. トップポジション録音表示 (P) 50
7. 録音モード表示 (MONO/SP/LP2/LP4) 36
8. 録音一時停止表示 (II) 40
9. MD グループ表示 (GROUP) 35
10. リピート表示 (↔) 43
11. サラウンド表示 (SURROUND) 33
12. ランダム表示 (RANDOM) 43
13. プログラム表示 (PROGRAM) 44
14. サウンドシンクロ録音表示 (S-SYNC) 78
15. トラックエディット表示 (T-EDIT) 48
16. トック表示 (TOC) 34
17. FM ステレオモード表示 (STEREO) 31
18. カナ / 英数表示 56、58
19. FM ステレオ受信表示 (ST) 31
20. スリープ表示 (SLEEP) 74
21. タイマー再生 / タイマー録音表示
(TIMER PLAY/TIMER REC) 72

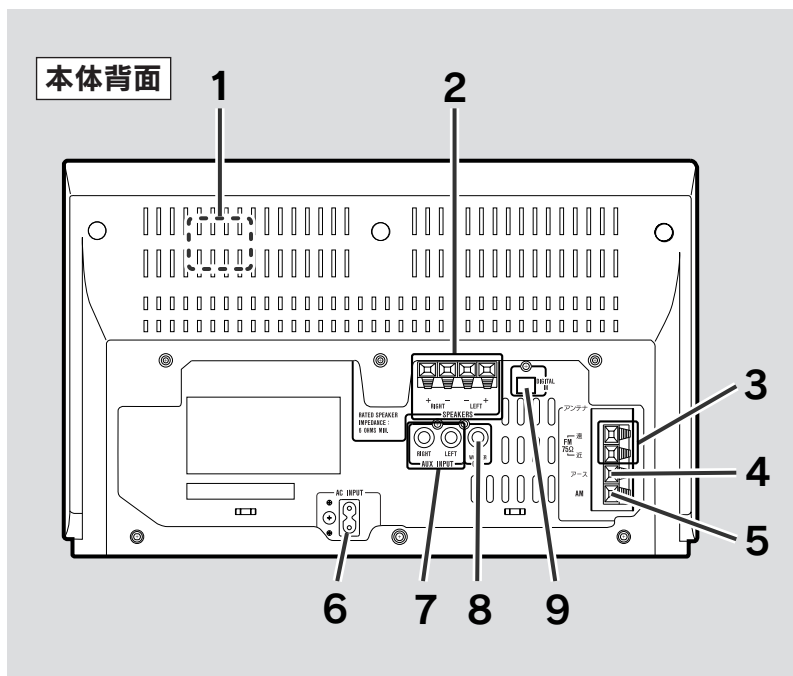

参照ページ

- 1. 空冷ファン 16
- 2. スピーカー端子 (SPEAKERS) 15
- 3. FM アンテナ端子 (FM 75 Ω) 15
- 4. アース端子 17
- 5. AM アンテナ端子 (AM) 15
- 6. AC 電源端子 (AC INPUT) 16
- 7. 外部入力端子 (AUX INPUT) 76
- 8. サブウーハー用出力端子 (SUB WOOFER) 76
- 9. 外部デジタル光入力端子 (DIGITAL IN) 76

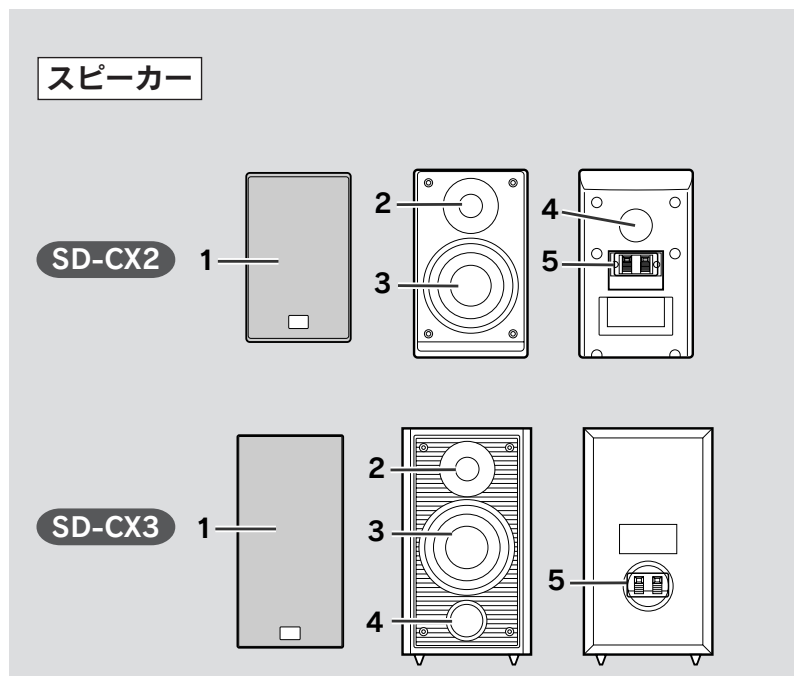

参照ページ

- 1. スピーカーネット (脱着式) 17
- 2. ツイーター
- 3. ウーハー
- 4. バスレフダクト
- 5. スピーカー端子 15

参照ページ

リモコン

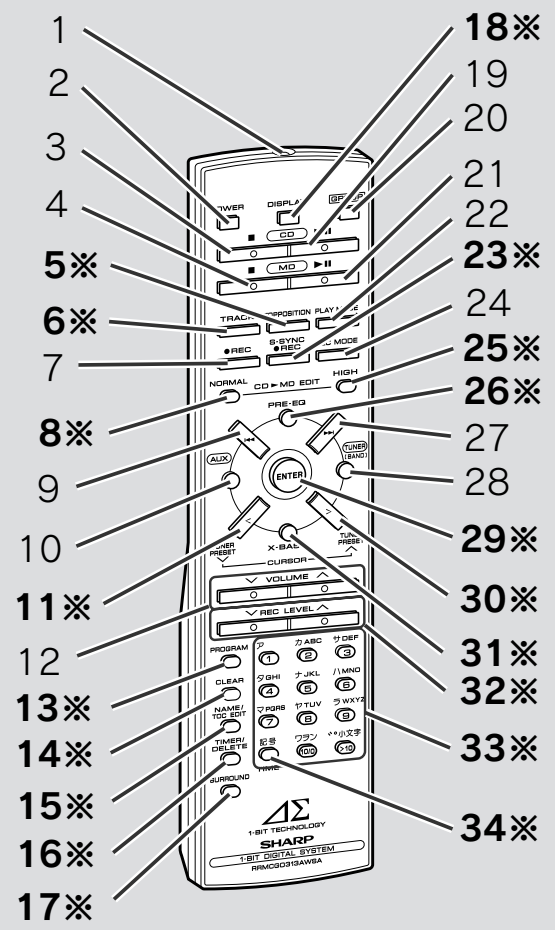

※ は、リモコンだけの操作ボタンです。

1. リモコン送信部	18
2. 電源ボタン (POWER)	18
3. CD 停止ボタン (■)	23
4. MD 停止ボタン (■)	27
5. トップポジションエディットボタン (TOPPOSITION)	50
6. トラックエディットボタン (TRACK)	48
7. MD 録音ボタン (●REC)	40
8. CD ▶ MD ワンタッチエディットボタン (NORMAL)	37
9. チューニング/CD・MD 早戻しボタン (◀◀)	24、28、30
10. 補助入力ボタン (AUX)	77
11. カーソル/チューナープリセットボタン (CURSOR/TUN.PRESET <)	32、56
12. 音量ボタン (VOLUME ∨/∧)	33
13. プログラムボタン (PROGRAM)	44
14. クリアボタン (CLEAR)	45
15. ネーム/トック編集ボタン (NAME/TOC EDIT)	56
16. タイマー/消去ボタン (TIMER/DELETE)	20、61、71
17. サラウンドボタン (SURROUND)	33
18. 表示切換ボタン (DISPLAY)	25
19. CD 再生/一時停止ボタン (▶▶)	22
20. グループボタン (GROUP)	35
21. MD 再生/一時停止ボタン (▶▶)	26
22. 再生モード切換ボタン (PLAY MODE)	43
23. サウンドシンクロ録音ボタン (S-SYNC ●REC)	78
24. 録音モード切換ボタン (REC MODE)	36
25. CD ▶ MD ワンタッチエディットボタン (HIGH)	37
26. プリセットイコライザーボタン (PRE-EQ)	33
27. チューニング/CD・MD 早送りボタン (▶▶)	24、28、30
28. チューナー/バンド切換ボタン (TUNER/BAND)	30
29. エンターボタン (ENTER)	20
30. カーソル/チューナープリセットボタン (CURSOR/TUN.PRESET >)	32、58
31. 重低音ボタン (X-BASS)	33
32. 録音レベルボタン (REC LEVEL)	38
33. 文字入力/MD/CD/チューナーダイレクトボタン	32、42、44、57
34. 時間表示切換/記号ボタン (TIME)	25、56、57

システムを接続する

1-BIT DIGITAL SYSTEM SD-CX2/SD-CX3

2

使う前の準備

① AM アンテナをつなく (☞ P.15)

放送が最もきれいに聞こえる方向にします。

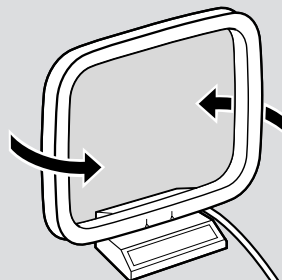

② FM アンテナをつなく (☞ P.15)

放送が最もきれいに聞こえる位置に
画びょうなどで固定
します。



③ スピーカーをつなく (☞ P.15)

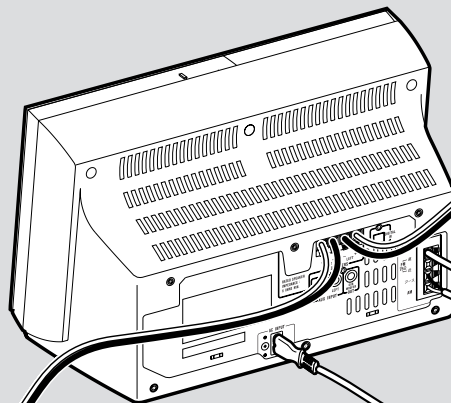
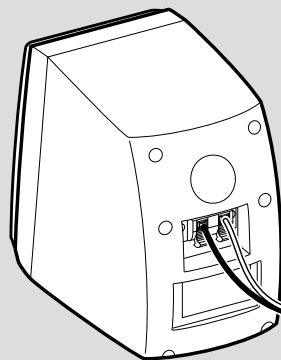

AC 電源端子へ
(AC INPUT)

④ 電源コードをつなく (☞ P.16)



家庭用コンセントへ (100V AC、50/60Hz)

(スピーカーのイラストは、SD-CX2です。)

① AM アンテナをつなぐ

AM アンテナのコードを、AM アンテナ端子へつなぎます。

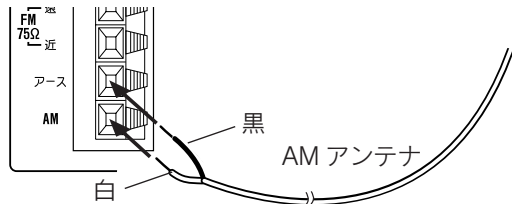

組み立てたかた

壁に取り付けるとき

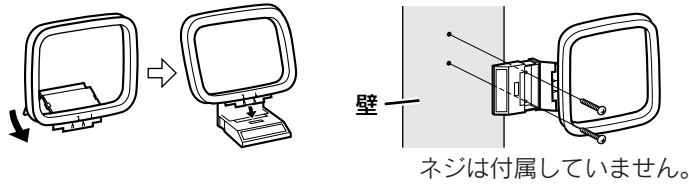

ネジは付属していません。

② FM アンテナをつなぐ

FM アンテナのコードを“遠”の端子につなぎます。
アンテナの先を画びょうなどで固定します。

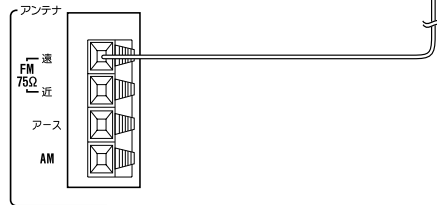

放送局が近くにあり、電波が強い所では、音声がひずんだり、とぎれたり、雑音が入ることがあります。
そのときは、“近”の端子につなぎかえてください。

③ スピーカーをつなぐ

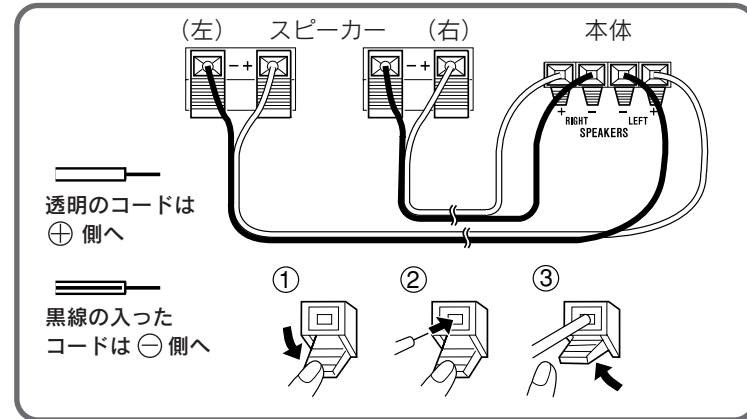

ご注意

- FM・AM アンテナは、本体や電源コード、スピーカーコードから離してください。
- 近づけて使用すると、雑音が入ることがあります。
- スピーカーの接続は、必ず電源コードを抜いてから行ってください。
- スピーカーコードの⊕(プラス)と⊖(マイナス)、左と右チャンネルをまちがえないようにつないでください。
- スピーカーコードをショートさせないでください。電源が入っているときに、誤ってスピーカーコードをショートさせてしまうと、保護回路が働いて電源が切れます。このときは、スピーカーコードが正しく接続されていることを確かめたあと、再び電源を入れてください。

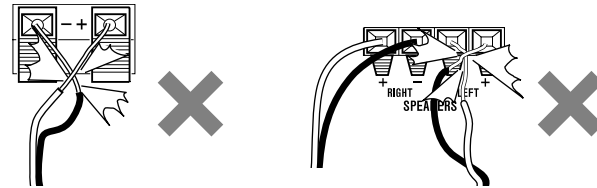

システムを接続する (続き)

2

使う前の準備

4 電源コードをつなぐ

電源コードを AC 電源端子へ差し込み、家庭用コンセントに差し込んでください。

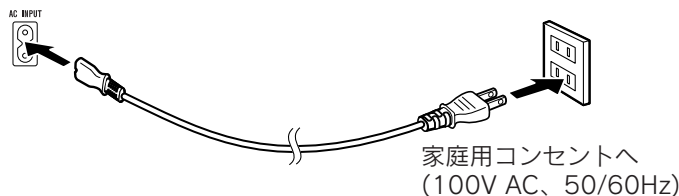

ご注意

- 付属品以外の電源コードは絶対に使用しないでください。故障や事故の原因となります。
- 電源コードを抜くときは、電源を切ってからプラグを抜いてください。

節電のために

- 旅行などで長時間使用しないときは、電源コードをコンセントから抜いておきましょう。電源を切っていても、わずかですが電力を消費しています。
- 電源コードを抜くと、時計が止まり、1日以上たつと登録した放送局などが消えますので、再度合わせ直してください。

■ 設置について

この製品の背面、側面は熱くなります。放熱をよくするため、システムの間は少し離して置き、壁からも10cm以上離して置いてください。

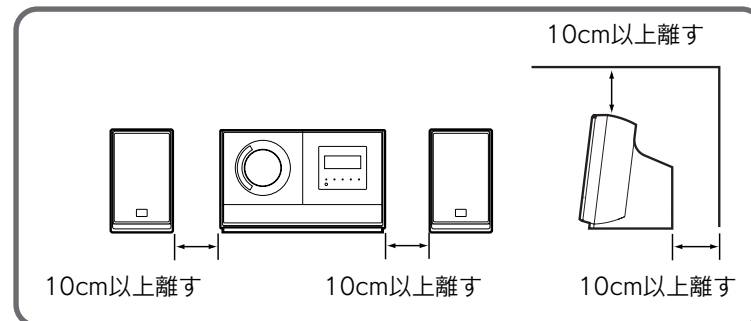

ご注意

- 本体の背面には、放熱をよくするために空冷ファンを内蔵しています。この空冷ファンは、電源を入れると自動的に回転するようになっています。ファンの部分を物でふさがないように注意してください。

空冷ファン

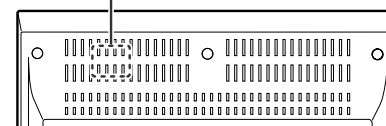

- この製品は、5℃～35℃の場所でお使いください。
- スピーカーは防磁タイプではありませんので、テレビにあまり近づけないでください。テレビの画面が色ヅレなどを起こすことがあります。
- この製品をテレビ・パソコン・携帯電話などの機器の近くで使用すると、それらの機器やこの製品に雑音が入ることがあります。そのときは、できるだけ離してください。

■ スピーカーネットについて

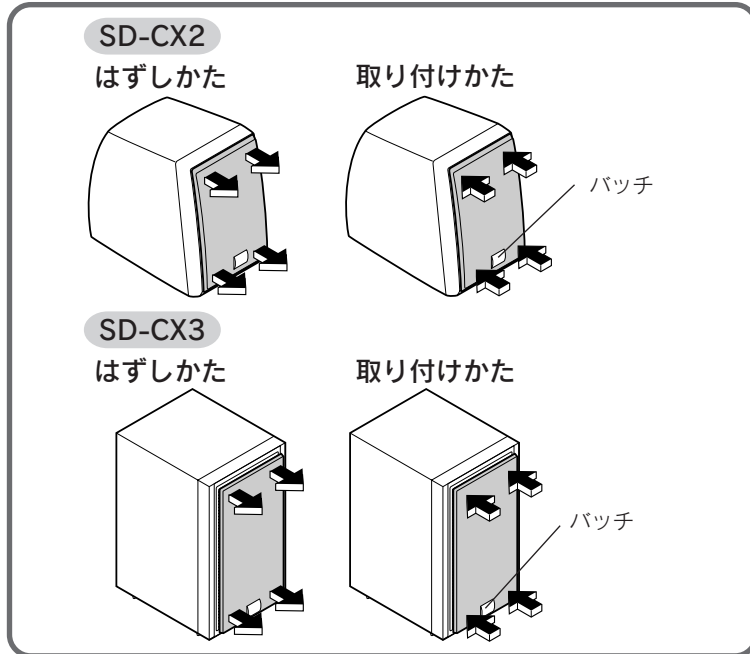

■ すべり止めシートの使いかた

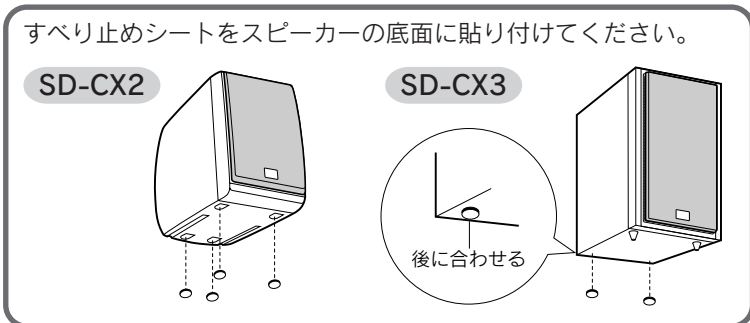

■ 屋外アンテナの接続

付属のアンテナでラジオ放送がきれいに聞こえないときは、屋外アンテナを設置することができます。

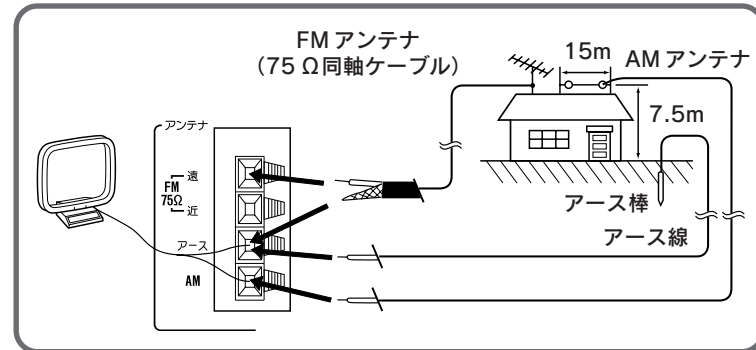

- アンテナ工事には、技術と経験が必要です。また、高い所での作業は危険です。設置するときは、販売店に相談してください。
- AM 用外部アンテナを接続するときは、AM 用ループアンテナを接続したままにしておいてください。

屋外アンテナの設置場所について

- 放送局の送信アンテナがある方向に立てます。
- ビルや山のかけなど、障害物がある所では、最もよく受信できる所に立てて方向も変えてみます。
- 自動車や電車の雑音が入らないよう、道路や線路から離れた所、またはそれが見えない所に立てるようにしてください。
- 送電線の下には立てないでください。送電線にアンテナが触れると大変危険です。
- 落雷のおそれがありますので、あまり高い所には立てないでください。

アース棒について

アースの接続（接地）は、万一の感電事故を防止することができます。アース棒を地中に埋めるか、または鉄製の水道管につないでください。危険ですので、ガス管にはつながないでください。

リモコンの準備をする

1-BIT DIGITAL SYSTEM SD-CX2/SD-CX3

2

使う前の準備

■ 乾電池を入れる

1 フタを開ける。

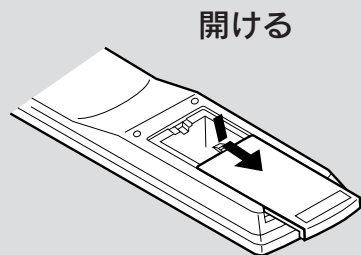

2 単4乾電池を2本入れる。

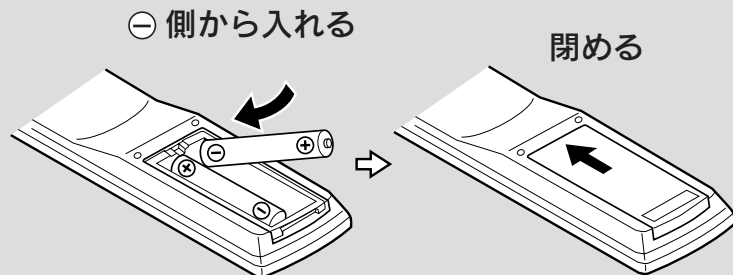

ご注意

- 乾電池の方向に注意して入れてください。
⊕ ⊖ をまちがえると、故障の原因となります。
- リモコンには充電電池（ニカド電池など）を使用しないでください。
充電電池では正しく動作しません。

■ リモコンのテスト

リモコンを本体に向けて…

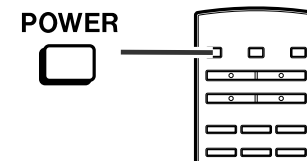

電源が入らないときは、電源コードが正しくつながっているか、乾電池が正しく入っているか、確認してください。

■ リモコンの使える範囲（目安）

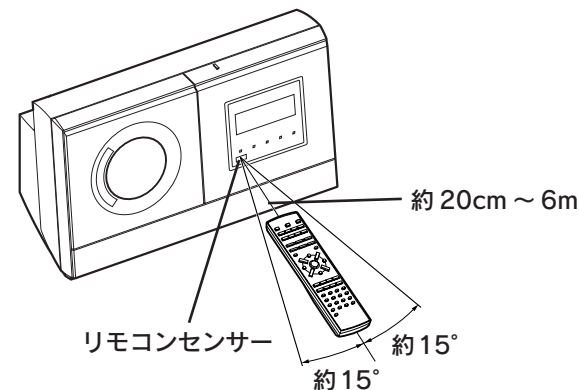

リモコン用乾電池の寿命は通常のご使用で約1年です。

リモコンセンサーに近よらないと動作しなくなったときは、乾電池を交換してください。

ご注意

- リモコンセンサーに強い光があたる場所では使用しないでください。
誤動作の原因となります。
- リモコンセンサーや送信部にシールなどを貼らないでください。
リモコン操作ができなくなることがあります。

電源を入れる／表示部の明るさを変える

1-BIT DIGITAL SYSTEM SD-CX2/SD-CX3

2

使う前の準備

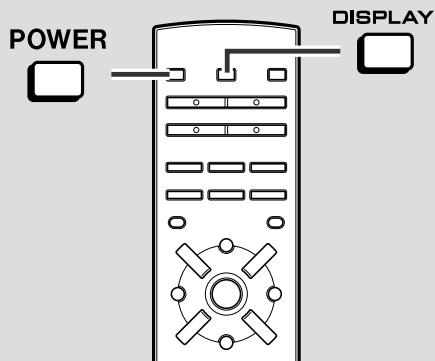
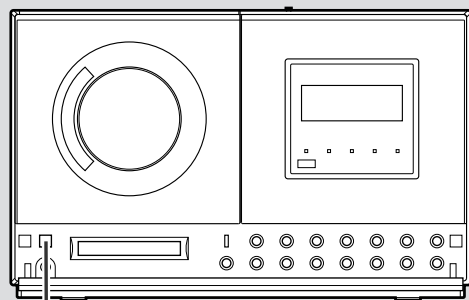

電源の入れかた

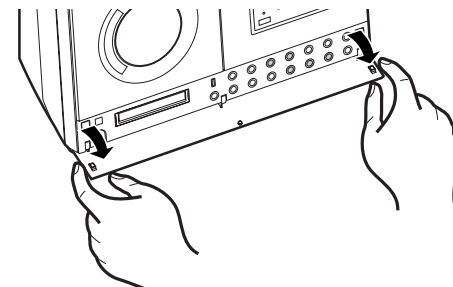

- ① カバーを開ける。



- ②  を押す。

表示部の明るさを変えるには

■ 暗くするには

- ①  を押し、電源を入れる。
- ②  を 2 秒以上押す。
("DIMMER ON" を表示して、文字が暗くなります。)

DIMMER ON

■ 明るくするには

- ①  を 2 秒以上押す。
("DIMMER OFF" を表示して、文字が明るくなります。)

DIMMER OFF

時計を合わせる

2

時刻を合わせると、時計としてはもちろん、タイマー再生やタイマー録音ができるようになります。

使う前の準備

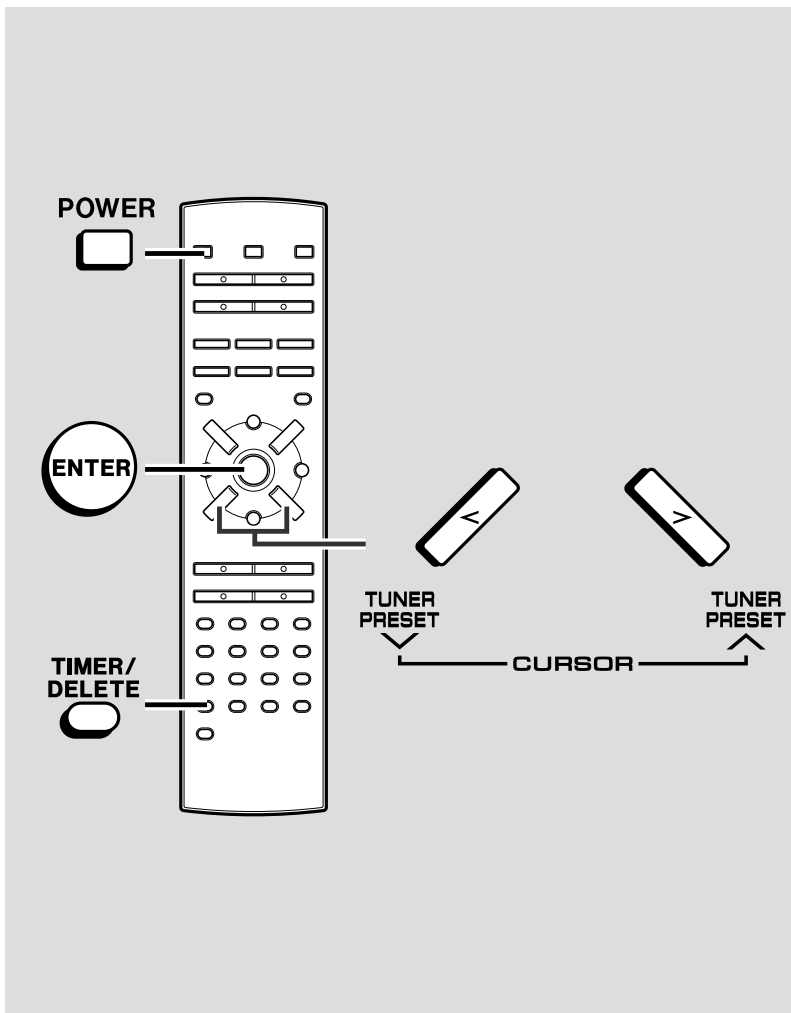

(例) 午前9時30分に合わせるとき

1 POWER を押して、電源を入れる。

2 TIMER/DELETE を押す。



SLEEP 1:00

3 10秒以内に…
または を押して、
タイム アジャスト
“TIME ADJUST” を選ぶ。

TIME ADJUST

4 10秒以内に…
ENTER を押す。

0:00 AM



5  または  を押して
「時」を合わせ、 を押す。

時刻は 12 時間制で表示されま
す。午前 (AM) / 午後 (PM) の
表示に注意してください。

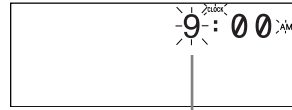
AM 0 : 00 → 夜の 12 時
PM 0 : 00 → 昼の 12 時



「時」を合わせる

6  または  を押して
「分」を合わせ、 を押す。

約 1.5 秒たつと、もとの表示に
戻ります。

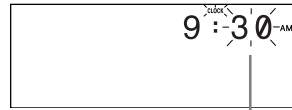

「分」を合わせる

■ 時刻を確認するには



電源 “OFF” のときは…

 を押す。

時刻が表示されて、約 5 秒たつと消えます。

電源 “ON” のときは…

① リモコンの  を押す。

② 10 秒以内に…  または  を押して、時刻を表示させる。
約 10 秒たつと、もとの表示に戻ります。

■ 時刻を修正するには

操作 1 からやり直してください。

このとき、操作 2 では “SLEEP” のかわりに “STANDBY” と表示され
ます。

また、操作 3 では “TIME ADJUST” のかわりに現在の設定時刻が表示
されます。

ご注意

電源コードを抜いたり、停電があったときなどは、時計の設定は消えて
しまいます。



時計を合わせ直してください。

CDを聞く

1-BIT DIGITAL SYSTEM SD-CX2/SD-CX3

3

CD・MD・ラジオの聞きかた

この製品は、 や  マークのついたCDを再生することができます。
 マークがついたCDでは、ディスク名や曲名が表示されます。
また、一般のCD以外にも音楽用CD-Rに録音された曲を聞くことができます。

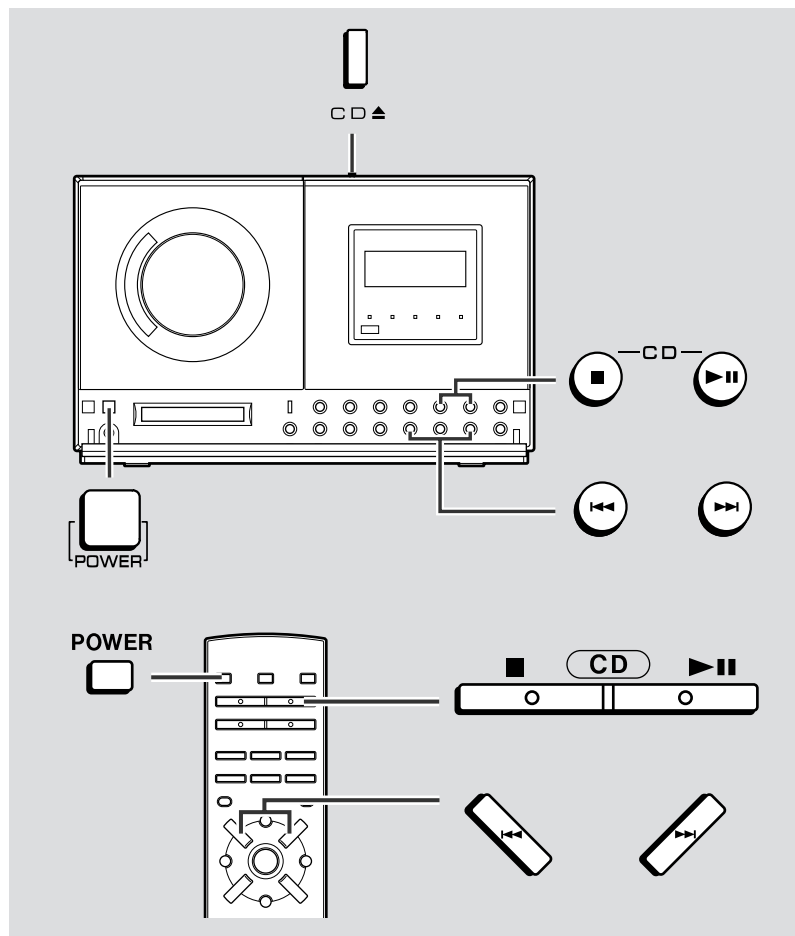

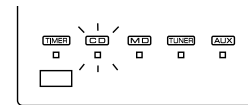

1  を押して、電源を入れる。

2 CD  を押して、入力を「CD」にする。



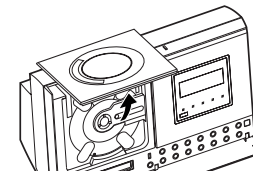

3  を押す。
CDカバーが開きます。

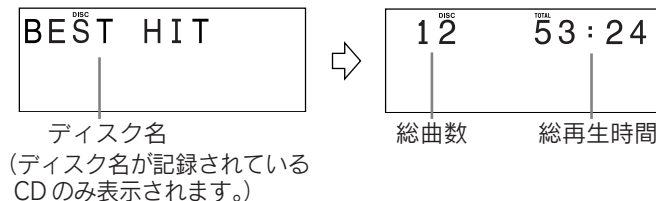

4 CDを入れ、 を押す。
CDカバーが閉じます。



5 CD  を押して、再生を始める。

- CDカバーが開いているときにCD  を押すと、CDカバーは自動的に閉じます。
- 1曲目から順に再生が始まり、最後の曲が終わると自動的に停止します。

お知らせ

- CD-Rディスクは、録音した機器やディスクの状態によって、再生できないことがあります。
- この製品で、CD-RWディスクを再生することはできません。

■ CD の入れかた

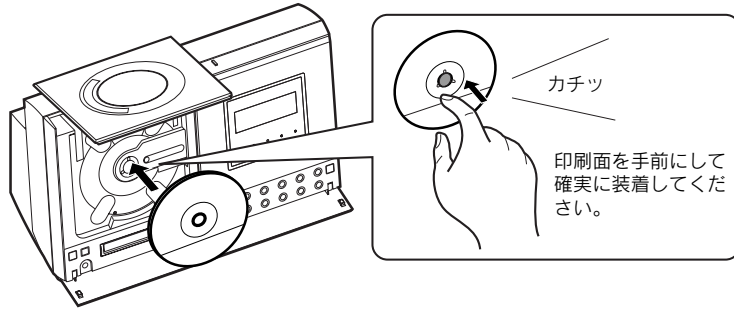

■ CD の取り出しかた

- ① CDを停止させたあと、 を押す。
- ② 中央のCD取りはずしボタンを押して、CDを取り出す。

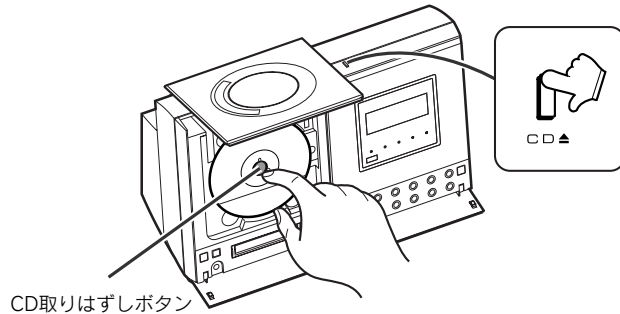

- ③  を押して、CDカバーを閉じる。
CDカバーが開いているときに、電源を切るとCDカバーは閉じます。

■ 停止するには

再生中に…  を押す。

■ 一時停止するには

再生中に…  を押す。
もう一度押すと、止めた位置から再生します。

ご注意

- CDカバーは、手で無理に止めたり、動かしたりしないでください。故障の原因となります。また、開閉中に指などはさまないよう注意してください。
- CDを入れるときや取り出すときは、CDを傷つけないようご注意ください。
- 特殊形状（ハート型や八角形など）のディスクは、使用しないでください。故障の原因となります。
- セロハンテープやラベルなどののりがはみだしたり、はがしたあとがあるものは使用しないでください。



お知らせ

- 本体に衝撃を与えたり、振動しやすい場所で使うと、音とびを起すことがあります。安定した場所でお使いください。
- CDの内容によっては、音量の上げすぎで音とびを起すこともあります。そのときは、音量を下げてください。
- キズがついていたり、汚れているCDを使うと、音とびの原因となります。
- CDを入れて「Can't READ ※」などのメッセージが表示されたときは、「こんな表示が出たときは」をごらんください。（ P.84）

CDを聞く (続き)

3

CD・MD・ラジオの聞きかた

■ 曲の頭出しをするには

今の曲の頭から再生するには	次の曲の頭から再生するには
再生中に… ◀▶ を1回押す。	再生中に… ▶▶ を1回押す。

前の曲番を選ぶには	次の曲番を選ぶには
停止中に… ◀▶ を押す。 押し続けると、次々と前の曲番へ移動します。	停止中に… ▶▶ を押す。 押し続けると、次々と後の曲番へ移動します。

停止中に聞きたい曲番を表示させたあと再生を始めると、その曲の最初から再生を始めます。

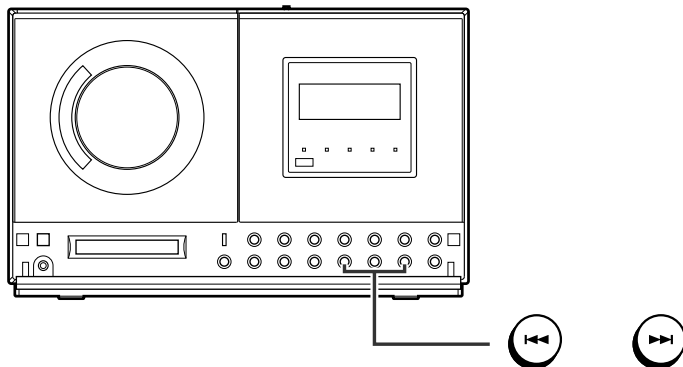

■ 曲を早く戻すには (早戻し)

再生中に… ◀▶ を押し続ける。

- ボタンから指を離すと、その位置から再生します。
- 最初の曲の頭まで行くと、通常の再生になります。

■ 曲を早く送るには (早送り)

再生中に… ▶▶ を押し続ける。

- ボタンから指を離すと、その位置から再生します。
- 最後の曲の終わりまで行くと、“END”^{エンド}が表示されます。

一時停止をしているときに、早戻し・早送りの操作をすると、再生中より早く探せます。

- このとき、音は出ませんので時間表示を目安にしてください。
- ボタンから指を離すと、その位置で一時停止状態になります。

■再生中に時間表示を切り換えるには

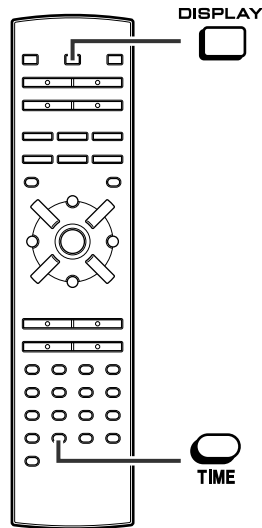

再生中に…

リモコンの  をくり返して押す。

曲ごとの再生経過時間

1 ^{TRAX} 0:03



曲ごとの再生残り時間

1 ^{TRAX} - 3:12



総再生残り時間

1 - 27:29

(ランダム再生中は、
表示しません。)

お知らせ

- ジャケットなどに記載されている再生時間には、曲間の無音時間が含まれていないものもあります。そのため、この製品での表示内容と合わないことがあります。
- 再生中の経過時間や残り時間の表示は、実際の時計の時間と異なることがあります。

■再生中に曲名表示やレベルメーターに切り換えるには

再生中に…

リモコンの  をくり返して押す。

再生経過時間

1 ^{TRAX} 0:03



曲名

1 ^{TRAX} : LOVE SO

(曲名が記録されているCDのみ表示されます。)

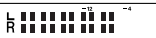

レベルメーター

 ^{TRAX} OVER

レベルメーターの表示にすると、再生中はその表示になります。

お知らせ

ひらがなや漢字で入力されているCDは、ディスク名や曲名は表示されません。

MDを聞く

1-BIT DIGITAL SYSTEM SD-CX2/SD-CX3

3

CD・MD・ラジオの聞きかた

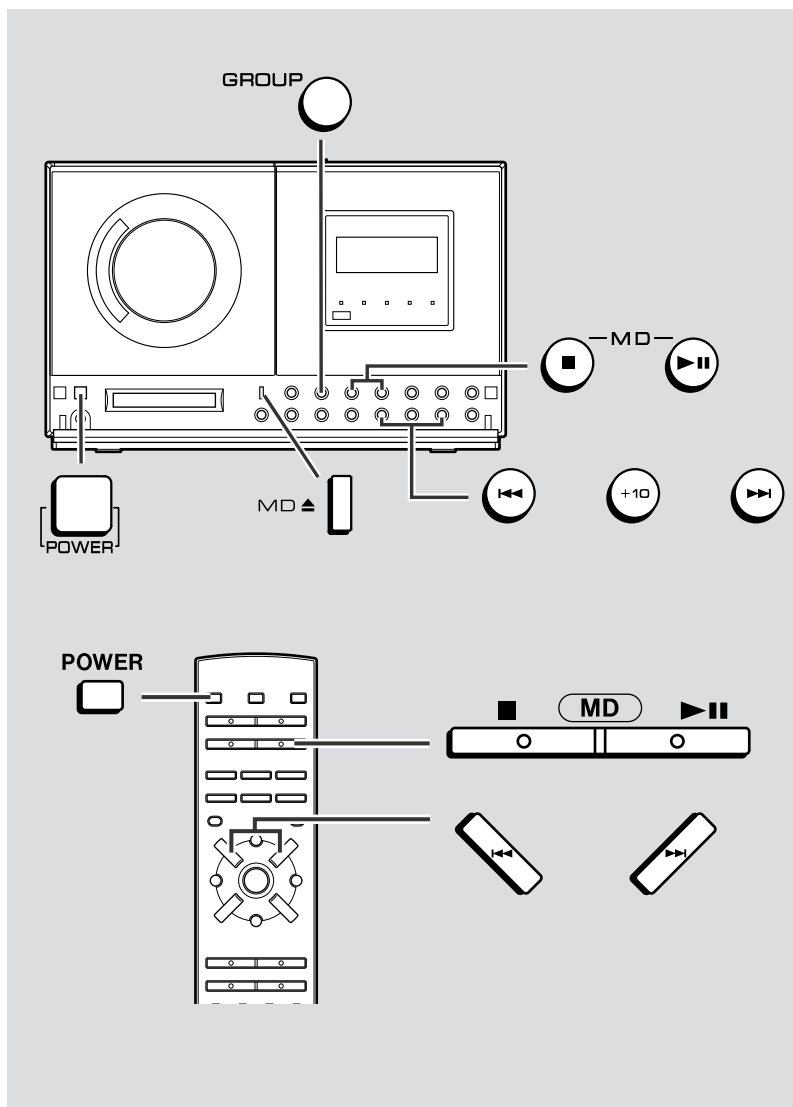

1  を押して、電源を入れる。

2 MD  を押して、入力を「MD」にする。

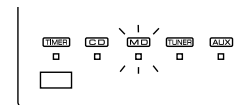

3 MDを入れる。

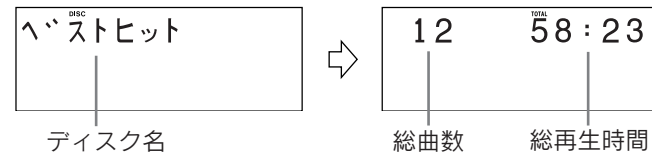

ディスク名
(ディスク名が記録されている
MDのみ表示されます。)

- グループで録音したMDを入れた場合は、自動的にグループモードになります。(P.28)
- モノラル録音や2倍・4倍長時間録音(ステレオ)で録音された曲も録音されたときの録音モードに合わせて再生できます。(P.36)

4 MD  を押して、再生を始める。

1曲目から順に再生が始まり、最後の曲が終わると自動的に停止します。

■ MD の入れかた

① 操作パネルのカバーを開ける。

② ラベル面を上にして矢印マークの方向に MD を入れる。

MD の方向をまちがえて入れたときは、“?MD DISC” が表示されます。そのときは、MD を取り出してください。

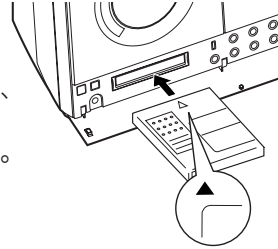

■ MD の取り出しかた

MD を停止させたあと、

MD ▲ を押す。

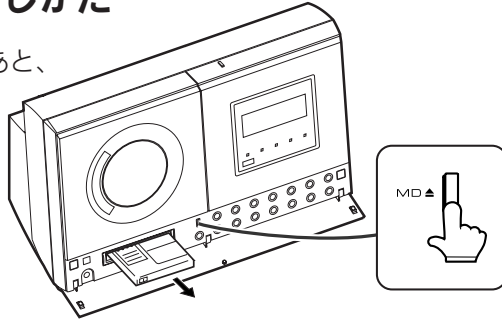

ご注意

- MD を入れるときは、必ず電源を入れてください。
電源が切れているときに、無理に MD を押し込むと、故障の原因となります。
- 製品を移動させるときは、必ず MD を取り出してください。
MD が製品の中につまんで、故障の原因となることがあります。

■ 停止するには

再生中に… MD (■) を押す。

■ 一時停止するには

再生中に… MD (⏸) を押す。

もう一度押すと、止めた位置から再生します。

■ 曲の頭出しをするには

今聞いている曲から再生するには	次の曲の頭から再生するには
再生中に… (⏮) を 1 回押す。	再生中に… (⏭) を 1 回押す。

前の曲番を選ぶには	次の曲番を選ぶには
停止中に… (⏮) を押す。 押し続けると、次々と前の曲番へ移動します。	停止中に… (⏭) を押す。 押し続けると、次々と後の曲番へ移動します。

停止中に聞きたい曲番を表示させたあと再生を始めると、その曲の最初から再生を始めます。

■ 10 曲以上うしろの曲番を選ぶときは

再生中または停止中に…

- ① (+10) を押して、10 曲ずつ進めることができます。
- ② (⏮) または (⏭) で 1 曲ずつ前後できます。

例) 5 曲目を聞いているときに、27 曲目に移動するとき



■ 曲を早く戻すには (早戻し)

再生中に…  を押し続ける。

- ボタンから指を離すと、その位置から再生します。
- 最初の曲の頭まで行くと、通常の再生になります。

■ 曲を早く送るには (早送り)

再生中に…  を押し続ける。

- ボタンから指を離すと、その位置から再生します。
- 最後の曲の終わりまで行くと、“END”^{エンド}が表示されます。

一時停止をしているときに、早戻し・早送りの操作をすると、再生中より早く探せます。

- このとき、音は出ませんので時間表示を目安にしてください。
- ボタンから指を離すと、その位置で一時停止状態になります。

お知らせ

- 使用中は、MDが温かくなりますが、異常ではありません。
- MDは振動に対して音とびしにくくなっていますが、連続した振動に対しては、音がとぎれることがあります。
- MDを操作中に“Can't READ ※”^{キャント リード}などのメッセージが表示されたときは、「こんな表示が出たときは」をごらんください。(P.84)

■ グループ録音されたMDの再生動作について

グループ録音 (P.35) されたMDを使用すると、設定されたアルバムごとやアーティストごとなど、好みのグループ別に再生することができます。

グループ録音例：



グループモードに設定したとき (“GROUP”) が点灯)

グループごとに曲番が1から始まります。

グループを選んで再生することができます。

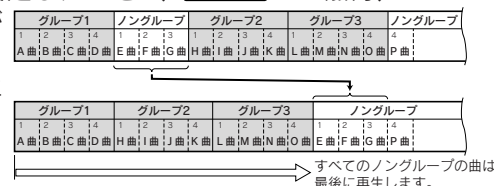

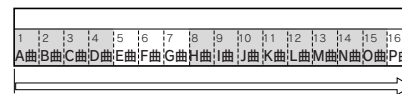

グループモードを解除したとき (“GROUP”) が消灯)

連続した曲番になります。



聞きたいグループを選ぶには

- ① グループ録音したMDを入れると、自動的にグループモードになります。 (“GROUP”) 点灯
(最初のグループを表示します。)
MDを取り出すと、グループモードは解除されます。
- ②  を数回押して聞きたいグループを選ぶ。
リモコンの  または  を押しても選ぶことができます。

グループモードを解除するには

停止中に、 を数回押して、“GROUP” を消灯させる。

ラジオ放送を聞く

1-BIT DIGITAL SYSTEM SD-CX2/SD-CX3

3

CD・MD・ラジオの聞きかた

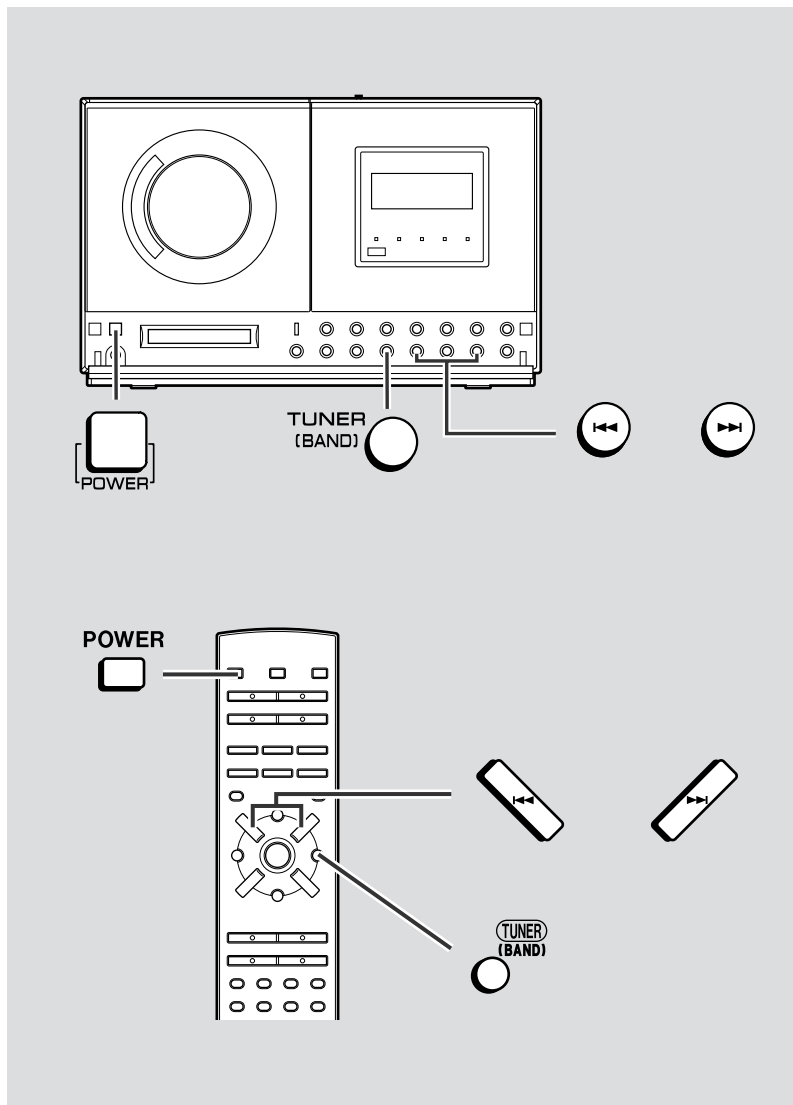

1  を押して、電源を入れる。

2  を押して、
「FM STEREO」、
「FM」または「AM」
を選ぶ。

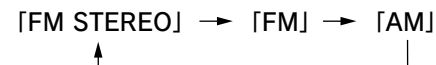
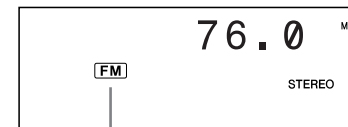



3  または  を押して、放送局を選ぶ。

自動同調： ボタンを0.5秒以上押し続けて離すと、電波の強い放送局を自動的に受信します。

手動同調： ボタンを小さく押し続けて、希望する放送局を受信します。

テレビ音声は次の周波数で受信できます。

- 1チャンネル : FM 95.75MHz
- 2チャンネル : FM 101.75MHz
- 3チャンネル : FM 107.75MHz

リモコンの  または  でも、放送局を選ぶことができます。

30

■ FM ステレオ放送を受信するには

TUNER (BAND)  を押して、“STEREO” 表示を点灯させる。

STEREO 表示 (点灯)	FM ステレオモードです。
STEREO 表示 (消灯)	FM モノラルモードです。

FM ステレオ放送を受信すると “**ST**” 表示が点灯します。

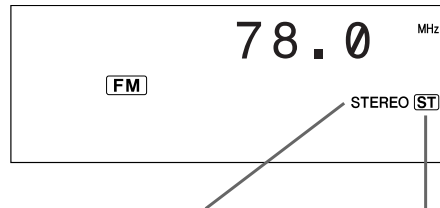

FMステレオモード表示

FMステレオ受信表示

FMステレオ放送を受信しても電波が弱いと “**ST**” が点灯しません。このときは、音が出ませんので、FM モノラルモードに切り換えて受信してください。

■ アンテナを調整するには

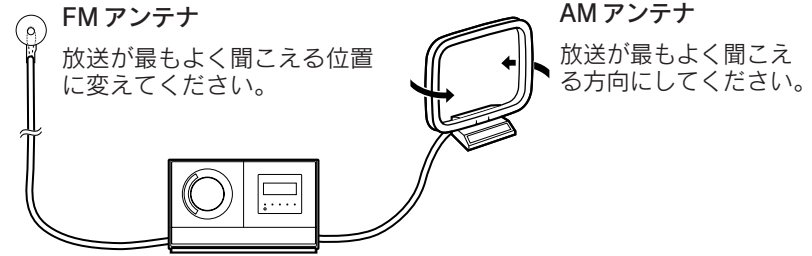

FM アンテナ

放送が最もよく聞こえる位置
に変えてください。

AM アンテナ

放送が最もよく聞こえる
方向にしてください。

ご注意

FM・AM アンテナは、本体や電源コード、スピーカーコードから離してください。近づけて使用すると、雑音が入ることがあります。

お知らせ

- 自動同調しているとき、周囲に妨害電波があると、そこで停止することがあります。
そのときは、手動同調をお使いください。
- この製品のテレビ音声受信回路は、FM放送受信回路と兼用しています。このため、地域によっては、テレビの2または3チャンネルの音声を受信したときに、FM放送が混信することがあります。
- テレビ音声多重放送は受信できません。
- テレビ音声やAM放送は、モノラルで受信されますので、ステレオにはなりません。
- テレビ音声を受信中に“ブー”という音がしたり、同調が不安定になったときは、アンテナを再度調整してください。
- 日本国内のFM放送は、76～90MHzが使用されていますが、この製品はテレビ音声を受信するために、108MHzまで受信することができます。

放送局を記憶させて聞く

1-BIT DIGITAL SYSTEM SD-CX2/SD-CX3

3

CD・MD・ラジオの聞きかた

1. 放送局を登録するには

放送局は、AM 放送・FM 放送を合わせて、40 局まで登録できます。

1 登録したい放送局を受信する。

FM 放送のときは、ステレオ・モノラルのモードも記憶されます。

2 リモコンの **ENTER** を押して、登録モードにする。

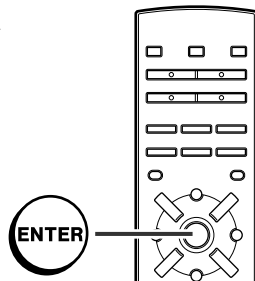

3 5 秒以内に… リモコンの **TUNER PRESET** を 押して、登録する番号を選ぶ。



4 5 秒以内に… リモコンの **ENTER** を押す。

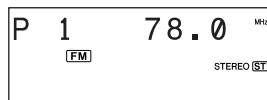

すでに登録されている番号に登録すると、前の登録内容は消えます。

他の放送局を登録するには、操作 1 からの手順をくり返します。

2. 登録した放送局を呼び出すには

1 電源を入れて… **TUNER (BAND)** を押す。

2 **TUNER PRESET** を押して、登録した番号を選ぶ。

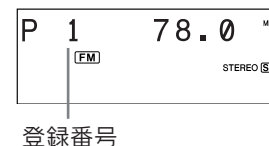

■ リモコンのダイレクトボタンを使うと便利です

1 ~ 10 局目… **1** ~ **10/10** で登録した番号を選ぶ。

11 ~ 40 局目… **>10** を押したあと、登録した番号を選ぶ。

例) 28 局目 **>10** → **2** **B** ボタンを続けて押すときは、5秒以内に操作してください。

■ 登録した放送局をすべて消すには

① リモコンの **CLEAR** を 3 秒以上押す。
“TUNER CLEAR” が表示されます。

② リモコンの **ENTER** を押す。

ご注意

1 日以上電源コードを抜いていたり、停電があると、登録した放送局は消えます。

そのときは、もう一度登録し直してください。

音量や音質を調整する

1-BIT DIGITAL SYSTEM SD-CX2/SD-CX3

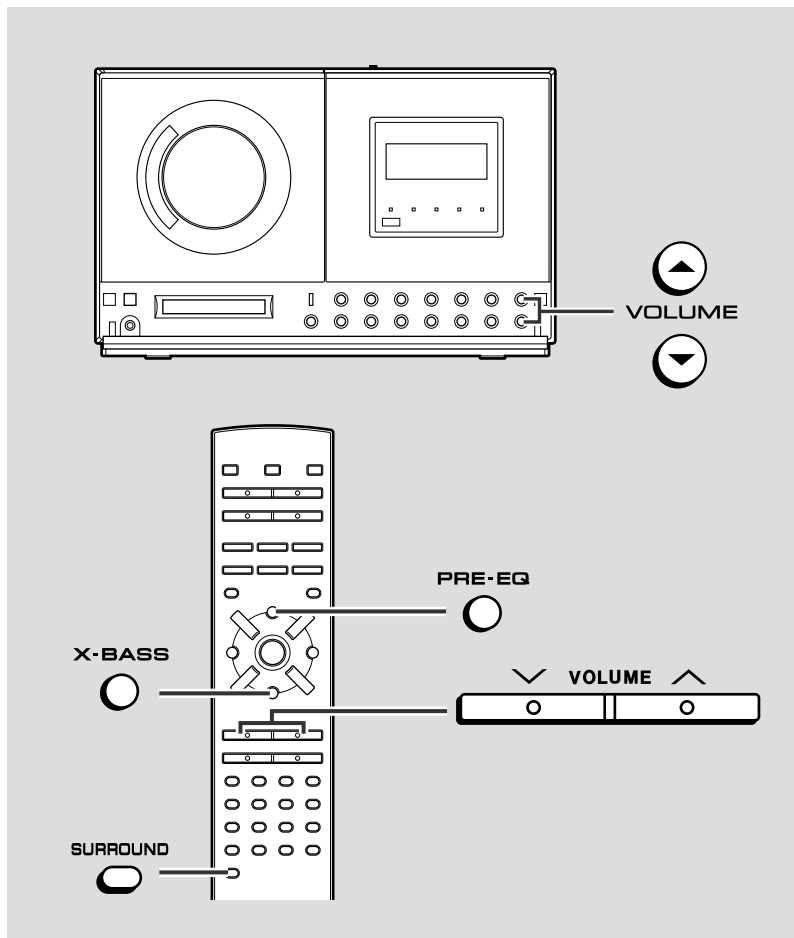

お知らせ

- サラウンドを切り換えると、プリセットイコライザーは“**FLAT**”^{フラット}になります。また、プリセットイコライザーを切り換えると、サラウンドの設定は解除されます。

■ 音量を調整する

VOLUME または を押す。

VOLUME 20

音量 0 (小) ~ 40 (大)

■ 重低音を強調する

X-BASS
リモコンの を押す。
強調する

X-BASS ON

強調しない

X-BASS OFF

■ 音の広がりを設定する (サラウンド)

SURROUND
リモコンの を押す。
強調する

1 2:13
SUBSURROUND
点灯

強調しない

1 2:13
消灯

■ 音質を変える (プリセットイコライザー)

PRE-EQ
リモコンの を押す。

フラットな音質

FLAT

低音と高音を強調する音質

HEAVY

ボーカル (中域) を強調する音質

VOCAL

高音を抑えた音質

SOFT

3

CD・MD・ラジオの聞きかた

録音する前に、知っておいていただきたいこと

1-BIT DIGITAL SYSTEM SD-CX2/SD-CX3

4

MDへの録音

試し録音について

- 大切な録音をする前に、あらかじめ試し録音をして、正常に録音されることを確かめてください。
- 本機を使用中に、万一この製品の不具合により、録音されなかったときもしくは消去されたときの内容の補償については、ご容赦ください。

音楽著作権について

あなたが録音したものは、個人として楽しむなどの他は、著作権法上、権利者に無断で使用できません。(P.88)

MDの誤消去防止ツマミについて

MDに録音や編集 (P.54) をするときには、誤消去防止ツマミが閉じていることを確かめてください。

誤消去防止用ツマミが開いていると録音や編集ができません。

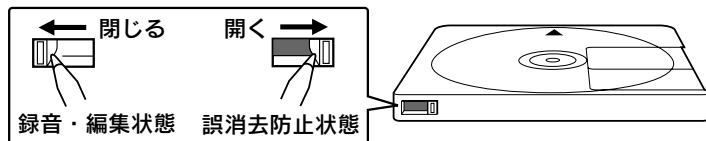

録音が終わったあとは、大切な録音を誤って消さないために、誤消去防止ツマミを開いておくことをおすすめします。

ご注意

- テレビ・パソコン・携帯電話などの機器の近くでは、録音しないでください。録音に雑音が入ることがあります。そのときは、それらの機器の電源を切るか、この製品との距離をできるだけ離してお使いください。
- 録音中、本体に衝撃や振動を与えないでください。音とびを起す原因となります。

トック TOC (Table of Contents) について

TOCとは、曲番や音声を認識するための目次情報です。再生時の頭出しがすばやくできたり、空いている場所に録音できるのは、このTOCでMD全体を管理しているからです。録音や編集をすると、画面に“TOC”が表示されます。

“TOC” の表示中は…

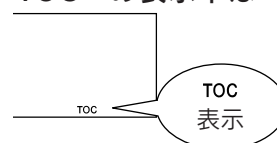

録音や編集によって、TOCの情報が変更されたことを表しています。

この時点では、録音や編集した情報はMDには記録されていません。

“TOC” の点滅中は…

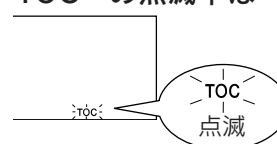

録音や編集した情報をMDに記録中です。

TOCはこのようなときに記録されます。

- 録音を停止したとき
- 入力を切り換えたとき
- MDを取り出したとき
- 電源を切ったとき

“TOC” が消灯すると…

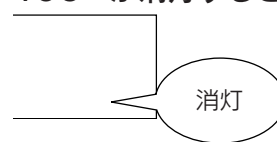

録音や編集した情報がMDに記録されました。

“TOC” が表示中または点滅中に電源コードを抜いたり、本体に衝撃を与えないでください。録音や編集した情報が記録されません。

お知らせ

- 録音中に、音量・音質などを調整しても、録音には影響ありません。
- 再生専用MD (市販の音楽ソフト) には録音できません。

グループ録音について

■ 長時間録音について

この1ビットデジタルシステムは、4倍の長時間録音ができるので、1枚のMDにたくさんの曲を録音することができます。(MDLP対応)

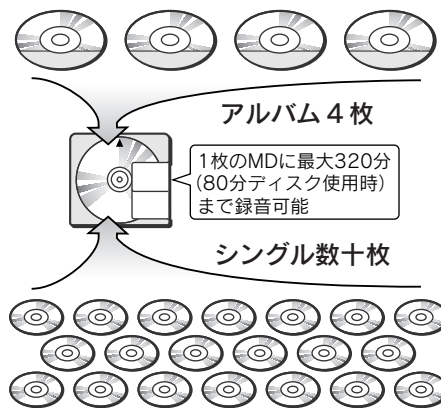

■ グループ録音について

歌手やアルバムごとに、グループに分けて録音することができます。そのMDは、グループを選んで再生することができます。

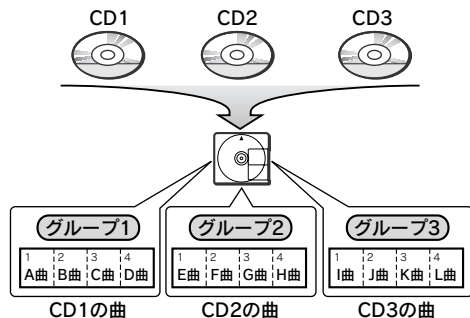

グループモードを設定して録音すると

グループ1				グループ2				グループ3			
1	2	3	4	1	2	3	4	1	2	3	4
A曲	B曲	C曲	D曲	E曲	F曲	G曲	H曲	I曲	J曲	K曲	L曲

グループごとに曲番が1から始まります。

グループモードを解除して録音すると

ディスク名											
1	2	3	4	5	6	7	8	9	10	11	12
A曲	B曲	C曲	D曲	E曲	F曲	G曲	H曲	I曲	J曲	K曲	L曲

連続した曲番になります。

■ グループモードを設定するには

録音したい入力を選んで…

GROUP を押して、“GROUP” を点灯させる。



■ グループモードを解除するには

停止中に、GROUP を押して、“GROUP” を消灯させる。



お知らせ

グループ録音したMDを他の機器で録音または編集すると正しく動作しないことがあります。

CDからMDへ録音する (ワンタッチエディット)

1-BIT DIGITAL SYSTEM SD-CX2/SD-CX3

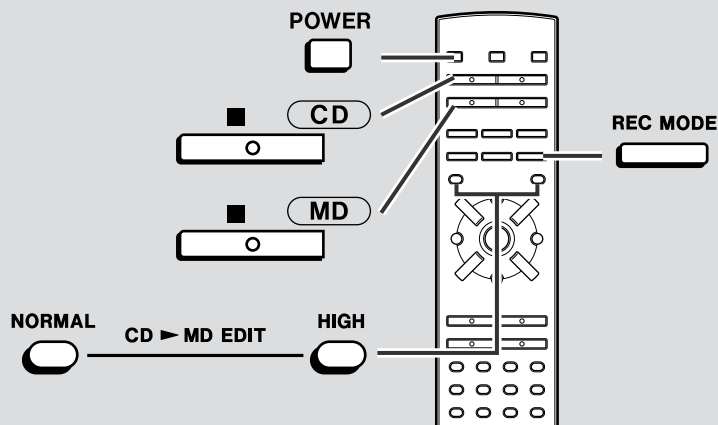
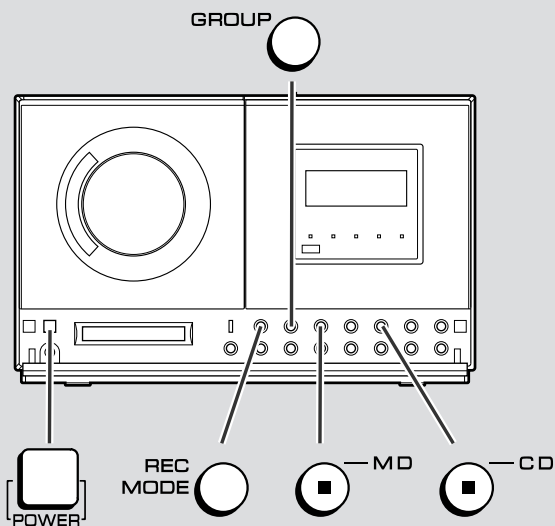

1  を押して、電源を入れる。

2 再生するCDを入れる。

3 録音用MDを入れる。

4 CD  を押して、入力を「CD」にする。

5  を押して、録音モードを選ぶ。

- SP :ステレオ録音
- LP2 :2倍長時間録音(ステレオ)
- LP4 :4倍長時間録音(ステレオ)
- MONO:モノラル録音



録音モード表示

- 録音中は切り換えができません。
- 録音モードは次に変更するまで変わりません。

6 録音を開始する。

倍速で録音するとき







HIGH  を押す。





定速で録音するとき

NORMAL  を押す。

- 録音はデジタル録音になります。
- 録音が終わると、CDとMDが自動的に停止します。

グループモードを設定して録音するには

- 36 ページの操作 1 ~ 5 を行う。
- GROUP**  を押して、“**GROUP**” を点灯させる。
グループ録音の設定は次に変更するまで変わりません。
- | | |
|---|---|
| 倍速で録音するとき | 定速で録音するとき |
| HIGH
 を押す。 | NORMAL
 を押す。 |
- GROUP**  を押して、録音したいグループを選ぶ。
リモコンの  または  を押しても選ぶことができます。
新しいグループにするとき すでにあるグループに追加したいとき



NEW GROUP	GROUP 1
 ● 	 ● 

↑ ↓



NON GROUP 最後のグループ

↑ ↓

グループにしないとき

 - グループ名が記録されていると
 - グループ名が表示されます。
- HIGH**  または **NORMAL**  をもう一度押して、録音を開始する。
 - 録音はデジタル録音になります。
 - 録音が終わると、CD と MD が自動的に停止します。

録音を停止するには

- MD  または CD  を押す。
CD と MD が停止したあと、MD に曲番を書き込みます。
録音中に一時停止することはできません。

曲番について

CD から録音したときは、CD と同じ位置に曲番が付きます。

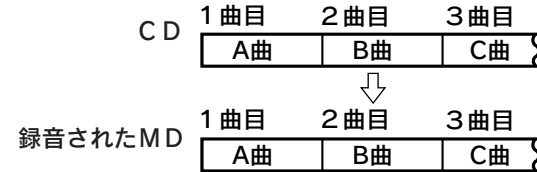

CD によっては、CD の曲番と録音された MD の曲番が一致しないことがあります。

MDの4倍長時間録音 (LP4) についてのご注意

4倍長時間録音 (LP4) は、特殊な圧縮方式によって、長時間のステレオ録音を実現しているため、ごくまれに雑音が発音される場合があります。

音質を重視する録音を行うときには、ステレオ録音 (SP) または2倍長時間録音 (LP2) をおすすめします。

お知らせ

- 2倍・4倍長時間録音 (LP2・LP4) をした曲は、2倍・4倍長時間再生に対応していない機器では再生できません。
対応していない機器で再生すると、曲名の頭に“NOT AUDIO”が表示され、無音状態となります。
(機器によっては、動作・表示の異なる場合があります。)
- CD のキズ、汚れや記録状態により、倍速で録音した MD に音切れや雑音が生じることがあります。このときは、定速で録音してください。

CD から MD へ録音する (続き)

1-BIT DIGITAL SYSTEM SD-CX2/SD-CX3

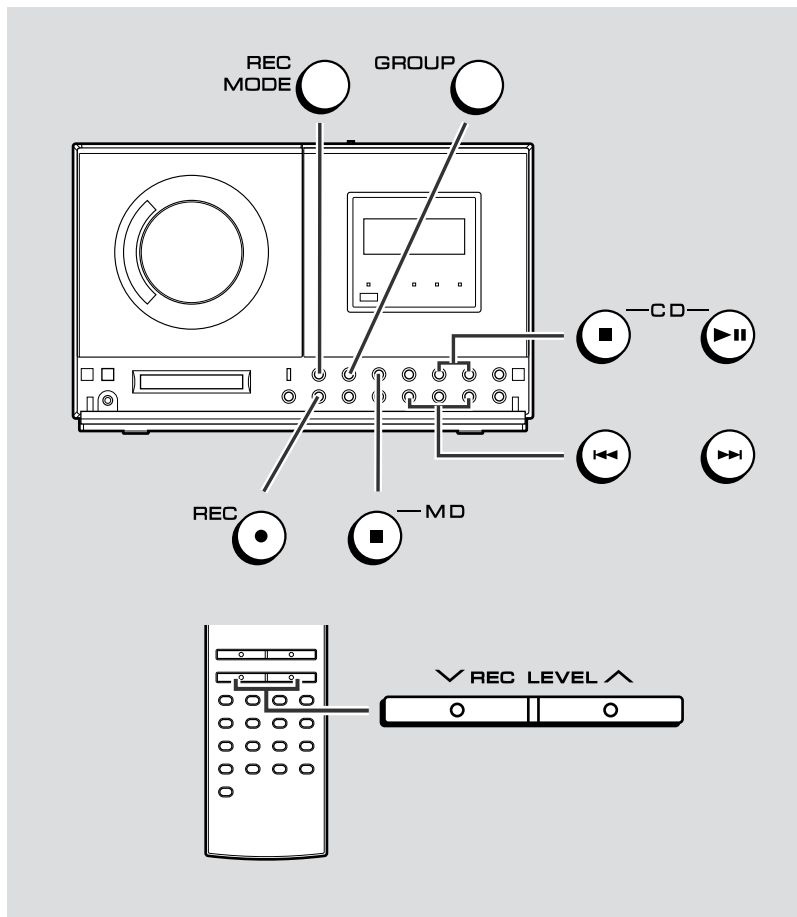

お知らせ

- この録音操作では、倍速録音はできません。
- 録音レベルは、前回調整したレベルを覚えています。
- CD ▶ MD EDIT ボタンで録音開始したときは、録音レベルは調整できません。

録音レベルを調整して録音するには

録音レベルを曲ごとに調整することができます。

- 1 CD (■) を押して、入力を「CD」にする。
- 2 (◀) または (▶) を押して、録音したい曲番を選ぶ。
- 3 REC MODE (○) を押して、録音モードを選ぶ。
- 4 (グループ録音をするときのみ)
GROUP (○) を押して、「GROUP」を点灯させる。
- 5 CD (▶) を押して、CD を再生する。
- 6 REC (○) を押して、録音の一時停止にする。
- 7 リモコンの ∇ REC LEVEL \wedge を押して、録音レベルを調整する。

録音レベル -4dB ~ +10dB

レベルメーター 0dB

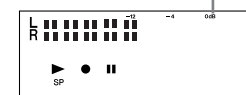
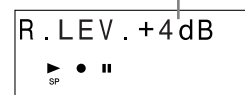

- 最も大きなレベルで“0dB”をこえないようにします。
- 録音レベルは、-4dB から +10dB まで 2dB ステップで調整することができます。

- 8 CD (■) を押して、CD を停止する。(録音は一時停止)
- 9 (グループ録音をするときのみ)
GROUP (○) を押して、録音したいグループを選ぶ。
- 10 (◀) または (▶) を押して、録音したい曲番をもう一度選ぶ。
- 11 CD (▶) をもう一度押して、録音を開始する。

録音をやめるには

MD (■) を押す。録音は停止し、CD は再生を続けます。
(このとき、CD の再生音が一瞬とぎれます。)

録音モードや録音残り時間を確かめるには

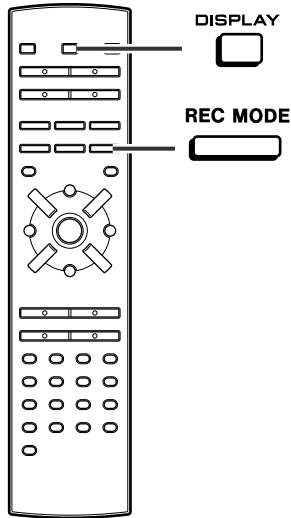

停止中に…

入力を MD にして、**REC MODE** をくり返し押す。

ステレオ録音モードでの録音残り時間

SP -022:20



2倍長時間録音モードでの録音残り時間

LP2 -044:40



4倍長時間録音モードでの録音残り時間

LP4 -089:20



モノラル録音モードでの録音残り時間

MONO-044:40

- 録音残り時間を表示したあと、もとの表示に戻ります。
- 次に録音を開始するときは、ここで確認したモードで録音を開始します。

録音中の表示を切り換えるには

録音中に…

DISPLAY をくり返し押す。

CDの再生経過時間

1 0:03
SP TOC



“NO NAME” の表示

12 NO NAME
SP TOC



レベルメーター

L R
SP TOC



MDの録音残り時間

12 -022:20
SP TOC

- レベルメーターやMDの録音残り時間に切り換えると、録音中はその表示のままになります。録音を停止すると、もとの表示にもどります。
- モノラル録音モード(MONO)にしても、録音中のレベルメーターはステレオ表示されます。

ラジオ放送をMDへ録音する

1-BIT DIGITAL SYSTEM SD-CX2/SD-CX3

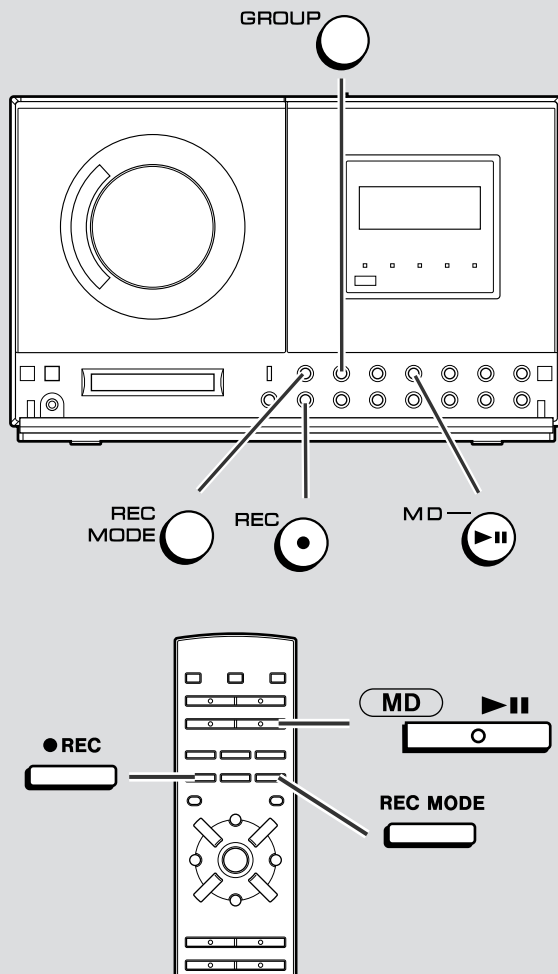

1 録音したい放送局を受信する。

2 録音用MDを入れる。

3 **REC MODE** を押して、録音モードを選ぶ。

- SP :ステレオ録音
- LP2 :2倍長時間録音(ステレオ)
- LP4 :4倍長時間録音(ステレオ)
- MONO:モノラル録音

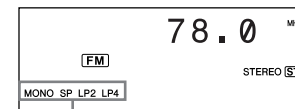

録音モード表示

- 録音中は切り換えができません。
- 録音モードは次に変更するまで変わりません。

4 (グループ録音をするときのみ)

GROUP を押して、“GROUP” を点灯させる。

グループ録音の設定は次に変更するまで変わりません。

5 **REC** を押す。

録音の一時停止状態になります。



6 (グループ録音をするときのみ)

GROUP を押して、録音したいグループを選ぶ。

リモコンの または を押しても選ぶことができます。

7 **MD** を押して、録音を

開始する。

MDの録音残り時間がなくなると、MDは自動的に停止します。

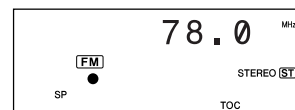

■ 録音を一時停止するには

録音中に… MD  を押す。
もう一度押すと、録音を再開します。

■ 録音を停止するには

録音中に… MD  を押す。
MD に曲番を書き込んだあと、MD が停止します。

■ 録音中の表示を切り換えるには

録音中に…
 をくり返し押す。

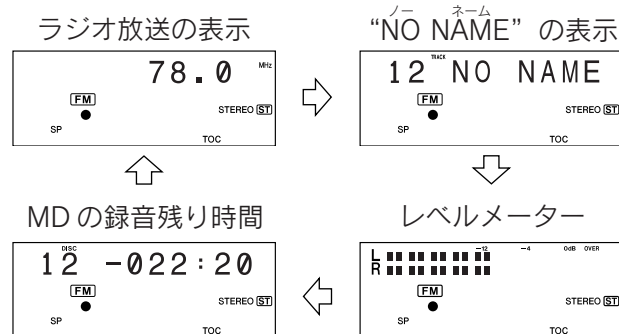

- レベルメーターや MD の録音残り時間に切り換えると、録音中はその表示のままになります。録音を停止すると、もとの表示にもどります。
- モノラル録音モード (MONO) にしても、録音中のレベルメーターはステレオ表示されます。

■ 曲番について

ラジオ放送から録音したときは、1 回の録音がひと続きの曲として録音されます。



録音を停止したり、一時停止すると…

次に録音を再開したときは、曲番が1つ増えます。

■ 録音中に自分で曲番をつけるには

曲番をつけたい位置で…  を押す。

曲番が1つ増えて、録音はそのまま続きます。
曲番をつけたあと、約4秒間は次の曲番をつけることができません。

お知らせ

AM放送を録音するときは、録音の一時停止中に、AMアンテナを本体から離して、AM放送が最もきれいに聞こえるように調整しておいてください。

聞きたい曲から聞く (ダイレクト選曲)

1-BIT DIGITAL SYSTEM SD-CX2/SD-CX3

5

CDやMDのいろいろな聞きかた

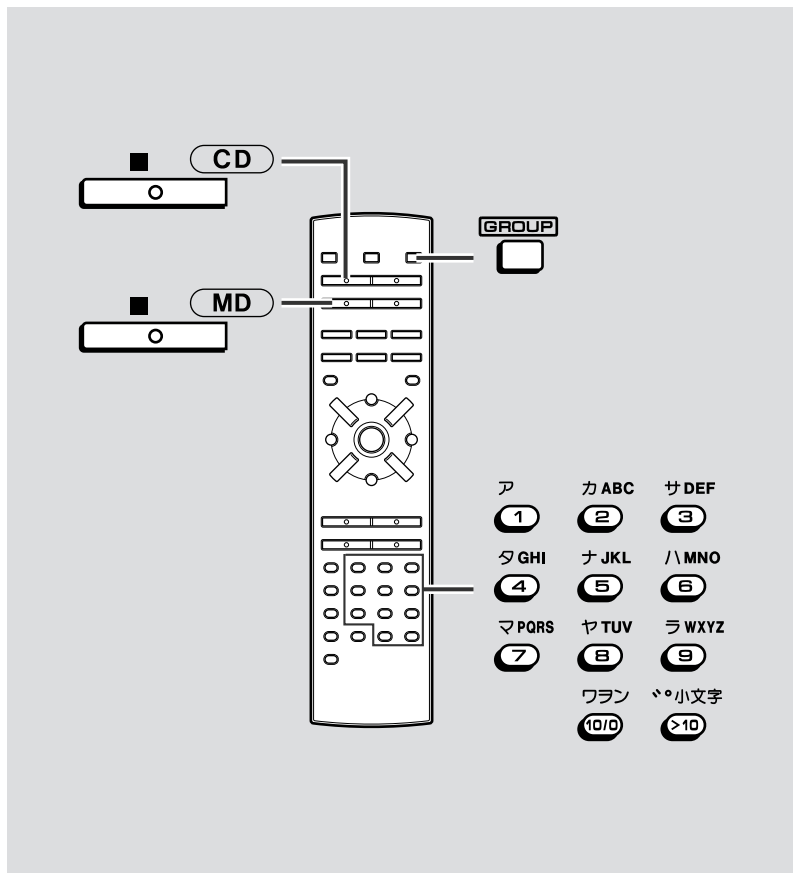

1

CD を操作するとき

CD を入れたあと…

を押す。

MD を操作するとき

MD を入れたあと…

を押す。

グループで録音したMDを入れた場合は、自動的にグループモードになります。(P.28)

2

(グループで録音したMDを入れたときのみ)

を押して、聞きたい曲のあるグループを選ぶ。

リモコンの または を押しても選ぶことができます。

3

リモコンの ~ で、

聞きたい曲番を指定する。



指定した曲から再生が始まります。 曲番

11 ~ 99 曲目は を押して指定する。

例) 28 曲目 →

100 曲目以降は を 2 回押して指定する。(MD のみ)

例) 105 曲目 →

お知らせ

- ダイレクトボタンを続けて押すときは、5秒以内に操作してください。
- ランダム再生 (P.43) やプログラム選曲 (P.44)、グループプログラム選曲 (P.46) を設定しているときは、ダイレクト選曲はできません。

くり返して聞く・順不同で聞く (リピート再生・ランダム再生)

1-BIT DIGITAL SYSTEM SD-CX2/SD-CX3

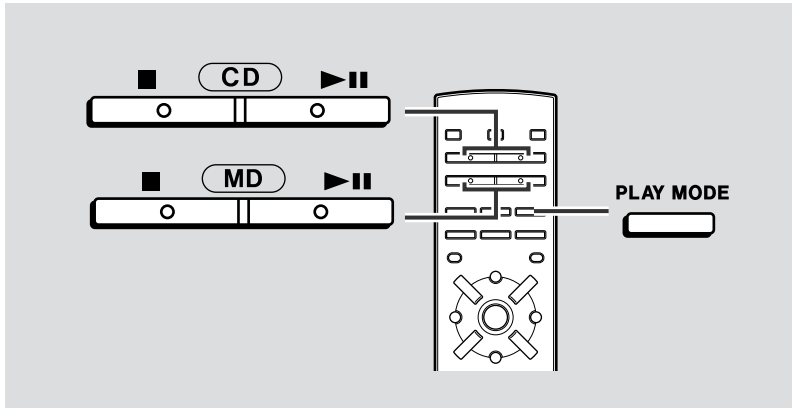

1 **CD を操作するとき**
CD を入れたあと…
CD を押す。

MD を操作するとき
MD を入れたあと…
MD を押す。

2 **PLAY MODE** を押して、再生モードを選ぶ。

ノーマル再生 リピート再生 ランダム再生

NORMAL **REPEAT** **RANDOM**

点灯 点灯

3 再生を開始する。

CD を操作するとき
CD を押す。

MD を操作するとき
MD を押す。

	CDのとき/MDのグループモードを解除したとき("GROUP"消灯)の動作	MDのグループモードにしたとき("GROUP"点灯)の動作
ノーマル再生	最後の曲を再生すると停止します。 	最後の曲を再生すると停止します。
リピート再生	全曲をくり返し再生します。 	全曲をくり返し再生します。
ランダム再生	全曲を順不同に再生したあと、停止します。 	グループ内で順不同に再生し、全曲再生後停止します。

■ 聞きたい曲だけをくり返して聞くには

プログラム選曲をしたあとに、リピート再生をします。

■ 聞きたい1曲だけをくり返して聞くには

プログラム選曲で1曲登録したあとに、リピート再生をします。

お知らせ

- リピート再生は、止めるまで続きます。お聞きになったあとは、必ず停止してください。
- CDやMDの再生中に再生モードを切り換えると、その時点からリピート再生またはランダム再生されます。
- MDのリピート再生やランダム再生の設定は、MDの録音操作をするとき、解除されます。
- ランダム再生は、この製品が自動的に曲を選んで再生します。(自分で選曲できません。)
- プログラム選曲を設定しているときは、ランダム再生はできません。
- リピート再生、ランダム再生はCDやMDを別々に設定することができます。

5

CDやMDのいろいろな聞きかた

好きな曲だけを記憶させて聞く (プログラム選曲)

1-BIT DIGITAL SYSTEM SD-CX2/SD-CX3

CD や MD の好きな曲を、好きな順に再生することができます。
(CD と MD は別々に、それぞれ 20 曲まで選べます。)

5

CD や MD のいろいろな聞きかた

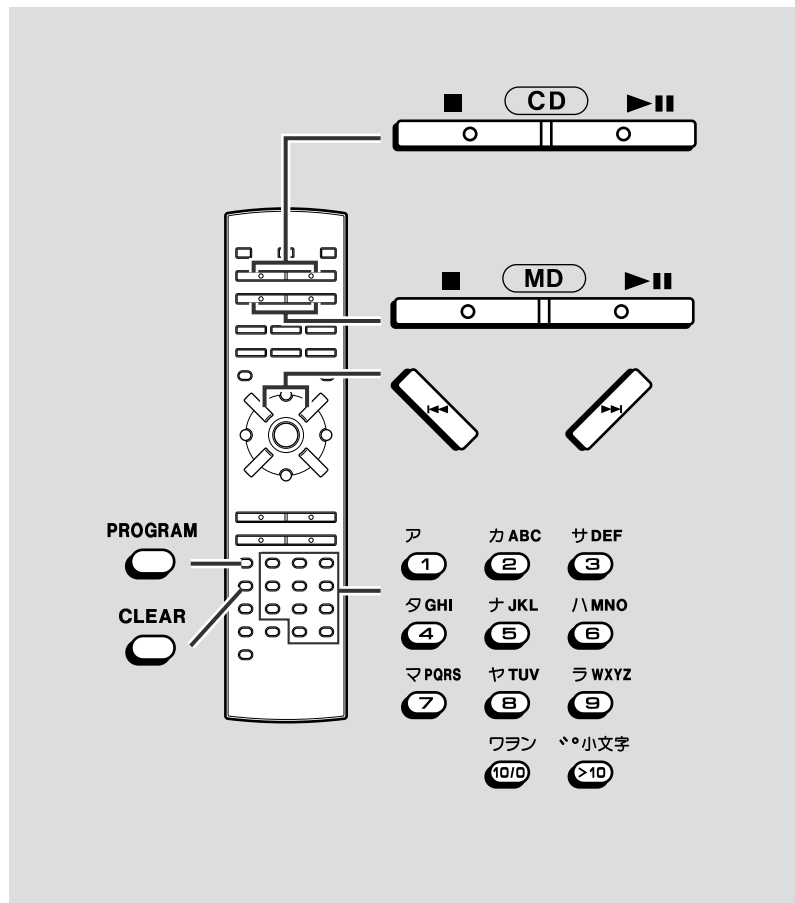

1 CD を操作するとき

CD を入れたあと…

CD を押す。

MD を操作するとき

MD を入れたあと…

MD を押す。

2 リモコンの **PROGRAM** を押す。



3 リモコンの **1** ~ **>10** で、聞きたい曲番を指定する。

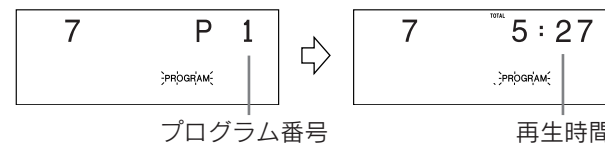

曲番を間違えたときは

登録中に、**CLEAR** を押すと、最後に選んだ曲が取り消されます。
続けて押すと順に取り消されます。

4 3 の操作をくり返し、聞きたい曲番を順に指定する。

プログラムの総再生時間が400分以上を超えると "--:--" が表示されますが、記憶はされています。

5 登録が終わったら…

CD を操作するとき

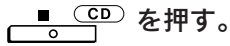

MD を操作するとき



6 再生を開始する。

CD を操作するとき











MD を操作するとき



最後に登録している曲の再生が終わると、自動的に停止します。

再生が終わっても曲の登録は覚えています。

曲名（曲番）を確認しながら登録するには

- ①  または  を押して、入力を選ぶ。
- ②  を押す。
- ③  または  を押して、聞きたい曲番を選ぶ。
このとき、CD や MD に曲名が入っていれば、曲名が確認できます。
- ④  を押す。
- ⑤ 上記の ③ ~ ④ の操作をくり返して、曲番を登録する。
- ⑥ 登録が終われば、 または  を押す。



登録した順番を確かめるには

停止中に…  または  を押す。
ボタンを押すたびに、登録した曲番が順に表示されます。

曲を追加するには

プログラム選曲を設定したあとに…
1～5の操作をくり返します。
前に選んでいる曲のあとに、追加されます。
(曲の順番を入れ換えることはできません。)

登録を取り消すには

- ①  または  を押して、入力を選ぶ。
- ② 停止中に…  を押す。
CD または MD の全曲の登録が取り消されます。
(CD や MD を取り出したときも、登録は取り消されます。)

お知らせ

- 再生中や一時停止中には、曲を登録したり、取り消すことはできません。
- MD のプログラム選曲の設定は、MD の録音操作をすると解除されます。
- CD をプログラム選曲して、好きな曲だけを録音することができます。
(録音が終わっても、曲の登録は覚えています。)
- MD のプログラム選曲をしているときは、グループモードに設定することができません。

好きなグループだけを記憶させて聞く (グループプログラム選曲)

1-BIT DIGITAL SYSTEM SD-CX2/SD-CX3

グループ録音されたMDでは、好きなグループを好きな順に再生することができます。

(最大 10 グループ)

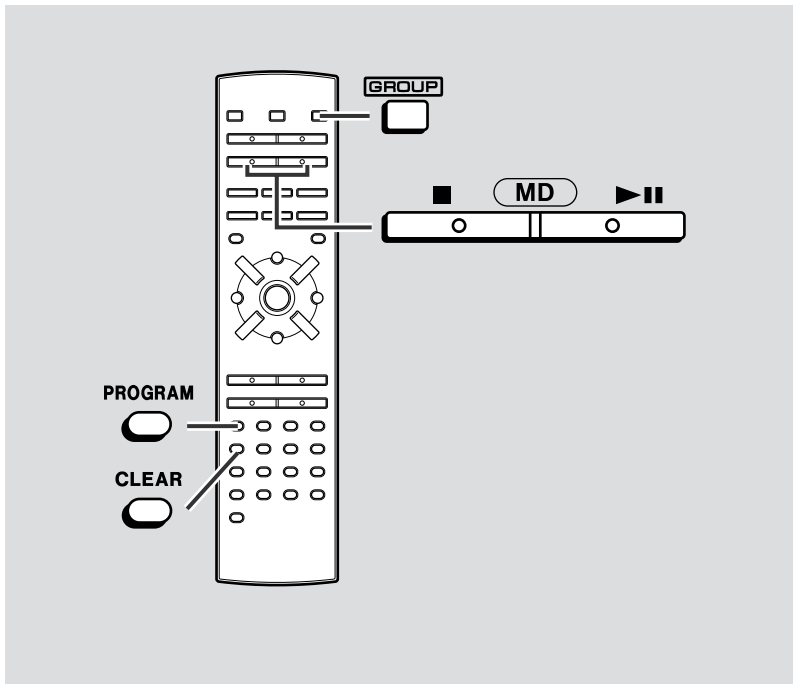

お知らせ

- グループモードでのプログラム選曲は、グループ単位になります。
- グループプログラムをしているときは、グループモードを解除することはできません。グループモードを解除するときは、グループプログラムの登録を取り消してください。
- グループプログラムしたあとに、リピート再生すると、聞きたいグループだけをくり返して聞くことができます。
- グループプログラムしたあとに、ランダム再生することはできません。

1 を押す。

2 グループ録音した MD を入れる。

3 リモコンの を押す。



4 を押して、聞きたいグループを選ぶ。

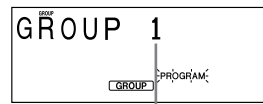

グループ名

または を押しても選ぶことができます。

5 を押して、登録する。

6 4~5の操作をくり返し、聞きたいグループを順に指定する。

7 登録が終わったら…

を押す。

8 を押して、再生を開始する。

登録されたグループの曲をすべて再生すると、自動的に停止します。

■ 登録を取り消すには

停止中に… を押す。

こんな録音が楽しめます

CDの好きな曲だけを録音する P.48

録音したい曲を登録しておけば、あとでまとめて録音することができます。(ハイパートラックエディット)

CDを入れて
選曲



録音後のMD

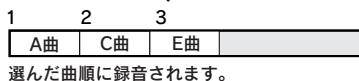

グループ録音したMDのときは、CDの好きな曲を登録して、選んだグループの中に録音することができます。(P.49)

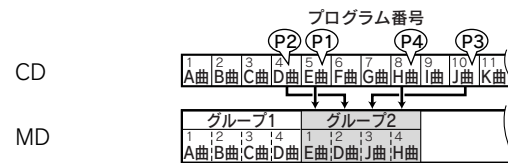

お知らせ

- ハイパートラックエディットで選曲をしているときは、「CD」から他の入力に切り換えることができません。他の入力にしたいときは、選曲を解除してください。
- プログラム選曲やランダム再生を設定しているときは、ハイパートラックエディットは使用できません。プログラム選曲やランダム再生を解除してください。
- リピート再生を設定しているときに、ハイパートラックエディットを使用すると、リピート再生は解除されます。

録音済みMDの先頭に録音する P.50

録音済みMDの先頭に、曲をあとから録音することができます。(トップポジションエディット)

録音済みのMD

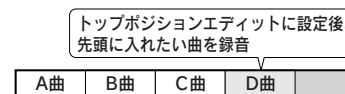

録音後のMD

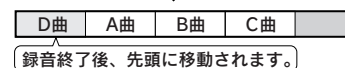

グループ録音したMDのときは、グループの先頭に曲をあとから録音することもできます。(P.51)

CDや
ラジオ放送



MD

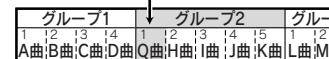

CDから録音中に曲名をコピーする P.52



マークがついているCDから曲名をコピーすることができます。

CD [LOVE SONG] 再生中 →

↓
曲名がコピー
できます。

MD [LOVE SONG] 録音中 →

CDの好きな曲だけを録音する (ハイパートラックエディット)

1-BIT DIGITAL SYSTEM SD-CX2/SD-CX3

6

MDへのいろいろな録音

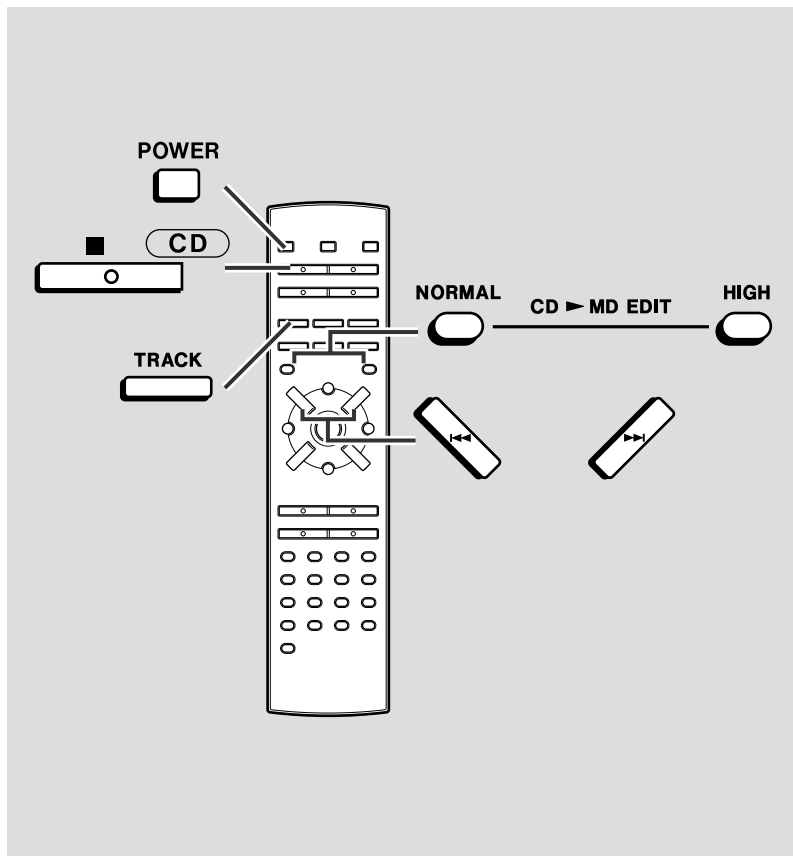

1 POWER を押して、電源を入れる。

2 を押して、入力を「CD」にする。

3 再生するCDを入れる。

4 録音用MDを入れる。

5 または を押して曲番を選ぶ。

6 TRACK を押して、曲番を登録する。



7 5～6の操作をくり返して、録音したい曲を登録する。

20曲まで登録できます。

21曲以上選曲すると、“エディット オーバーEDIT OVER”が表示され、その曲は登録されません。

8 または を押して、録音を開始する。

録音が終わると、曲の登録は消えます。

■ CD を聞きながら登録するには

- ① CD を再生中に録音したい曲がでてきたら、
TRACK を押す。
曲が登録されます。(20 曲まで登録できます。)
- ② 登録が終わったら…
CD を押して、再生を止める。
- ③ HIGH または NORMAL を押して、録音を開始する。

■ 録音を開始する前に曲の登録を取り消すには

停止中に CD を押す。

グループを選んで録音するには

- 1 「CDの好きな曲だけを録音する」の操作1～4を行う。
- 2 GROUP を押して、“GROUP” を点灯させる。
グループ録音の設定は次に変更するまで変わりません。
- 3 「CDの好きな曲だけを録音する」の操作5～7を行う。
- 4 HIGH または NORMAL を押す。
- 5 GROUP を押して、録音したいグループを選ぶ。
◀ または ▶ を押しても選ぶことができます。
- 6 HIGH または NORMAL をもう一度押して、録音を開始する。

録音が終わると、グループの登録は消えます。

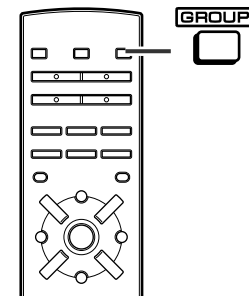

お知らせ

グループを99個以上作ったときは、ハイパートラックエディットでのグループ録音はできません。

録音済みMDの先頭に録音する (トップポジションエディット)

1-BIT DIGITAL SYSTEM SD-CX2/SD-CX3

6

MDへのいろいろな録音

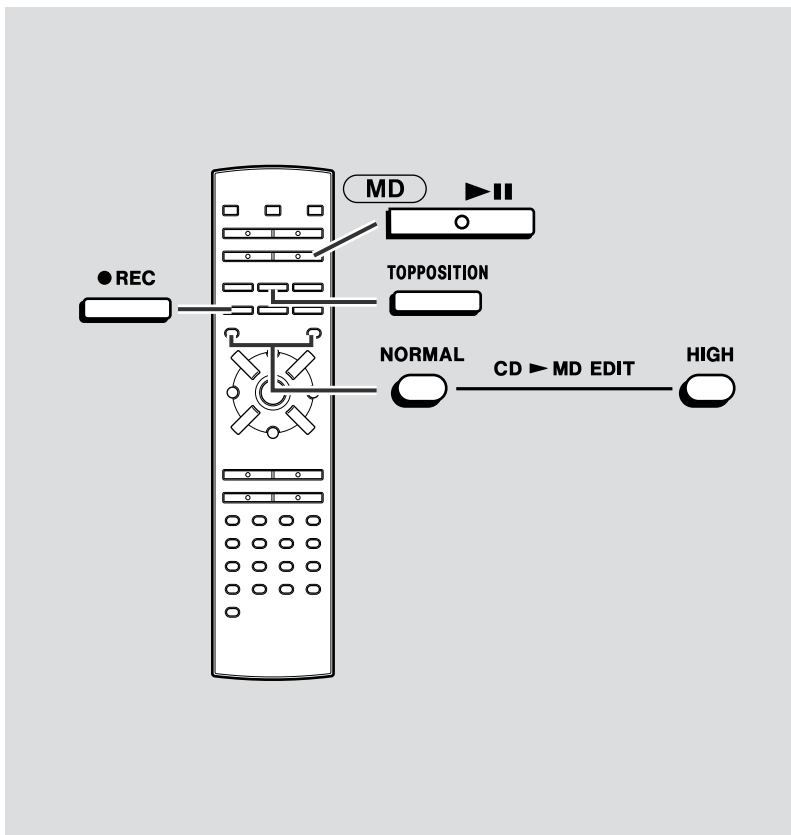

1 録音の準備をする。

CDから録音するとき

録音したいCDを入れ、録音用MDを入れる。

ハイパートラックエディットも使用できません。

ラジオ放送から録音するとき

録音したい放送局を受信して、録音用MDを入れる。

2 TOPPOSITION を押す。

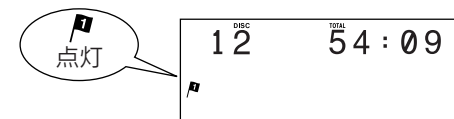

もう一度押すと、トップポジションエディットの設定が解除されます。

3 録音を開始する。

CDから録音するとき

HIGH または NORMAL を押す。

ラジオ放送から録音するとき

●REC を押したあと、

↓
MD を押す。

録音が終わると、トップポジションエディットの設定は解除されます。録音した内容はMDの先頭の曲番となり、以前に録音済みの内容は、今録音した曲以降の曲番に移動します。

お知らせ

録音中や録音の一時停止状態では、トップポジションエディットの設定や解除はできません。

グループを選んで録音するには

1 「録音済みMDの先頭に録音する」の操作1を行う。

2 **GROUP** を押して、“GROUP”を点灯させる。

グループ録音の設定は次に変更するまで変わりません。

3 **TOPPOSITION** を押す。

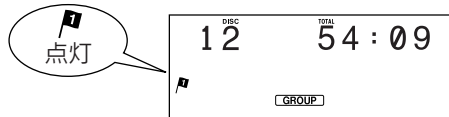

もう一度押すと、トップポジションエディットの設定が解除されます。

4 **CDから録音するとき**

HIGH または **NORMAL** を押す。

ラジオ放送から録音するとき

REC を押す。

5 **GROUP** を押して、録音したいグループを選ぶ。

または を押しても選ぶことができます。

6 録音を開始する。

CDから録音するとき

HIGH または **NORMAL** をもう一度押す。

ラジオ放送から録音するとき

MD を押す。

録音が終わると、トップポジションエディットの設定は解除されます。

録音した内容はMDの先頭の曲番となり、以前に録音済みの内容は、今録音した曲以降の曲番に移動します。

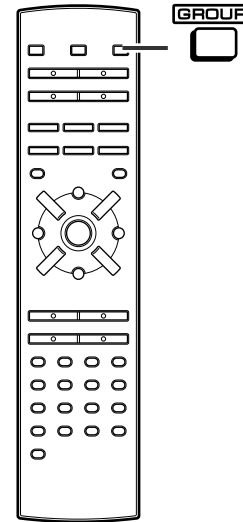

お知らせ

- 録音中や録音の一時停止状態では、トップポジションエディットの設定や解除はできません。
- グループを99個以上作ったときは、トップポジションエディットでのグループ録音はできません。
- トップポジションエディットでノングループは選ばれません。

CDから録音中に曲名をコピーする (マーク付きのCDのみ)



マーク付きのCDのみ

1-BIT DIGITAL SYSTEM SD-CX2/SD-CX3



マークがついているCDから録音中に、曲名をMDにコピーすることができます。

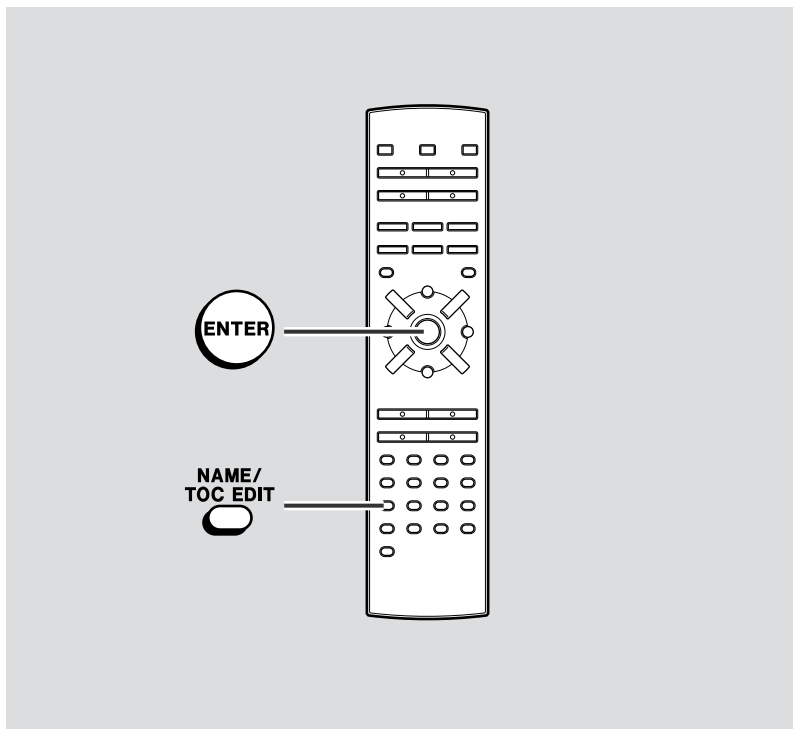

6

MDへのいろいろな録音

1 録音を開始する。

2 曲名をコピーしたいときに…
CDの曲が始まってから、
NAME/
TOC EDIT を押す。



3 10秒以内に… ENTER を押す。

文字の入力画面になり、CDの
今の曲名が表示されます。



このとき、曲名の文字をお好みに変更することができます。
(P.59)

曲名が表示されないときは、操作2からやり直してください。

4 その曲の録音が終わる前に、
ENTER を押す。

曲名がMDにコピーされ、録音
は続きます。



次の曲もコピーしたいときは、操作2から操作4をくり返します。

お知らせ

- ディスク名をコピーすることはできません。
- 曲名をコピーするときは、その曲の録音が終わる前に、曲名の登録を終えてください。
- コピーした曲名は、録音が終わったあとで、修正したり、消したりすることができます。(P.59～61)
- CDの曲名が40文字以上ある場合は、41文字以降はコピーされません。

倍速録音の制約について

この製品は、CD から MD へ録音をするとき通常の半分の時間で録音することができます。(倍速録音)
倍速録音では、著作権保護を目的とした制約があります。

■著作権保護を目的とした制約

CD から MD へ一度倍速録音をしたあと、再び同じ CD から倍速録音するときは、次に録音を始めるまでの、待ち時間が必要となります。

(例)

たとえば、CD から MD への倍速録音が 40 分間で終了した場合、再び同じ CD から倍速録音をするときには、34 分間お待ちいただくことになります。

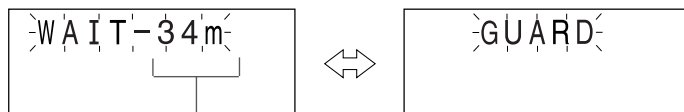

お待ちいただく時間 (34分)

- 同じ CD は、1 回目の倍速録音を開始してから、74 分経過した後で 2 回目の倍速録音を開始できます。
- 同じ CD から 74 分以内に 2 回目の録音をしたい場合は、定速で録音してください。

次のようなときも、74分間は、倍速で録音をすることができません。

- 倍速録音を途中で止めたり、1 曲でも倍速録音した CD から、もう一度録音しようとしたとき。
- 20 枚の CD から倍速録音したあと、21 枚目を録音しようとしたとき。

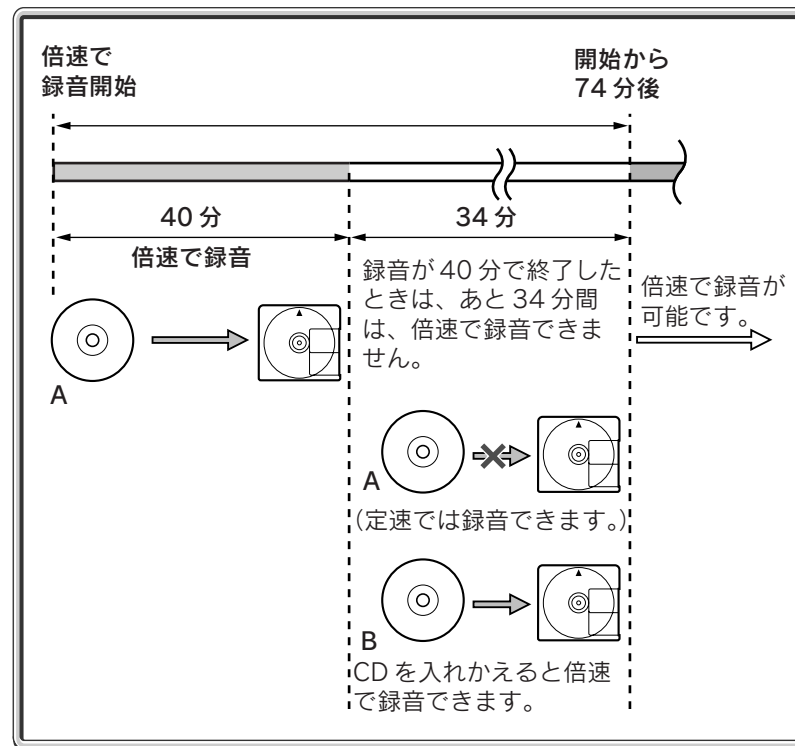

お知らせ

- 倍速の録音中は、通常の 2 倍の速度で CD の音が再生されます。
- 倍速の録音中に、音量・音質などを調整することができますが、録音される音声は変わりません。

MD編集でこんなことができます

1-BIT DIGITAL SYSTEM SD-CX2/SD-CX3

録音した MD には、お好みのディスク名や曲名をつけることができます。(P.56 ~ 61)
また、曲の順番を並べ換えたり、つないだりして、オリジナルディスクを作ることもできます。(それぞれの操作は続けて行えます。)

曲をつなぐ P.62

連続した2つの曲を、1つの曲にすることができます。
(コンバイン)



グループ録音されたMDは、同じグループ内の連続した2曲のみつなぐことができます。

曲を分ける P.63

1つの曲を希望の位置で2つの曲に分けることができます。
(デバインド)



曲を移動する P.63

指定した曲を、希望する位置に移動することができます。
(ムーブ)

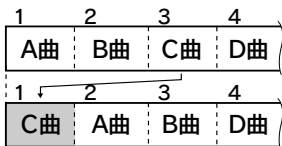

曲を別のグループに移動する P.64

違うグループに曲を移動することができます。
(グループチェンジ)



グループを先頭に移動する P.65

録音したグループをMDの先頭に移動することができます。
(グループトップムーブ)



ノングループの曲をMDの最後に移動する P.65

すべてのノングループの曲をMDの最後に移動することができます。
グループ機能に対応していない機器でも同じ曲順で聞くことができます。
(グループアレンジ)



MDに録音されている曲をグループにする P.66

連続したノングループの曲をグループにすることができます。
(グループエントリー)



グループを作成する P.67

あらかじめグループを作成し、あとからそのグループの中に録音することができます。
(グループリザーブ)

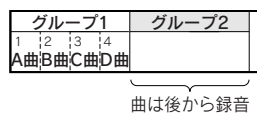

グループ情報を消去する P.67

グループ情報をすべて消すことができます。
(グループキャンセル)



曲やグループを消す P.68 ~ 69

指定した1曲、指定したグループ、またはMD内のすべての曲を消すことができます。(イレース・グループイレース・オールイレース)

イレース



グループイレース

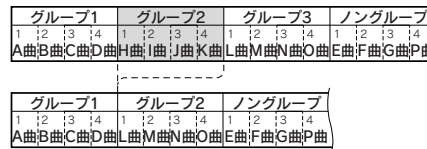

オールイレース

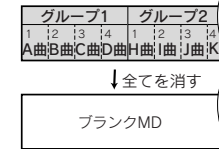

消した曲をもとに戻すことはできませんので、注意してください。

お知らせ

- イレースで曲を消すと、曲名も消えます。
- オールイレースですべての曲を消すと、ディスク名・曲名も消えます。
- ランダム再生を設定しているときは、編集操作はできません。設定を解除してください。
- グループ録音したMDを他の機器で編集すると、正しく動作しないことがあります。
- グループ機能に対応した他の機器で録音したMDを、この製品で使用すると正しく動作しないことがあります。
- グループ録音したMDは、グループモードが解除されていると、“GROUP DISC”と表示されて編集操作ができません。グループモードを設定して、操作してください。
- プログラム選曲やランダム再生を設定しているときは、編集操作はできません。設定を解除してから操作してください。

録音したMDにタイトルをつける

1-BIT DIGITAL SYSTEM SD-CX2/SD-CX3

7

MDの編集

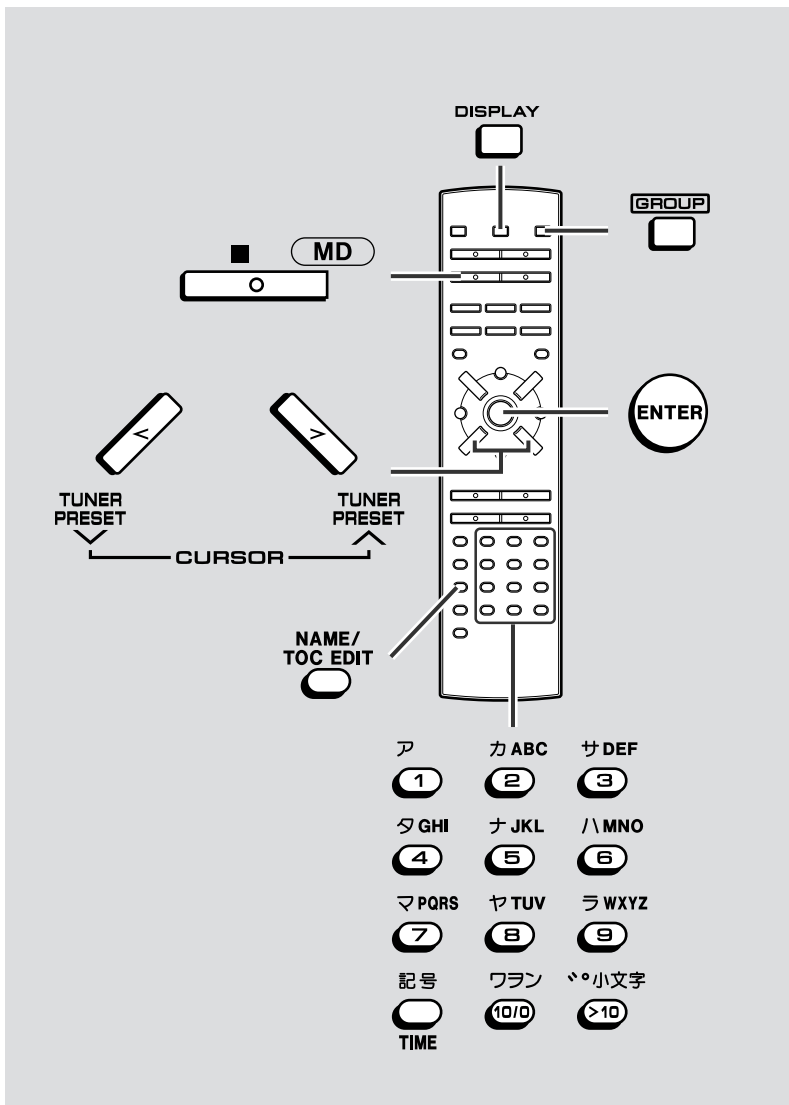

ディスク名をつけるには

- 1 を押す。
- 2 を押して、編集メニューにする。

DISC NAME
- 3 10秒以内に…
 または を押して、
ディスク ネーム
 “DISC NAME” を選ぶ。

DISC NAME
- 4 10秒以内に… を押す。
 中止するには を押します。

DISC
 文字入力の画面
- 5 ~ 、、 を使って、文字を入力する。

DISC
 カナ

カナ ↔ 英数の切換：

アルファベットの大文字 ↔ 小文字の切換：
- 6 入力が終われば… を押す。
 ディスク名が記録されます。

DISC
 ヘストヒットA
TOC

■入力できる文字の種類について

ボタン	カタカナ入力 ⇄ モード	DISPLAY ⇄ 英数入力モード	
		大文字 ⇄	小文字 ⇄
①	アイウエオ アイウエオ	1	1
②	カキクケコ	ABC 2	abc 2
③	サシスセソ	DEF 3	def 3
④	タチツテト ッ	GHI 4	ghi 4
⑤	ナニヌネノ	JKL 5	jkl 5
⑥	ハヒフヘホ	MNO 6	mno 6
⑦	マミムメモ	PQRS 7	pqrs 7
⑧	ヤユヨ ヤユヨ	TUV 8	tuv 8
⑨	ラリルレロ	WXYZ 9	wxyz 9
⑩/⑩	ワラン	0 スペース	0 スペース
>10	° スペース	アルファベットの大文字/小文字の切換え (数字の大きさは変わりません。)	
記号 TIME	-. , / : ? & () ! " # \$ % * ; < = > @ _ ` ' スペース		

■文字入力のしかた

(例)「ベストヒットA」と入力するときは

- DISPLAY を押し、カタカナモードにする。
- | | | | | | | |
|------|------|------|------|------|-------|-----|
| ハMNO | ハMNO | ハMNO | ハMNO | °小文字 | | (ベ) |
| サDEF | サDEF | サDEF | サDEF | >10 | | |
- | | | | | | | |
|------|------|------|------|------|-------|-----|
| タGHI | タGHI | タGHI | タGHI | タGHI | | (ス) |
|------|------|------|------|------|-------|-----|
- | | | | | | | |
|------|------|------|------|------|-------|-----|
| ハMNO | ハMNO | ハMNO | ハMNO | ハMNO | | (ト) |
|------|------|------|------|------|-------|-----|
- | | | | | | | |
|------|------|------|------|------|-------|-----|
| タGHI | タGHI | タGHI | タGHI | タGHI | | (ヒ) |
|------|------|------|------|------|-------|-----|
- | | | | | | | |
|------|------|------|------|------|-------|-----|
| タGHI | タGHI | タGHI | タGHI | タGHI | | (ッ) |
| | | | | | | 小文字 |
- を押し、一文字移動する。
- | | | | | | | |
|------|------|------|------|------|-------|-----|
| タGHI | タGHI | タGHI | タGHI | タGHI | | (ト) |
|------|------|------|------|------|-------|-----|
- DISPLAY を押し、英数モードにする。
- カABC (A)

お知らせ

- この製品でカタカナを入力したとき、他の機器では正常に表示されないことがあります。
- 他の機器でカタカナ入力されたMDは、この製品では正常に表示されないことがあります。
- ディスク名やグループ名、各曲名で入力した文字が40文字を超えると“NAME FULL”、最大入力文字が約1,700文字を超えると“TOC FULL 1”と表示されます。
- 1枚のMDには、約1,700文字まで入力することができます。
(約1,700文字を超えると“TOC FULL 1”と表示されます。ただし、この製品で2倍・4倍長時間録音(LP2・LP4)した曲にはその情報が記録されるため、1,700文字以下でも“TOC FULL 1”が表示されることがあります。)

録音したMDにタイトルをつける (続き)

グループ名をつけるには

- 1  **MD** を押す。
- 2  を押して、名前をつけるグループを選ぶ。
また  または  を押しても選ぶことができます。
- 3  を押して、編集メニューにする。 
- 4 10秒以内に…  または  を押して、“GROUP NAME” を選ぶ。 
- 5 10秒以内に…  を押す。
中止するには  を押します。 
文字入力の画面
- 6 ア  ~ 、、 を使って、文字を入力する。
カナ ↔ 英数の切替：
アルファベットの大文字 ↔ 小文字の切替： 
- 7 入力が終われば…  を押す。
グループ名が記録されます。 

曲名をつけるには



- 1 名前をつける曲の再生中に…  を押して、編集メニューにする。 
- 2 10秒以内に…  を押す。
文字の入力画面になり、聞いている曲がくり返して再生されます。
中止するには  を押します。 
- 3 ア  ~ 、、 を使って、文字を入力する。
カナ ↔ 英数の切替：
アルファベットの大文字 ↔ 小文字の切替： 
- 4 入力が終われば…  を押す。
曲名が記録され、通常の再生に戻ります。 

お知らせ

- 停止中に曲を選んでいるときや、一時停止中にも曲名をつけることができます。
- 録音中にも曲名をつけることができます。
録音中に操作するときは、その曲の録音が終わる前に、名前の登録を終えてください。

文字を削除するには

- 1 文字の入力画面にする。
ディスク名を修正するとき：☞ P.56の操作1～4
グループ名を修正するとき：☞ P.58の操作1～5
曲名を修正するとき：☞ P.58の操作1～2

- 2  または  を押して、削除したい文字を点滅させる。

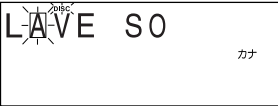

- 3  を押す。



- 4 文字の修正が終われば…
 を押す。





お知らせ

他の機器で40文字以上入力されたMDは、文字を修正することはできません。そのときは、ディスク名または曲名を一度消去したあと、もう一度入力してください。

文字を追加するには

- 1 文字の入力画面にする。
ディスク名を修正するとき：☞ P.56の操作1～4
グループ名を修正するとき：☞ P.58の操作1～5
曲名を修正するとき：☞ P.58の操作1～2

- 2  または  を押して、追加したい位置の文字を点滅させる。

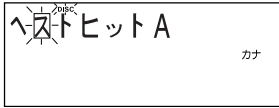

- 3 追加したい文字を入力する。

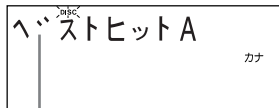

もとの文字が1文字ずつ右に移動します。

追加した文字

- 4 文字の修正が終われば…
 を押す。

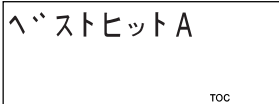

録音したMDにタイトルをつける (続き)

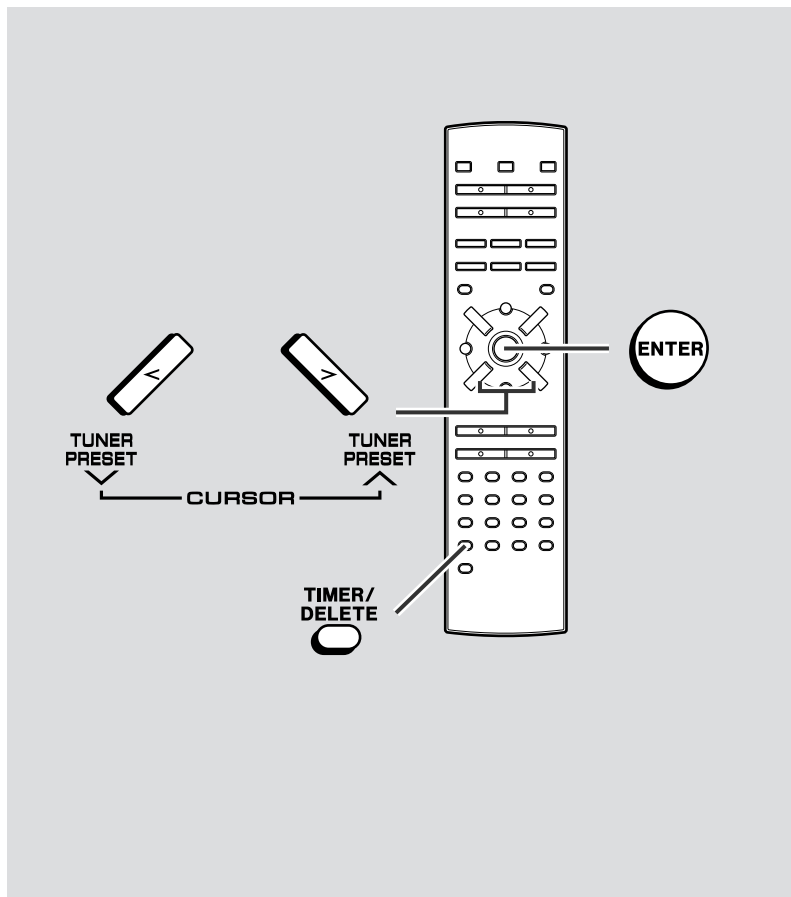

ディスク名を消去するには

- 1 を押す。











- 2 を押して、編集メニューにする。 DISC NAME

- 3 10秒以内に…
 または を押して、
ディスク ネーム
 “DISC NAME” を選ぶ。 DISC NAME





- 4 を2秒以上押す。
 中止するには、 を押します。
NAME CLEAR?
 (確認表示です)

- 5 を押す。
 ディスク名が消去されます。
DISC 12 TOTAL 54:09
TOC

グループ名を消去するには

- 1  を押す。
- 2  を押して、名前を消したいグループを選ぶ。
または  または  を押しても選ぶことができます。
- 3  を押して、編集メニューにする。 DISC NAME
- 4 10秒以内に…  または  を押して、
グループ グループ ネーム “GROUP NAME” を選ぶ。 GROUP NAME
- 5  を2秒以上押す。 NAME CLEAR?
(確認表示です)
中止するには、 を押します。
- 6  を押す。
グループ名が消去されます。 GROUP 12 TOTAL 54:09
TOC

曲名を消去するには

- 1 名前をつける曲の再生中に…  を押して、編集メニューにする。 TRACK NAME
▶
- 2  を2秒以上押す。 NAME CLEAR?
▶
(確認表示です)
中止するには、 を押します。
- 3  を押す。 1 TRACK 4:52
▶ TOC
選んだ曲名が消去されます。

お知らせ

- グループリザーブ ( P.67) を行ったあと曲を録音するまでは、そのグループ名を消去することはできません。

MDのいろいろな編集

1-BIT DIGITAL SYSTEM SD-CX2/SD-CX3

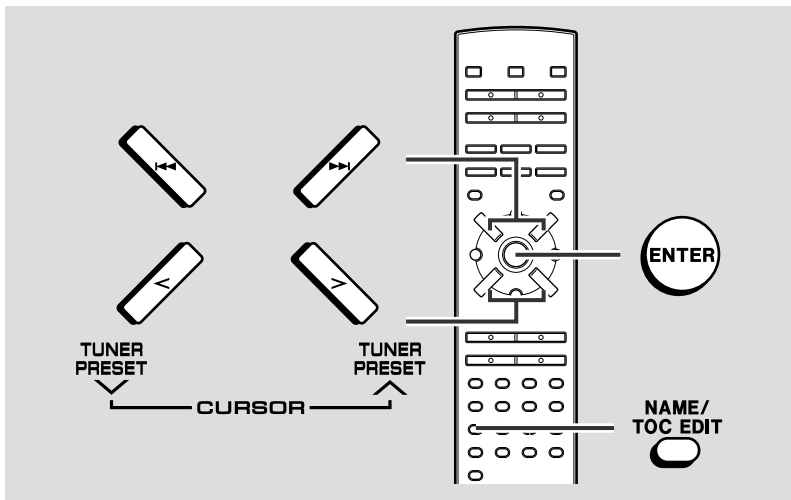

お知らせ

- 離れた2つの曲をつなぐには、あらかじめ、「ムーブ」(P.63)を使って2つの曲を連続させてから、つないでください。
- デジタル録音した曲と、アナログ録音した曲をつなぐことはできません。
- 録音モード(モノラル録音、ステレオ録音、2倍長時間録音、4倍長時間録音)の異なる曲をつなぐことはできません。
- 短い曲(ステレオ録音:8秒、モノラル録音・2倍長時間録音:16秒、4倍長時間録音:32秒)はつながらないことがあります。
- つなぐ2つの曲に、両方とも曲名がついているときや、前の曲だけについているときは、前の曲名が付きます。
前の曲に曲名がついていないときは、つぎのようになります。
モノラル・ステレオ録音された曲の場合は、うしろの曲名になり、2倍・4倍長時間録音された曲の場合は、曲名はつきません。
- グループにしている曲は、グループ内の曲しかつなぐことはできません。別のグループの曲とつなぐときは、「グループチェンジ」(P.64)を使って2つの曲を連続させてからつないでください。
- ノングループの曲はつながらないことがあります。「グループアレンジ」(P.65)を使って曲を移動してからつないでください。
- グループ録音しているディスクは、グループモードにしないと編集はできません。

曲をつなぐ(コンバイン)

1 停止中に…
または を押して、
つなぐうしろの曲を選ぶ。
うしろの曲の再生中に、 を押して、一時停止状態にしてもできます。

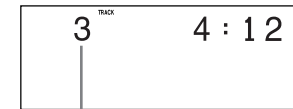

うしろの曲番

2 NAME/TOC EDIT を押して、編集メニューにする。

3 10秒以内に…
または を押して、
“COMBINE” を選ぶ。



4 10秒以内に… を押す。
中止するには、 を押します。
(確認表示です)

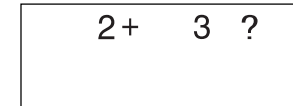

5 もう一度… を押す。

曲がつながり、つながった曲の頭で停止します。



曲を分ける (デバイド)

1 再生中に、曲を分けたいところで…

 を押して、一時停止状態にする。

2  を押して、編集メニューにする。

3 10秒以内に…

 または  を押して、
“DIVIDE” を選ぶ。

DIVIDE

4 10秒以内に…  を押す。

中止するには、 を押します。

DIVIDE OK?

(確認表示です)

5 もう一度…  を押す。

曲が分けられ、うしろの曲の頭で停止します。

お知らせ

- 1枚のMDで最大255曲まで曲を分けられます。ただし、254曲以下でも曲を分けられないことがあります。(P.81)
- 分ける曲に曲名がついているときは、両方に同じ曲名がつきます。ただし、TOCに文字情報を登録する空きがないときは、うしろの曲には曲名がつきません。

曲を移動する (ムーブ)

1 停止中に…

 または  を押して、
移動する曲を選ぶ。

移動したい曲の再生中に、 を押して、一時停止状態にしてもできます。

4 TRACK 4 : 27

移動する曲番

2  を押して、編集メニューにする。

3 10秒以内に…



 または  を押して、
“MOVE” を選ぶ。

MOVE

4 10秒以内に…  を押す。

4 → 1 ?

(確認表示です)

5  または  を押して、
移動先を選ぶ。

中止するには、 を押します。

4 → 1 1 ?

移動先の曲番

6 もう一度…  を押す。

曲が移動し、その曲の頭で停止します。

お知らせ

グループにしている曲は、グループ内での移動しかできません。別のグループに移動するには、「グループチェンジ」(P.64)を使って曲を移動してください。

いろいろなグループ編集

1-BIT DIGITAL SYSTEM SD-CX2/SD-CX3

7

MDの編集

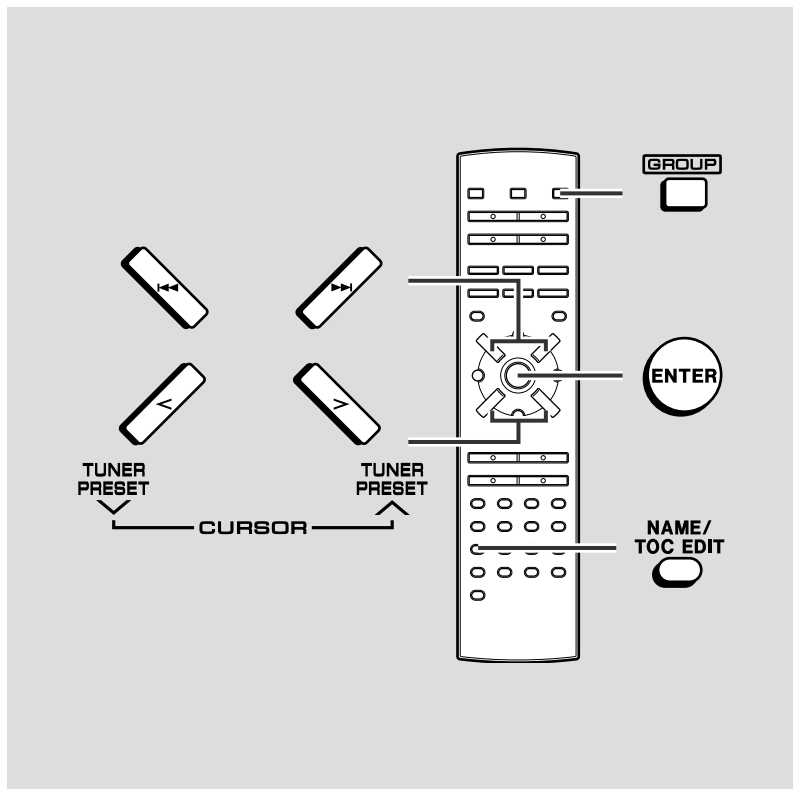

曲を別のグループに移動する（グループチェンジ）











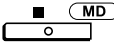

- 1 **MD** を押す。
- 2 を押して、移動する曲のあるグループを選ぶ。
◀ または ▶ を押しても選ぶことができます。
- 3 または を押して、移動する曲を選ぶ。
- 4 を押して、編集メニューにする。
- 5 10秒以内に… または を押して、
グループチェンジ
“Gr-CHANGE” を選ぶ。
- 6 10秒以内に… を押す。
- 7 または を押して、
移動先のグループを選ぶ。
中止するには、 を押します。
- 8 を押す。

(確認表示です)
- 9 もう一度… を押す。
曲が移動し、その曲の頭で停止します。

お知らせ

すべての曲を別のグループに移動すると、そのグループとグループ名は消えます。

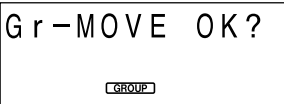





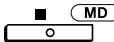

グループを先頭に移動する（グループトップムーブ）

- 1  を押す。
- 2  を押して、移動するグループを選ぶ。
または  または  を押しても選ぶことができます。
- 3  を押して、編集メニューにする。
- 4 10秒以内に…
 または  を押して、
グループ トップ ムーブ
“Gr- TOP-MOVE” を選ぶ。

- 5 10秒以内に…  を押す。
中止するには、 を押します。

(確認表示です)
- 6 もう一度…  を押す。
曲が移動し、その曲の頭で停止します。

お知らせ

- グループ名が記録されていると、グループトップムーブをしてもグループ名は変わりません。
- 先頭のグループをグループトップムーブしようとする時、“CAN'T EDIT” と表示され、操作できません。
- ノングループや曲が録音されていないグループは、グループトップムーブをすることはできません。

ノングループの曲をMDの最後に移動する（グループアレンジ）

- 1  を押す。
- 2  を押して、編集メニューにする。
- 3 10秒以内に…
 または  を押して、
グループ アレンジ
“Gr- ARRANGE” を選ぶ。

- 4 10秒以内に…  を押す。
中止するには、 を押します。

(確認表示です)
- 5 もう一度…  を押す。

ご注意

グループアレンジをすると、ノングループの曲をすべて後ろに移動するため、曲順がわからなくなり、もとに戻せなくなることがあります。
移動してもよいか、よく確かめてから操作してください。

いろいろなグループ編集 (続き)

MDに録音されている曲をグループにする (グループエントリー)

1  を押す。

2  を押して、編集メニューにする。

3 10秒以内に…
 または  を押して、
グループ エントリー
“Gr-ENTRY” を選ぶ。

Gr-ENTRY



4 10秒以内に…  を押す。
中止するには、 を押します。

ENTRY OK?

(確認表示です)

5 もう一度…  を押す。

START TNO.



6  または  を押して、
グループにしたい最初の曲
を選ぶ。

1 TRACK 4:48

ノングループの曲番1から順に表示されます。

7  を押す。

END TNO.

8  または  を押して、
グループにしたい最後の曲
を選ぶ。

4 TRACK 3:32

9  を押す。

1-4 TRACK OK?

(確認表示です)

10 もう一度…  を押す。

ご注意





グループエントリーをすると、ノングループの曲をすべて後ろに移動するため、曲順がわからなくなり、もとに戻せなくなることがあります。



移動してもよいか、よく確かめてから操作してください。

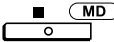



お知らせ

- ノングループの曲がないときは操作4で“ノTRACK”と表示され、グループエントリーすることはできません。
- あらかじめ「グループチェンジ」(P.64)、「ムーブ」(P.63)を使って曲を移動させてから、グループエントリーをすることもできます。

グループを作成する（グループリザーブ）

- 1  を押す。
- 2  を押して、編集メニューにする。
- 3 10秒以内に…
 または  を押して、
グループ リザーブ
 “Gr- RESERVE” を選ぶ。

Gr-RESERVE
- 4 10秒以内に…  を押す。
 中止するには、 を押します。

NEW GROUP
- 5  ~ 、、 を
 使って、文字を入力する。
 名前を入力しないと、グループを作成することができません。

カナ
- 6 入力が終われば…  を押す。

グループ情報を消去する（グループキャンセル）

- 1  を押す。
- 2  を3秒以上押す。

Gr-CANCEL
GROUP
- 3  を押す。
 中止するには、 を押します。
 (確認表示です)

EDIT OK?
GROUP
- 4 もう一度…  を押す。

ご注意

グループキャンセルをすると、すべてのグループ情報が消去されます。よく確かめてから操作してください。

曲やグループを消す

1-BIT DIGITAL SYSTEM SD-CX2/SD-CX3

7

MDの編集

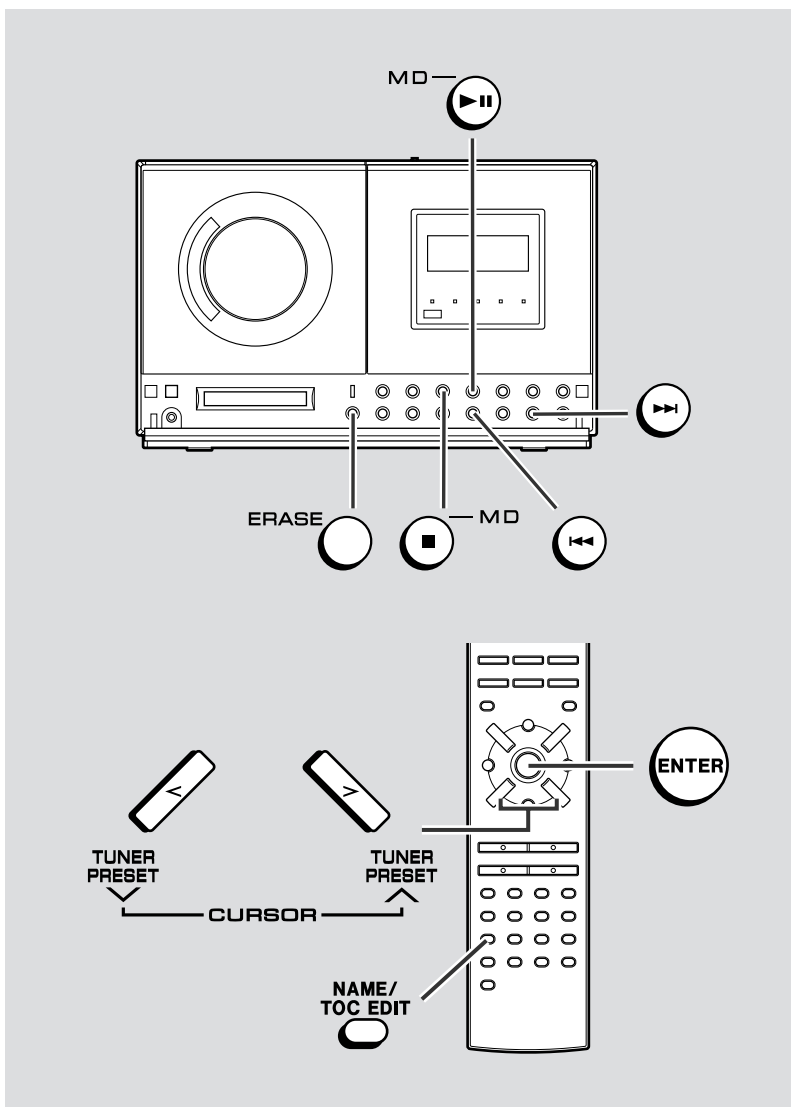

1 曲ずつ消すには (イレース)

1 停止中に… または を押して、消す曲を選ぶ。

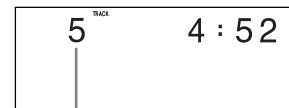

消したい曲の再生中に、MD を押して、一時停止状態にしてもできます。

消したい曲番

2 本体の を押す。

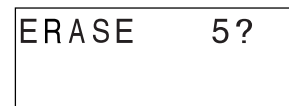

中止するには、MD を押します。

(確認表示です)

3 を2秒以上押す。



1曲消えて、消えうしろの曲の頭で停止します。

TOC







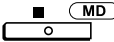

ご注意

曲を消すと、もとは戻せません。
消してもよいか、よく確かめてから操作してください。

お知らせ

- 曲を消すと、曲番・曲名なども同時に消えます。
- リモコンの で「トラック イレースTr-ERASE」のメニューを選んで消去することもできます。
- グループ録音しているディスクの曲を消すときは、グループモードに設定してください。
(グループモードに設定していないと“グループ ディスクGROUP DISC”と表示されます。)

グループを消すには（グループイレース）

- 1  を押す。
- 2  を押して、消したいグループを選ぶ。
 あるいは  または  を押しても選ぶことができます。
 GROUP 1
- 3  を押して、編集メニューにする。
 NAME/TOC EDIT
- 4 10秒以内に…
 または  を押して、
グループ トラック イレース
 “Gr & Tr - ERASE”を選ぶ。
 Gr&Tr-ERASE
- 5 10秒以内に…  を押す。
 中止するには、 を押します。
 GrERASE OK?
 (確認表示です)
- 6 もう一度…  を押す。
 COMPLETE
TOC



ご注意

グループを消すと、もとはに戻せません。
消してもよいか、よく確かめてから操作してください。

お知らせ

グループ内のすべての曲を消すと、そのグループ名も消えます。

すべての曲を消すには（オールイレース）

- 1 MD  を押す。
 12 DISC 42:33 MIN
- 2 本体の  を押す。
 中止するには、MD  を押します。
 ALL ERASE?
 (確認表示です)
- 3  を3秒以上押す。
 COMPLETE TOC → BLANK MD TOC
 すべての曲が消えます。

ご注意

曲を消すと、もとはに戻せません。
消してもよいか、よく確かめてから操作してください。

お知らせ

- リモコンの  で「ALL ERASE」のメニューを選んで消去することもできます。
- グループ録音しているディスクの曲を消すときは、グループモードに設定してください。
グループ ディスク
 (グループモードに設定していないと“GROUP DISC”と表示されます。)

タイマーを利用してこんなことができます

1-BIT DIGITAL SYSTEM SD-CX2/SD-CX3

音楽で目覚める P.71

設定した時刻にMD・CD・ラジオ放送を聞くことができます。
(タイマー再生)

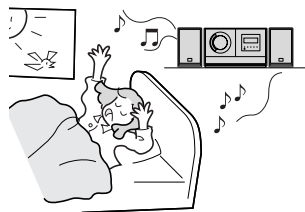

留守中に録音する P.71

設定した時刻にラジオ放送をMDに録音することができます。
(タイマー録音)

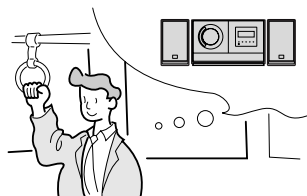

音楽を聞きながらおやすみになる P.74

設定した時間でMD・CD・ラジオ放送を停止することができます。
(スリープ)

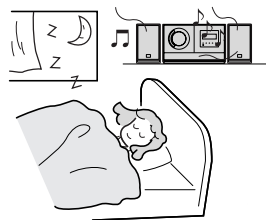

スリープとタイマーを組み合わせる P.75



設定した時間でMD・CD・ラジオ放送を停止させ、再び開始時刻になると、タイマー再生またはタイマー録音を始めることができます。

■ タイマーを使う前に

① 時計を合わせる。

時計を合わせていないと、タイマーは使用できません。

② 再生や録音の準備をする。

- 再生用または録音用のMDを入れてください。
- ラジオ放送を聞いたり、録音するときは、放送局を登録してください。( P.32)
- ラジオ放送から録音するときは、録音モードを確認してください。( P.40)

ご注意

- タイマー再生とタイマー録音を同時に設定することはできません。
- 他の機器は、この製品のタイマー設定では操作することはできません。
- 録音中はタイマー設定をすることはできません。
- 電源コードを抜いたり、停電があったときなどは、タイマーの設定は消えてしまいます。

次のとき、タイマー録音はできません。

- 再生専用MDが入っているとき。
- MDが誤消去防止状態になっているとき。( P.34)
- MDに録音できる部分がないとき。
(“トラック FULL”、“ディスク FULL”状態など)

音楽で目覚めたり、留守中に録音する (タイマー)

1-BIT DIGITAL SYSTEM SD-CX2/SD-CX3

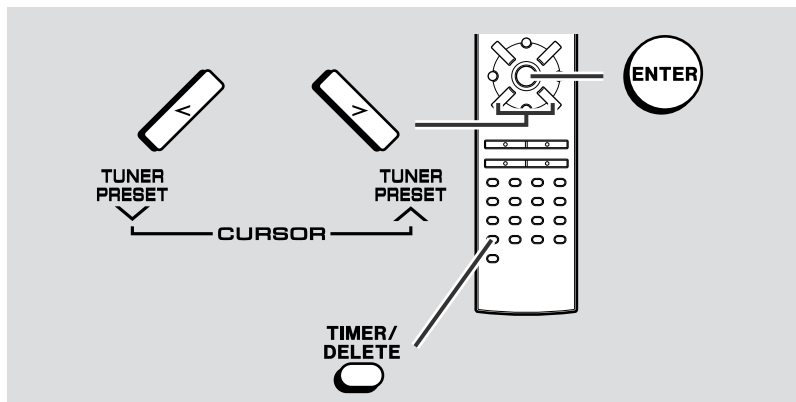

タイマーを設定するには

1 電源を入れて… **TIMER/DELETE** を押す。

スタンバイ
“STANDBY” が表示されないときは、時計を合わせてください。
時計を合わせていないと、タイマーを設定することはできません。

STANDBY

2 10秒以内に…
TIMER/DELETE または **TUNER PRESET** を押して、
タイマー セット
“TIMER SET” を選ぶ。

TIMER SET

3 10秒以内に… **ENTER** を押す。

TIMER PLAY

4 **TUNER PRESET** または **TUNER PRESET** を押して、登録モードを選ぶ。

タイマー再生をするとき

“TIMER PLAY” を選ぶ。

TIMER PLAY

タイマー録音をするとき

“TIMER REC” を選ぶ。

TIMER REC

5 **ENTER** を押す。

ON 1:00 AM

6 **TUNER PRESET** または **TUNER PRESET** を押して、
開始時刻の「時」を合わせ
ENTER を押す。

ON 7:00 AM

7 **TUNER PRESET** または **TUNER PRESET** を押して、
開始時刻の「分」合わせ
ENTER を押す。

ON 7:30



- **TUNER PRESET** または **TUNER PRESET** を押し続けると、5分ごとに早送りされます。
- 開始時刻の「分」を設定すると、「時」が1時間増えて、終了時刻に切り換わります。

OFF 8:30 AM

8

タイマーの使いかた

次のページにつづく

71

音楽で目覚めたり、留守中に録音する (続き) (タイマー)

8 または を押して、
終了時刻の「時」を合わせ
ENTER を押す。



9 または を押して、
終了時刻の「分」を合わせ
ENTER を押す。



10 タイマー再生をするとき

または を押して、
聞きたい入力を選び ENTER を
押す。

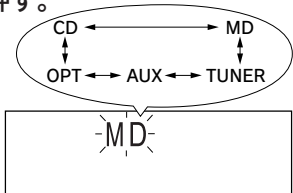

タイマー録音をするとき

または を押して、
録音したい入力を選び ENTER
を押す。

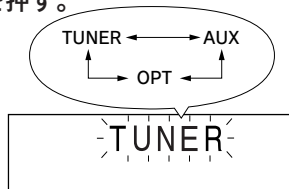

11 または を押して、
音量を設定し ENTER を押す。



ボリュウム
VOLUMEへまたはVボタンを押して設定することもできます。

音量をあまり大きくしないように注意してください。

登録された内容が順に表示されます。

(タイマー再生)

(タイマー録音)



このあと、自動的に電源が切れて、
タイマー再生またはタイマー録音の
待機状態になります。

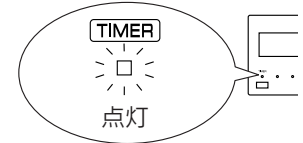

タイマー開始時刻になると…

タイマー再生またはタイマー録音が始まります。
タイマー再生のとき、音量は徐々に大きくなります。

タイマー終了時刻になると…

電源が自動的に切れます。

「TUNER」を選んだときは…

または を押して、希望の放送局を選び ENTER を押す。

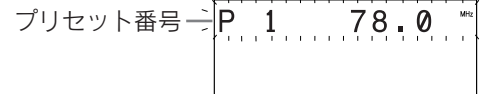

放送局が登録されていないと“NO P.SET”と表示され、設定
操作が終了します。

このときは、放送局を登録したあともう一度、操作1からやり
直してください。

お知らせ

- CDやMDで、リピート再生・ランダム再生・プログラム選曲を設定していても、タイマー再生することができます。
- グループ録音されたMDにタイマー録音すると、“NON GROUP”に録音されます。
- グループモードに設定してタイマー再生すると、電源が切れる前に選んでいたグループから再生を始めます。

同じ内容で再度タイマーを使うには

タイマーの内容は、一度設定すると覚えていますので、内容を変えないときは次の操作で再設定できます。

- 1 **TIMER/DELETE** を押す。

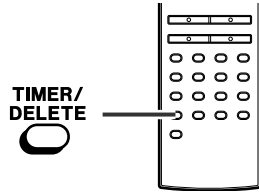

- 2 10秒以内に…
 または **スタンバイ** を押して、
 “STANDBY” を選ぶ。

STANDBY

“STANDBY” が表示されないときは、時計の設定が消えています。そのときは、時計を合わせて、タイマー設定をやり直してください。

- 3 10秒以内に… **ENTER** を押す。

登録された内容が順に表示されます。このあと、自動的に電源が切れて、タイマー再生またはタイマー録音の待機状態になります。

■ タイマー設定を変更するには

タイマー設定 (P.71) の操作 1 からやり直してください。

■ タイマー設定の内容を確認するには

- 1 タイマー再生やタイマー録音の待機状態のときに、**TIMER/DELETE** を押す。

- 2 10秒以内に、**左向き** または **右向き** を押して、“**TIMER CALL**” を選ぶ。

TIMER CALL

- 3 **ENTER** を押す。

設定した内容が順に表示されたあと、もとの状態に戻ります。

■ タイマー動作を解除するには

タイマー再生やタイマー録音の待機状態のときに、電源を入れると解除されます。

電源を入れずに、次の操作で解除することもできます。

- 1 **TIMER/DELETE** を押す。

- 2 10秒以内に、**左向き** または **右向き** を押して、“**CANCEL**” を選ぶ。

CANCEL

- 3 **ENTER** を押す。

タイマー動作は解除されます。(設定した内容は消えません。)

音楽を聞きながらおやすみになる (スリープ)

1-BIT DIGITAL SYSTEM SD-CX2/SD-CX3

スリープを設定するには

- 1 聞きたい音楽の再生中に…  を押す。

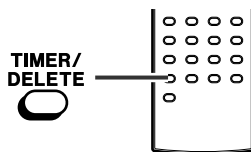

- 2 10秒以内に…  または  を押して、“SLEEP” を選ぶ。



- 3 10秒以内に…  を押す。

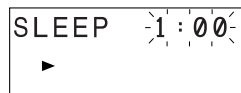

- 4  または  を押して、スリープ時間を設定する。

- 1分～2時間まで設定できます。
- 5分から2時間までは5分単位で、1分から5分までは1分単位で設定できます。



- 5  を押す。

スリープ動作が始まります。



スリープ終了時刻になると…再生が終わり、電源が切れます。

終了1分前になると、音量が徐々に小さくなります。このとき、音量を変えることはできません。

■ スリープ中に残り時間を確認するには

- ① スリープ動作中に、 を押す。
- ② 10秒以内に、 または  を押して、“SLEEP” を選ぶ。



- 約10秒後にもとの表示に戻ります。
- スリープ残り時間が表示されているときに  を押すと、時間を変更することができます。(左の操作4～5)

■ スリープを解除するには

電源を切ると、スリープは解除されます。

電源を切らずに、スリープだけを解除したいときは、次の操作で解除することもできます。

- ① スリープ動作中に、 を押す。
- ② 10秒以内に、 または  を押して、“SLEEP OFF” を選ぶ。



- ③ 10秒以内に、 を押す。
- スリープが解除されます。(“SLEEP” 消灯)

スリープとタイマーを組み合わせて使う

1-BIT DIGITAL SYSTEM SD-CX2/SD-CX3

スリープとタイマー再生を使うには

たとえば、ラジオ放送を聞きながらおやすみになり、次の日の朝、CDの音楽で目覚ましをすることができます。

1 スリープを設定する。(P.74: 操作1~5)



スリープ動作開始

2 タイマー再生を設定する。(P.71~72: 操作1~11) (P.73: 操作1~3)



スリープ時間が過ぎると電源が切れ、タイマー再生の開始時刻になると電源が自動的に入り、タイマー再生が始まります。

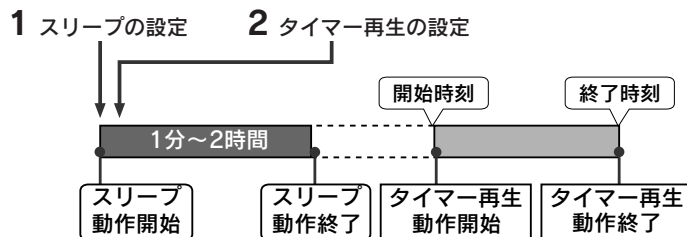

スリープとタイマー録音を使うには

たとえば、CDを聞きながらおやすみになり、おやすみ中にラジオ放送を録音することができます。

1 スリープを設定する。(P.74: 操作1~5)



スリープ動作開始

2 タイマー録音を設定する。(P.71~72: 操作1~11) (P.73: 操作1~3)

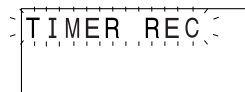

スリープ時間が過ぎると電源が切れ、タイマー録音の開始時刻になると電源が自動的に入り、タイマー録音が始まります。

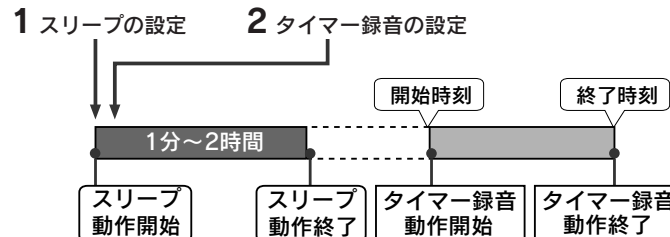

他の機器と接続して使う

1-BIT DIGITAL SYSTEM SD-CX2/SD-CX3

- 接続をする前には、各機器の電源を切ってください。
- 各プラグは確実に差し込んでください。

別売のデジタルサウンドカードAD-AJ2を使えば、パソコンに保存されているサウンドデータをMDに音楽源として録音することができます。くわしくは、「デジタルサウンドカードAD-AJ2の取扱説明書」をごらんください。

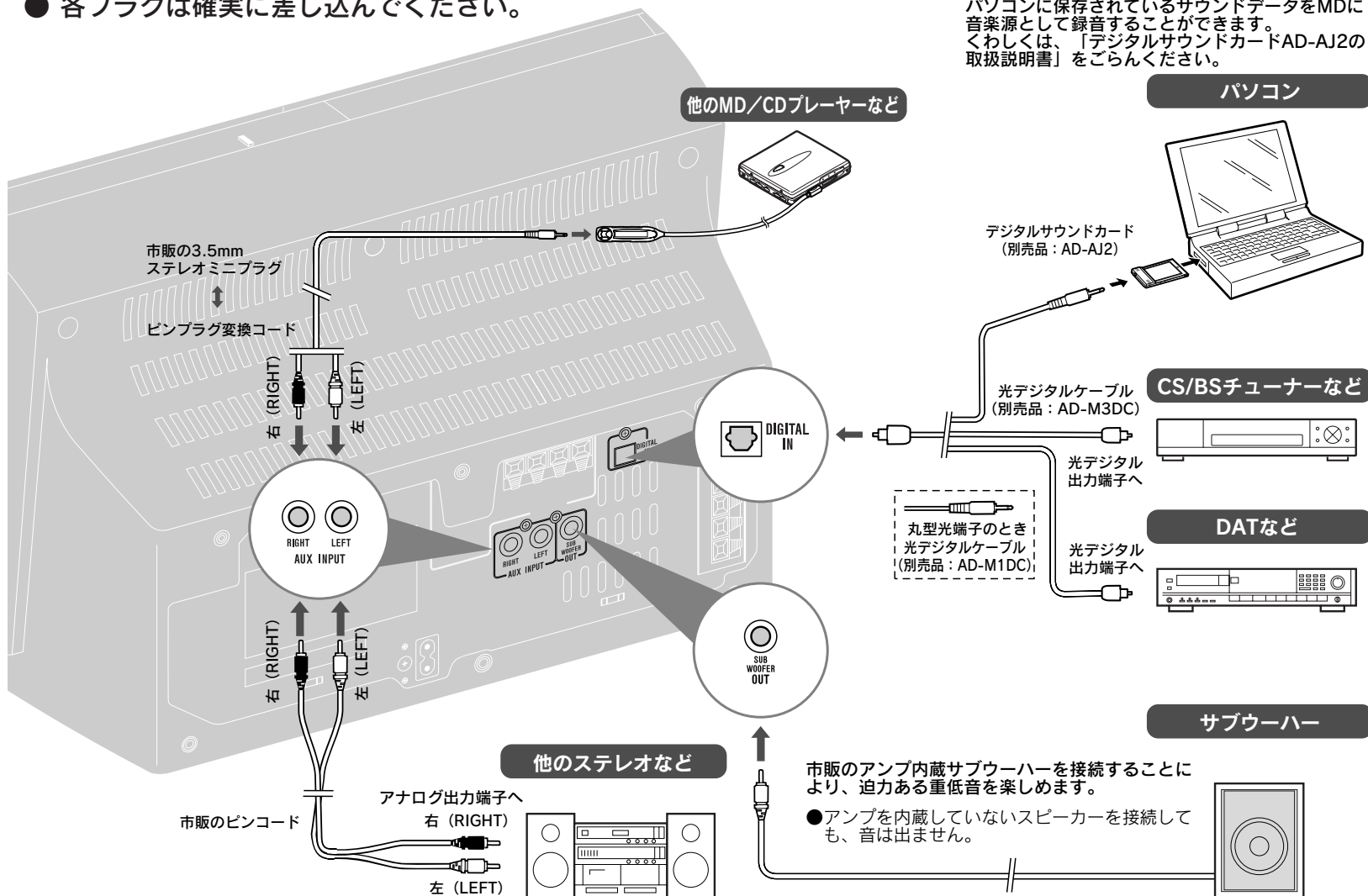

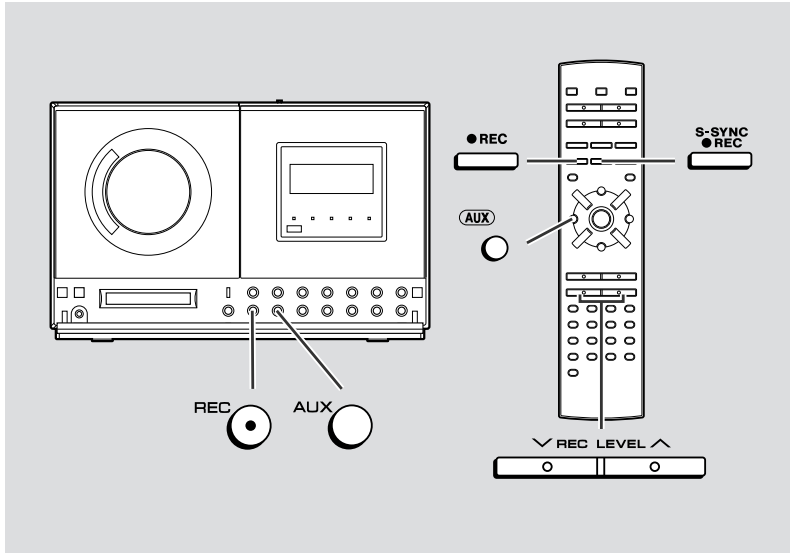

他の機器の再生音を聞く

はじめに他の機器の電源を入れます。

- 1 ^{AUX} を押して、“AUX ^{アナログ} ANALOG” または “AUX ^{デジタル} DIGITAL” を選ぶ。

入力が “AUX DIGITAL” のときは、接
続した機器によっては、“NO SIGNAL”
と表示されることがあります。

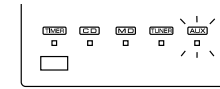
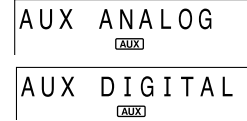

- 2 接続した機器を再生する。

- 3 音量を調整する。
音量は、この製品の “VOLUME” ボタンで調整します。

お知らせ

いろいろなデジタル機器が接続可能

この製品には、他の CD プレーヤーや MD レコーダーをはじめ、DAT、BS / CS チューナーなどのデジタル機器を接続することができます。デジタル機器によってはサンプリング周波数の異なるものもあります。(DAT等) これらの機器についても、この製品で自動切り換えを行い対応しています。(サンプリングレートコンバータ: 32kHz、48kHz→44.1kHz自動切り換え)

デジタル録音に関するご注意

デジタル入力で録音した MD を、さらに別の MD や DAT などにデジタル録音 (コピー) することはできません。これは、SCMS (シリアルコピーマネージメントシステム) により定められた規格です。なお、アナログ入力にはこのような制限はありません。

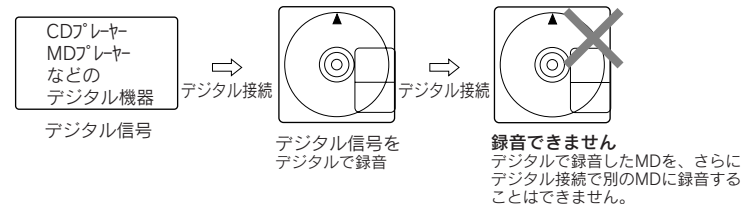

ヘッドホンを使う

- インピーダンス 16~50Ω (推奨 32Ω) で直径 3.5mm ステレオミニプラグ付ヘッドホンをお使いください。
- ヘッドホンをつなぐと、スピーカーから音は聞こえなくなります。

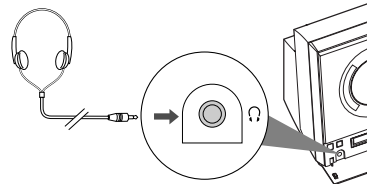

音のエチケット

- 楽しい音楽も場所によっては気になるものです。ご近所のご迷惑にならないよう、十分気をつけましょう。
- 夜間にお使いになるときは、ご近所のご迷惑にならないよう、音量を小さくするか、ヘッドホンでお楽しみください。
- ヘッドホンをご使用になるときは、耳をあまり刺激しないよう音量を小さくしてお楽しみください。

他の機器と接続して使う (続き)

他の機器の再生音を録音する

1 **AUX**  を押して、“AUX ANALOG” または “AUX DIGITAL” を選ぶ。

2 録音用の MD を入れる。

3 **REC MODE**  を押して、録音モードを選ぶ。

4 **REC**  を押す。
録音の一時停止状態になります。

5 接続した機器を再生する。

6 リモコンの  を押して、録音レベルを調整する。

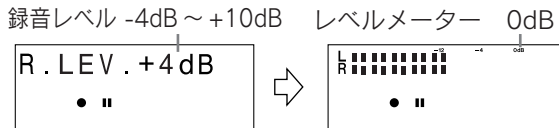

- 最も大きなレベルで “0dB” をこえないようにします。
- 録音レベルは、-4dB から +10dB まで 2dB ステップで調整することができます。

7 録音したいところで…MD  を押す。

録音をやめるには

MD  を押す。

オグジュアリー デジタル “AUX DIGITAL” のときは、再生音が一瞬とぎれます。

他の機器の再生音と同時に録音する (サウンドシンクロ録音)

1 **AUX**  を押して、“AUX ANALOG” または “AUX DIGITAL” を選ぶ。

2 録音用の MD を入れる。





3 **REC MODE**  を押して、録音モードを選ぶ。

4 リモコンの **S-SYNC REC**  を押す。
サウンド シンクロ “S-SYNC” が点灯します。

5 接続した機器を再生する。

- 自動的に録音が始まります。
- 録音レベルは、オグジュアリー アナログ “AUX ANALOG” または オグジュアリー デジタル “AUX DIGITAL” ごとに前回調整したレベルになります。(録音中にも、レベルを調整できます。)
- 再生音が入力されなくなると、録音は一時停止します。

他の機器からグループ録音するとき

- 1 上の操作 1~3 のあと、**GROUP**  を押して、“GROUP” を点灯させる。
- 2 リモコンの **S-SYNC REC**  を押す。
- 3 **GROUP**  を押して、録音したいグループを選ぶ。
- 4 もう一度 **S-SYNC REC**  を押す。(“S-SYNC” が点灯します。)
- 5 接続した機器を再生する。

録音をやめるには

MD  を押す。

オグジュアリー デジタル “AUX DIGITAL” のときは、再生音が一瞬とぎれます。

CDについて

■ CDの取り扱いについて

使用できるディスクは？



ディスクの再生面は？

印刷のある面の反対の面です。再生面に触れないでください。

ディスクを持つときは？

必ずふちを持ってください。



再生面のホコリやキズ、変形などは、雑音や動作不良の原因となることがあります。

ケースからの出し入れは？

出すとき

センターホルダーを押さえ、再生面に触れないように持って出します。

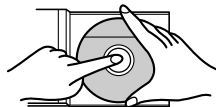

入れるとき

文字のある面を上にして、上から押さえて入れます。

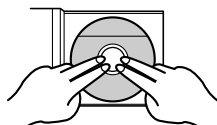

■ 取り扱い上のご注意

印刷面に硬い鉛筆やボールペンなどで文字を書かないでください。再生面にも影響をおよぼし、動作不良の原因となります。

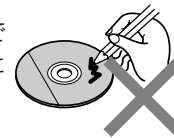

ラベルやシールを貼らないでください。

セロハンテープやラベルなどののりのはみ出ししたり、はがしたあとがあるものはお使いにならないでください。そのまま再生すると、故障の原因となることがあります。

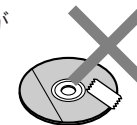

特殊形状（ハート型や八角形など）のディスクは、使用しないでください。故障の原因となります。



■ CDのお手入れ

再生面に汚れがついたときは、やわらかい布で、中央からふちの方向にまっすぐに軽くふき取ってください。



矢印と反対の方向にふいたり、回転方向に回しながらふくとキズがつくことがあります。

次のものは使用しないでください。

- ベンジンやアルコールなどの溶剤
- 研磨剤を含むクリーナー
- レコード用のクリーナー
- 静電防止剤

■ 保管上のご注意

ホコリやキズ、変形などを避けるため、必ず専用ケースに入れて保管してください。

次のような所に置かないでください。

- 直射日光が長時間あたる場所。（特に密閉した自動車内等）
- 温度の高い所や湿度の高い所。
- 専用ケースの中に砂やホコリが入りやすい場所。（海辺や砂地等）

MDについて

1-BIT DIGITAL SYSTEM SD-CX2/SD-CX3

■ MDの種類について

MDには、再生専用と録音・再生用があります。

再生専用MD



シャッターが片面（裏面）にあります。

市販の音楽ソフトはこのタイプです。CDと同じ光ディスクを使っています。録音や編集はできません。

録音・再生用MD

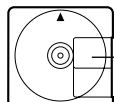

シャッターが両面にあります。

録音もできる「生ディスク」です。光磁気ディスクを使っているため、くり返して録音することができます。

■ MDの取り扱いについて

MDはカートリッジに収納されていますので、ホコリ、キズ、指紋などがつきにくくなっています。ただし、カートリッジのすき間から入る砂ホコリやカートリッジのよごれなどが誤動作の原因となることもありますので、次のことに注意してください。

ディスクに直接触れないで！

シャッターを開けて、ディスクに直接触れないでください。シャッターは無理に開けると壊れます。

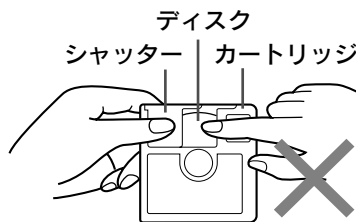

■ ATRAC（音声圧縮技術）について

アトラック
ATRAC（Adaptive TRansform Acoustic Coding）は、人の耳には聞こえない音をカットして音楽データを約1/5に圧縮します。聴覚心理学に基づいてデータが取捨選択されるので、聴感上の音質が損なわれにくくなっています。

この機器では、音楽データを約1/10または1/20に圧縮するアトラック ATRAC3という圧縮方式も採用しています。

この方式を用いることにより、2倍・4倍のステレオ長時間録音を可能としています。

■ MDにラベルを貼り付けるときのお願い

必ず次のことをお守りください。正しく貼り付けないと、MDが内部につまって取り出せなくなることがあります。

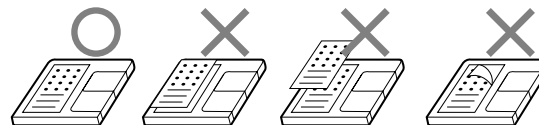

- 指定の場所（エリア内）に正しく貼る。（指定エリア以外には貼り付けしないでください。）
- ラベルを重ねて貼り付けない。
- ラベルがめくれたり、浮いたりしているときは、新しいラベルに貼り換えて使用する。

■ MDのお手入れ

カートリッジ表面にホコリやゴミなどがついたときは、乾いた布でふき取ってください。

■ 保管上のご注意

ホコリやキズ、変形などを避けるため、必ず専用ケースに入れて保管してください。

次のような所に置かないでください。

- 直射日光が長時間あたる場所。（特に密閉した自動車内等）
- 温度の高い所や湿度の高い所。
- 専用ケースの中に砂やホコリが入りやすい場所。（海辺や砂地等）

音とびガードメモリー

再生中は常に半導体メモリーに約10秒間の情報を蓄積します。このため、外部からの衝撃によりピックアップが情報を一時的に読み取れなくなっても、蓄積した情報を送ることによって音が途切れることなく再生することができます。

MDのシステム上の制約

1-BIT DIGITAL SYSTEM SD-CX2/SD-CX3

こんなとき	このような制約があります
MDの最大録音時間に満たなくても“DISC FULL” ^{ディスクフル} が表示されることがあります。	<ul style="list-style-type: none">● ディスクにキズなどがあると、その部分は自動的に録音不可となるため録音時間が少なくなります。● 最大録音曲数（255曲）まで録音されたMDは、録音時間が残っていても、それ以上録音することはできません。
MDの最大録音曲数（255曲）に満たなくても“TOC FULL” ^{トラックフル} が表示されることがあります。	<ul style="list-style-type: none">● MDシステムでは、TOCにMD上の録音場所の区切りが登録されます。何度も部分的に消去して録音をしたり、編集をくり返すと、曲数が最大（255曲）になっても、TOCの情報がいっぱいになり、録音できなくなります。（このようなMDは、オールイレースを行なえば最初から使用できます。）
短い曲を何曲消しても録音の残り時間が増えないことがあります。	<ul style="list-style-type: none">● MDの録音残り時間を表示するとき、12秒以下の短い曲などは曲として数えられないことがあります。
MDに録音した時間と残りの時間の合計が最大録音時間と一致しないことがあります。	<ul style="list-style-type: none">● 通常は、1クラスタ（約2秒）を録音の最小単位としていますが、これに満たない曲でも約2秒のスペースを使います。このため、表示された残り時間よりも実際に録音できる時間が少なくなることがあります。また、MDにキズなどがあると、その部分は自動的に録音不可となるため録音時間が少なくなります。
編集で曲と曲とをつなげられないことがあります。	<ul style="list-style-type: none">● 録音・編集をくり返して行ったMDでは、コンバイン機能を使えないことがあります。CDから録音した曲（デジタル録音）とラジオ放送から録音した曲（アナログ録音）をつなぐことはできません。録音モード（モノラル録音・ステレオ録音、2倍長時間録音、4倍長時間録音）の異なる曲をつなぐことはできません。
録音された曲を早送り/早戻しすると、音がとぎれることがある。	<ul style="list-style-type: none">● 録音・編集をくり返して行ったMDでは、早送り/早戻し中に音がとぎれることがあります。

“故障かな？”と思ったら

次のようなときは故障でないことがありますので、修理を依頼される前に、もう一度お調べください。それでも具合の悪いときは、89ページの「保証とアフターサービス」をごらんのうえ修理を依頼してください。

■ 共通



時刻の確認をしたとき、^{タイム}“TIME ADJUST”^{アジャスト}が表示される。

- 電源コードを抜いたり、停電がありませんでしたか。
(設定し直してください)  P.20

ボタンを押しているうちに正常な動作をしなくなった。

- 一度、電源を切り、操作をやり直してください。

音が出ない。

- 音量が“0”になっていませんか。  P.33
- ヘッドホンをつないでいませんか。  P.77

テレビの映像に乱れや雑音が生じる。

- 室内アンテナを使用しているテレビを近くに置いていると、テレビに映像の乱れや雑音が生じることがあります。
このようなときは、屋外アンテナの使用をおすすめします。

■ CD

CDを入れても“CD NO DISC”や“Can't READ”^{ノー ディスク}が表示される。

- CDの裏表をまちがえていませんか。
- CDに汚れやキズがありませんか。
- 規格外のCDを使用していませんか。
- 振動の多い不安定な場所で使用していませんか。
- つゆつき現象が起きていませんか。  P.83

操作ボタンを押しても動作をしない。

また、曲の途中で止まってしまう、正しい再生をしなくなる。



- CDに汚れやキズがありませんか。
- 規格外のCDを使用していませんか。
- 振動の多い不安定な場所で使用していませんか。
- つゆつき現象が起きていませんか。  P.83

再生音がとぎれる。

- CDに汚れやキズがありませんか。
- 振動の多い不安定な場所で使用していませんか。
- つゆつき現象が起きていませんか。  P.83

■ MD

録音ができない。

- MDの誤消去防止ツマミが開いていませんか。  P.34
- 再生専用MD（市販の音楽ソフト）に録音しようとしていませんか。  P.80
- “TOC FULL”^{トラック フル}になっていませんか。  P.81

MDを入れても“MD NO DISC”や“Can't READ”^{ノー ディスク}が表示される。再生音がとぎれる。

- ディスクにキズがついていませんか。
- 振動の多い不安定な場所で使用していませんか。
- つゆつき現象が起きていませんか。  P.83

■ ラジオ

放送に“シー”、“ザー”という連続音が入る。

- テレビやコンピュータ、ワープロなどの近くでラジオ放送を受信すると雑音が入ります。このようなときは、雑音の発生しやすいところから離してみてください。
- アンテナの方向が悪くありませんか。  P.14

放送がよく受信できない。

- アンテナ線の近くに電源コードがある場合は離してください。
- 受信状態が改善されない場合は、屋外アンテナを設置する方法もあります。  P.17





登録した放送局を呼び出すことができない。

- 電源コードを抜いたり、停電がありませんでしたか。登録し直してください。  P.32

■ リモコン

リモコンで操作できない。

または、正しい動作をしない。

- 乾電池の⊕ ⊖の向きが逆になっていませんか。  P.18
- 乾電池が消耗していませんか。
- リモコンの送信部を本体のリモコンセンサーに正しく向けていますか。  P.18
- リモコンセンサーと距離が遠すぎませんか。または、近すぎませんか。  P.18
- リモコンセンサーに強い光（インバーター蛍光灯や直射日光など）があたっていませんか。  P.18
- 他の機器のリモコンを同時に操作していませんか。

リモコンで電源が入らない。

- 電源コードはつながっていますか。  P.14

つゆつき現象について

次のようなときには、内部のレンズやディスクにつゆ（水滴）がつくことがあります。

- 暖房をつけた直後。
- 湯気や湿気が立ちこめている部屋に置いてあるとき。
- 冷えた場所（部屋）から急に暖かい部屋に移動したとき。

つゆがつくと……ディスクの信号が読み取れず、この製品が正常な動作をしないことがあります。

つゆを取るには…ディスクを取り出して電源を入れておけば、約1時間位でつゆが取り除かれ、正常な動作をするようになります。

異常が起きたら

この製品を使用中に、強い外来ノイズ（衝撃、過大な静電気、または落雷による電源電圧の異常など）を受けたときや誤った操作をしたときなどに、正しく表示しなくなったり、操作を受けつけなくなるなどの異常が発生することがあります。

このようなときは、電源コードを抜いて、再度差し込み操作をしてください。

こんな表示が出たときは

1-BIT DIGITAL SYSTEM SD-CX2/SD-CX3

表示	意味	このようにしてください
<small>ブランク</small> BLANK MD	● 何も記録されていない。 (音楽もディスク名も記録されていない。)	● 再生するときは、録音されたMDと取り換える。
<small>キャント コピー</small> Can't COPY	● コピー禁止のCDから録音しようとした。	● コピー可能なCDから録音する。
<small>キャント エディット</small> Can't EDIT	● MD編集できない。	● 別の曲を編集してみる。 ● グループトップムープ、グループチェンジができないときは、不要なタイトルを消す。 ● ノングループの曲を結合できないときは、グループアレンジを行ってから、再度行ってみてください。 ● グループリザーブで新しくグループを作成したときは、グループ名をつけてください。
<small>キャント リード</small> Can't READ※ (※は数字や記号です。)	● ディスクにキズがある。 ● TOC情報が読めない。 ● 規格外のCD、MD。	● CD、MDを入れ直すか、取り換える。 ● オールイレースをし、録音をやり直す。
<small>キャント レコード</small> Can't REC	● ショックやディスクのキズで正しく録音できなかった。	● 録音をやり直すか、MDを換えてみる。
<small>キャント レコード</small> Can't T REC	● タイマー録音ができない。または、MDに録音できる空きがない。	● 他の録音用MDと取り換える。
<small>キャント ライト</small> Can't WRITE	● ショックやディスクのキズでTOC情報が正しく作成できない。	● 電源を切って、もう一度書き込みをしてみる。 書き込み中はショックを与えないでください。
<small>ノー ディスク</small> CD NO DISC	● CDが入っていない。	● CDを入れる。
<small>ディスク フル</small> DISC FULL	● MDに録音できる空きがない。	● 他の録音用MDと取り換える。
Er-MD※※ (※※は数字や記号です。)	● MDが正しく働いていない。	● MD取り出しボタンを押してみる。 ● 電源を切って、再度電源を入れてみる。それでもエラー表示が出るときは、お買いあげの販売店に修理をお申しつけください。
<small>グループ フォーム</small> ? Gr Form	● グループ録音ができない。 ● グループエントリーができない。 ● グループリザーブができない。	● グループモードを解除する。 ● ディスク名を消して、やり直す。
<small>グループ ディスク</small> GROUP DISC	● グループ録音したMDをグループモードに設定せずに編集しようとした。	● グループモードに設定して編集をする。
<small>グループ フル</small> GROUP FULL	● グループ数が99をこえている。	● 不要なグループを消す。

表示	意味	このようにしてください
MD NO DISC <small>ノー ディスク</small>	<ul style="list-style-type: none"> ● MDが入っていない。 ● MDのデータが読めない。 	<ul style="list-style-type: none"> ● MDを入れる。 ● MDをもう一度入れ直す。
NAME FULL <small>ネーム フル</small>	<ul style="list-style-type: none"> ● ディスク名・グループ名・曲名が40文字をこえている。 	<ul style="list-style-type: none"> ● ディスク名・グループ名・曲名を短くする。
NOT AUDIO <small>ノット オーディオ</small>	<ul style="list-style-type: none"> ● オーディオ用でないデータが記録されている。 	<ul style="list-style-type: none"> ● CD、MDを取り換える。
NO TRACK <small>ノー トラック</small>	<ul style="list-style-type: none"> ● 再生、編集する曲がない。 	<ul style="list-style-type: none"> ● 曲のあるグループ、ノングループを選択する。
PLAYBACK MD <small>プレイバック</small>	<ul style="list-style-type: none"> ● 再生専用MDに録音や編集をしようとした。 	<ul style="list-style-type: none"> ● 録音用MDと取り換える。
PROTECTED <small>プロテクト</small>	<ul style="list-style-type: none"> ● MDの誤消去防止ツマミが開いている。 	<ul style="list-style-type: none"> ● 誤消去防止ツマミを閉じる。
TEMP OVER <small>テンブ オーバー</small>	<ul style="list-style-type: none"> ● 温度が高くなりすぎた。 	<ul style="list-style-type: none"> ● 電源を切ってしばらく置いておく。
TOC FORM ※※ <small>トック フォーム</small> (※※は数字や記号です。)	<ul style="list-style-type: none"> ● 記録されているTOC情報がMDの規格に合っていないかったり、読めない。 	<ul style="list-style-type: none"> ● 他のMDと取り換える。 ● オールイレースをし、録音をやり直す。
TOC FULL <small>トック フル</small>	<ul style="list-style-type: none"> ● 曲番を登録する空きがない。 	<ul style="list-style-type: none"> ● 他のMDと取り換える。
TOC FULL 1 <small>トック フル</small>	<ul style="list-style-type: none"> ● TOCに文字情報を登録する空きがない。 ● グループ録音ができない。 ● グループエントリーができない。 ● グループリザーブができない。 	<ul style="list-style-type: none"> ● 他のMDと取り換える。 ● 不要な文字を消す。 ● 不要なディスク名、グループ名、曲名を消す。
WAIT※※m GUARD <small>ウエイト ガード</small> (※※は数字です。)	<ul style="list-style-type: none"> ● 倍速での録音ができない。 	<ul style="list-style-type: none"> ● 表示された時間だけ待つか、定速で録音する。
?MD DISC <small>ディスク</small>	<ul style="list-style-type: none"> ● データに異常がある。 ● 規格外のMD。 ● MDが正しく入っていない。 	<ul style="list-style-type: none"> ● 他のMDと取り換える。 ● MD取り出しボタンを押してみる。

お手入れについて

■ 本体のお手入れ

やわらかい布で軽くふき取ってください。
汚れがひどいときは、水にひたした布をよくしぼってふき取り、乾いた布で仕上げてください。

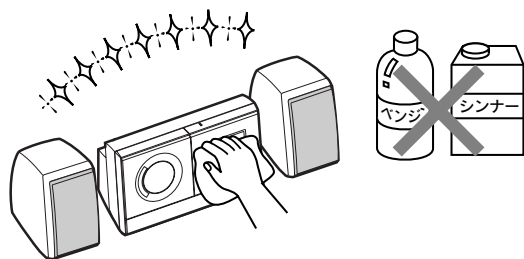

ご注意

ベンジン、シンナーなどは使わないでください。
変質したり、塗料がはげることがあります。

■ CDピックアップのお手入れ

ピックアップ（レンズ）にホコリや汚れがつくと、音とびを起こしたり、正しく動作をしないことがあります。
ホコリがついたときは、市販のカメラレンズ清掃用のブロワーなどで清掃してください。

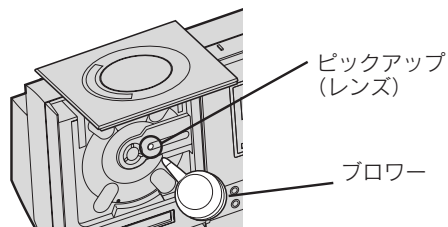

ご注意

- ピックアップ(レンズ)は手でさわらないように気をつけてください。
- 使わないときはCDカバーを閉じておいてください。
- レンズにキズをつけないように気をつけてください。

別売品について

1-BIT DIGITAL SYSTEM SD-CX2/SD-CX3

この製品を正しく動作させるために、別売品は指定のものをお使いください。

光デジタルケーブル

形名：AD-M1DC

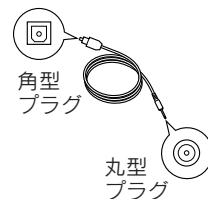

コードの長さ：約 1m

光デジタルケーブル

形名：AD-M3DC

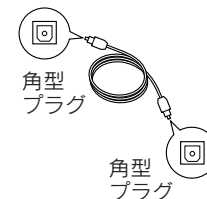

コードの長さ：約 1m

デジタルサウンドカード

形名：AD-AJ2

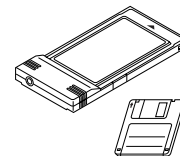

仕様

1-BIT DIGITAL SYSTEM SD-CX2/SD-CX3

仕様および外観は、改良のため予告なく変更することがあります。ご了承ください。

ミニディスク部

形式	ミニディスクデジタルオーディオシステム
録音方式	磁界変調オーバーライト方式
読み取り方式	非接触光学式読み取り方式（半導体レーザー使用）
回転数	約400～900 rpm
エラー訂正方式	アドバンスド クロス インターリーブ リードソロモン コード (ACIRC)
音声圧縮/伸長方式	ATRAC(Adaptive TRansform Acoustic Coding) / ATRAC3 24 ビット演算方式
チャンネル数	ステレオ2チャンネル/モノラル（長時間モード）1チャンネル
サンプリング周波数	44.1 kHz
周波数特性	20～20,000 Hz (+1/-3dB) (EIAJ)
ワウ・フラッター	測定限界（±0.001%W.PEAK）以下（EIAJ）

コンパクトディスクプレーヤー部

形式	コンパクトディスクデジタルオーディオシステム
読み取り方式	非接触光学式読み取り方式（半導体レーザー使用）
チャンネル数	ステレオ2チャンネル
周波数特性	20～20,000 Hz (+1/-3dB) (EIAJ)
ワウ・フラッター	測定限界（±0.001%W.PEAK）以下（EIAJ）

チューナー部

受信周波数	FM：76.0～108.0 MHz（TV音声 1～3CH） AM：522～1,629 kHz
回路方式	クォーツデジタルシンセサイザー方式 スーパーヘテロダインFM/AMチューナー
アンテナ	FM（遠/近）、AM、アース

タイマー/時計部

形式	デジタルクロック
タイマー	1日1回 ON/OFF可能

リモコン部

電源	DC 3 V（付属単4乾電池×2個）
----	--------------------

アンプ/共通部

実用最大出力	40W（20W+20W）（EIAJ）
A/Dノイズシェーピング	7次 $\Delta\Sigma$ （デルタシグマ）変調
入力端子	デジタル外部入力：角型光入力×1 アナログ外部入力：500mV（47k Ω ） ピンジャック（L/R）×1
出力端子	スピーカー出力：6 Ω サブウーハー出力：500mV（10k Ω ）〔周波数 70Hz〕 ピンジャック（モノラル）×1 ヘッドホン出力：16～50 Ω （推奨32 Ω ） 直径3.5mmステレオミニジャック×1
電源	100V AC、50/60 Hz
消費電力	AC 50W
最大外形寸法	330（幅）×208（高さ）×187（奥行）mm（EIAJ）
質量	約5.1 kg

スピーカー部（SD-CX2）

形式	バスレフ型（スピーカーネット脱着式）
スピーカー	ウーハー：10 cm ツイーター：2 cmソフトドーム型
インピーダンス	6 Ω
最大入力	40W
最大外形寸法	125（幅）×208（高さ）×225（奥行）mm（EIAJ）
質量	約1.9 kg×2

スピーカー部（SD-CX3）

形式	バスレフ型（スピーカーネット脱着式）
スピーカー	ウーハー：10 cm ツイーター：2 cmソフトドーム型
インピーダンス	6 Ω
最大入力	40W
最大外形寸法	143（幅）×260（高さ）×205（奥行）mm（EIAJ）
質量	約2.5 kg×2

10

10
参考

音楽著作権について

放送やレコード、ディスク、テープなどの音楽作品は著作権法によって保護されています。したがって、次のような場合には権利者の許諾が必要です。

- 放送やレコード、ディスク、テープなどから録音したテープ、MDを売る、配る、譲る、貸すときなど。
- 営利（店のBGMなど）のために、レコード、ディスク、テープなどを演奏するとき。
 - くわしい内容や申請、その他の手続きについては「音楽著作権協会」の本部またはもよりの支部へお問い合わせください。
 - この商品の価格には、著作権法の定めにより、私的録音補償金が含まれています。

お問い合わせ先：（社）私的録音補償金管理協会 ☎（03）5353-0336

日本音楽著作権協会

本部	☎（03）3481-2121	横浜支部	☎（045）662-6551
北海道支部	☎（011）221-5088	静岡支部	☎（054）254-2621
盛岡支部	☎（019）652-3201	中部支部	☎（052）583-7590
仙台支部	☎（022）264-2266	北陸支部	☎（076）221-3602
長野支部	☎（026）225-7111	京都支部	☎（075）251-0134
大宮支部	☎（048）643-5461	大阪支部	☎（06）6244-0351
上野支部	☎（03）3832-1033	神戸支部	☎（078）322-0561
東京支部	☎（03）3562-4455	中国支部	☎（082）249-6362
西東京支部	☎（03）3232-8301	四国支部	☎（087）821-9191
東京イベント・コンサート支部	☎（03）5286-1671	九州支部	☎（092）441-2285
立川支部	☎（042）529-1500	鹿児島支部	☎（099）224-6211
		那覇支部	☎（098）863-1228

保証とアフターサービス

(よくお読みください)

1-BIT DIGITAL SYSTEM SD-CX2/SD-CX3

保証書 (別添)

- 保証書は「お買いあげ日・販売店名」等の記入をお確かめのうえ、販売店から受け取ってください。
保証書は内容をよくお読みの後、大切に保存してください。
- 保証期間
お買いあげの日から1年間です。
保証期間中でも有料になることがありますので、保証書をよくお読みください。

補修用性能部品の保有期間

- 当社は、1ビットデジタルシステムの補修用性能部品の製造打切後、8年保有しています。
- 補修用性能部品とは、その製品の機能を維持するために必要な部品です。

ご不明な点や修理に関するご相談は

- 修理に関するご相談ならびにご不明な点は、お買いあげの販売店、またはもよりのシャープお客様ご相談窓口 (90~91ページ) にお問い合わせください。

愛情点検



長年ご使用のオーディオ機器の点検を！

このような症状はありませんか？

- 電源コードやプラグが異常に熱い
- コゲくさい臭いがする
- 電源コードに深いキズや変形がある
- その他の異常や故障がある

ご使用中止

故障や事故防止のため、電源スイッチを切り、電源コードをコンセントから抜いて、必ず販売店に点検をご依頼ください。なお、点検・修理に要する費用は、販売店にご相談ください。

修理を依頼されるときは 出張修理

- 「“故障かな？”と思ったら」(82~83ページ)を調べてください。それでも異常があるときは、使用をやめて、必ず電源プラグを抜いてから、お買いあげの販売店にご連絡ください。

■ ご連絡していただきたい内容

品名 : 1ビットデジタルシステム
形名 : SD-CX2/SD-CX3
お買いあげ日 (年月日)
故障の状況 (できるだけ具体的に)
ご住所 (付近の目印も合わせてお知らせください。)

お名前
電話番号
ご訪問希望日

- 便利メモ お客様へ…
お買いあげ日・販売店名を記入されると便利です。

お買いあげ日	販売店名
年 月 日	電 話 () -

■ 保証期間中

修理に際しましては保証書をご提示ください。
保証書の規定に従って販売店が修理させていただきます。

■ 保証期間が過ぎているときは

修理すれば使用できるときには、ご希望により有料で修理させていただきます。

■ 修理料金のしくみ

修理料金は、技術料・部品代・出張料などで構成されています。

技術料	故障した製品を正常に修復するための料金です。
部品代	修理に使用した部品代金です。
出張料	製品のある場所へ技術者を派遣する場合の料金です。

お客様ご相談窓口一覧表

シャープ製品の修理・お取扱い・お手入れについてのご相談ならびにご依頼はお買い上げの販売店へ

なお、転居されたり、贈答品などで保証書記載の販売店にご相談できない場合は、下記の窓口にご相談ください。

- 製品の故障や部品のご購入などのご相談は――『修理ご相談窓口』へ
(注) *印の窓口は『持ち込み修理及び部品購入』のご相談窓口です。
- 製品に対するご意見・ご要望などは――『一般ご相談窓口』へ

修理ご相談窓口

出張修理ご相談はCSセンターにご連絡ください。

受付時間 月曜日～土曜日 午前9時～午後5時40分

(日曜日、祝日など弊社休日には休ませていただきます。)

シャープエンジニアリング株式会社			
担当地域	拠点名	電話番号	所在地
北海道	CSセンター	(011)641-4690	
	*札幌	(011)641-4685	札幌市西区二十四軒1条7丁目3-17
	北見	(0157)36-4649	北見市三輪435
	帯広	(0155)21-6925	帯広市西8条南3丁目17
	室蘭	(0143)45-4649	室蘭市中島町1-9
	釧路	(0154)25-4649	釧路市光陽町8-13
	旭川	(0166)25-4649	旭川市一条通4丁目左10
青森県	函館	(0138)51-4649	函館市五稜郭町31-17
	青森	(0177)38-0281	青森市妙見3-3-4
	弘前	(0172)27-4649	弘前市豊田3-5-1
秋田県	八戸	(0178)44-4649	八戸市小中野2-8-16
	秋田	(018)863-4649	秋田市川尻町大川反170-56
岩手県	横手	(0182)33-4649	横手市横手町六の口5
	岩手	(019)638-6087	紫波郡矢巾町流通センター南3-1-1
宮城県	釜石	(0193)23-4649	釜石市上中島町4-6-43
	CSセンター	(022)288-9250	
山形県	*宮城	(022)288-9142	仙台市若林区卸町東3-1-27
	山形	(023)631-4649	山形市飯田2-7-43
	酒田	(0234)24-4649	酒田市大町19-5
福島県	福島	(024)945-4649	郡山市安積町荒井方八丁33-1
	会津若松	(0242)25-4649	会津若松市山見町41-2
	いわき	(0246)28-4649	いわき市自由ヶ丘37-10
新潟県	CSセンター	(025)285-1513	
	*新潟	(025)285-3663	新潟市上所中1-7-21
	*長岡	(0258)23-1819	長岡市撰田屋町崩2600
栃木県	CSセンター	(03)5692-7722	
	*栃木	(028)637-1179	宇都宮市不動前4-2-41
	*小山	(0282)62-5466	栃木県下都賀郡藤岡町藤岡5201
群馬県	CSセンター	(03)5692-7722	
	*群馬	(027)252-4706	前橋市問屋町1-3-7
茨城県	CSセンター	(03)5692-7722	
	*茨城	(029)241-4930	水戸市千波町1963
	*南茨城	(0298)57-9130	つくば市栗原2857-9

修理ご相談窓口

シャープエンジニアリング株式会社			
担当地域	拠点名	電話番号	所在地
埼玉県	CSセンター	(03)5692-7722	
	*埼玉中央	(048)666-7987	さいたま市宮原町2-107-2
	*埼玉東	(048)978-7101	越谷市南荻島346-1
東京都	CSセンター	(03)5692-7722	
	*江東	(03)3626-4642	東京都墨田区石原2-12-3
	*城南	(03)3776-2419	東京都大田区南馬込1-5-15
	*城北	(03)3972-4195	東京都板橋区東新町1-33-11
	*世田谷	(03)3707-3345	東京都世田谷区用賀3-8-18
	*田端	(03)5692-7765	東京都北区東田端2-13-17
千葉県	*三多摩	(042)586-6059	日野市日野台5-5-4
	CSセンター	(03)5692-7722	
	*千葉	(043)299-8840	千葉市美浜区中瀬1-9-2
	*西千葉	(0473)68-4766	松戸市稲台295-1
神奈川県	*東千葉	(0479)79-1181	八日市場市高字東2779-4
	*木更津	(0438)37-7912	木更津市請西2-5-22
	CSセンター	(03)5692-7722	
	*横浜	(045)753-4647	横浜市磯子区中原1-2-23
山梨県	*湘南	(0463)54-4738	平塚市田村1381
	*相模原	(0427)59-4195	相模原市横山2-2-12
	CSセンター	(03)5692-7722	
静岡県	*山梨	(055)228-5375	甲府市富竹2-1-17
	CSセンター	(054)285-9360	
	*静岡	(054)285-9340	静岡市曲金6-8-44
長野県	*沼津	(0559)22-5249	沼津市宮前町11-4
	*浜松	(053)463-4680	浜松市植松町1476-2
	CSセンター	(026)293-6612	
愛知県	*松本	(0263)27-4694	松本市芳野8-14
	*長野	(026)293-6262	長野市篠ノ井嶋崎東田沢6877-1
	CSセンター	(052)332-5880	
岐阜県	*名古屋	(052)332-2623	名古屋市中区山王3-5-5
	*岡崎	(0564)24-2343	岡崎市柿田町1-21
	*豊橋	(0532)53-4647	豊橋市下地町橋口17-1
三重県	CSセンター	(052)332-5880	
	*岐阜	(058)273-4969	岐阜市六条南3-12-9
富山県	CSセンター	(059)232-6300	
	*三重	(059)232-6300	津市栗真町屋町蒲池328
石川県	CSセンター	(076)269-1875	
	*富山	(076)451-2459	富山市金泉寺71-1
福井県	CSセンター	(076)269-1875	
	*金沢	(076)249-2434	石川郡野々町御縁塚町1096-1
福井県	CSセンター	(076)269-1875	
	*福井	(0776)54-2459	福井市北四ツ居町625

(2001.08)CID

修理ご相談窓口

シャープエンジニアリング株式会社			
担当地域	拠点名	電話番号	所在地
滋賀県	CSセンター	(06)6795-2899	
	[*滋賀根]	(077)545-4692 (0749)24-4643	大津市栗林町11-35 彦根市東沼波町133
京都府	CSセンター	(06)6795-2899	
	[*京都近畿]	(075)672-2378 (0773)23-9151	京都市南区上鳥羽菅田町48 福知山市末広町6-13
大阪府	CSセンター	(06)6795-2800	
	[*大阪堺]	(06)6643-5331 (072)245-4651	大阪市浪速区恵美須西1-2-9 堺市老松町1-39
	[*大阪TC]	(06)6794-5611	大阪市平野区加美南3-7-19
	[*南大阪]	(0724)31-1950 (0726)34-4519	貝塚市沢1215 茨木市鮎川5-15-3
兵庫県	CSセンター	(06)6795-2899	
	[*兵庫神戸]	(078)791-1541 (078)453-4651	神戸市須磨区弥栄台3-15-2 神戸市東灘区魚崎北町1-6-18
	[*阪神]	(06)6421-4877	尼崎市猪名寺3-2-10
	[*姫路]	(0792)66-1819	姫路市青山5-7-7
奈良県	CSセンター	(06)6795-2899	
	[*奈良]	(0743)53-6693 (0745)65-1492	大和郡山市美濃庄町492 御所市茅原4-3
和歌山県	CSセンター	(06)6795-2899	
	[*和歌山]	(073)445-4615 (0739)25-3121	和歌山市西小二里2-4-91 田辺市稲成町441-1
鳥取県	鳥取	(0857)27-8831	鳥取市青葉町2-204
岡山県	CSセンター	(086)292-1707	
	[*岡山]	(086)292-1709	都窪郡早島町矢尾828
島根県	CSセンター	(0852)24-4811	
	[*松江]	(0852)24-4810	松江市西津田3-1-10
広島県	CSセンター	(082)874-8071	
	[*広島]	(082)874-8149 (0824)28-7448	広島市安佐南区西原2-13-4
	[*東広島]	(0824)28-7490	東広島市八本松東4-3-30
	[*福山]	(0849)51-7644 (0849)51-7654	福山市津之郷町津之郷開地
山口県	CSセンター	(083)972-0870	
	[*山口]	(083)972-0891 (0833)44-0923	吉敷郡小郡町若草町4-12 下松市西豊井173-1
香川県	CSセンター	(087)823-5513	
	[*香川]	(087)823-4901	高松市朝日町6-2-8
徳島県	CSセンター	(088)625-4684	
	[*徳島]	(088)625-4654	徳島市中常三島町3-11-14
愛媛県	CSセンター	(089)971-4729	
	[*愛媛]	(089)971-4563	松山市高岡町178-1
高知県	CSセンター	(088)882-4021	
	[*高知]	(088)882-4635	高知市高須960-1

修理ご相談窓口

シャープエンジニアリング株式会社			
担当地域	拠点名	電話番号	所在地
福岡県	CSセンター	(092)586-1122	
	[*福岡]	(092)572-4652	福岡市博多区井相田2-12-1
	[*南福岡九州]	(0942)45-8211 (093)592-4677	久留米市御井旗崎3-7-14 北九州市小倉北区大手町6-12
佐賀県	CSセンター	(092)586-1122	
	[*佐賀]	(0952)24-9450	佐賀市鍋島町八戸五本松籠2043-2
長崎県	CSセンター	(095)844-1870	
	[*長崎]	(0957)52-3511	大村市古賀島町613-3
大分県	CSセンター	(097)552-9416	
	[*大分]	(097)552-2313	大分市松原町3-5-3
熊本県	CSセンター	(096)366-7070	
	[*熊本]	(096)364-4777 (0969)23-8711	熊本市新屋敷3-15-17 本渡市港町19-3
宮崎県	CSセンター	(0985)31-1823	
	[*宮崎]	(0985)31-1832	宮崎市原町4-12
鹿児島県	CSセンター	(099)253-0250	
	[*鹿児島]	(099)253-4600	鹿児島市鴨池新町12-1

沖縄シャープ電機株式会社			
担当地域	拠点名	電話番号	所在地
沖縄県	那覇	(098)861-0866	那覇市曙2-10-1
	先島	(09807)3-3603	平良市下里214-4
鹿児島県	奄美	(0997)53-4777	名瀬市塩浜町8-1

一般ご相談窓口

シャープ株式会社			
東日本相談室	TEL	FAX	〒
東日本相談室	(043)297-4649	(043)299-8280	〒261-8520 千葉市美浜区中瀬1-9-2
西日本相談室	(06)6621-4649	(06)6792-5993	〒581-8585 八尾市北亀井町3-1-72

受付時間 月曜日～土曜日 午前9時～午後6時
日曜日・祝日 午前10時～午後5時
(12月30日～1月4日は休ませていただきます。)

シャープエンジニアリング株式会社			
支店名	電話番号	〒	所在地
北海道支店消費者相談室	(011)642-4649	〒063-0801	札幌市西区二十四軒1条7丁目3-17
東北支店消費者相談室	(022)288-9147	〒984-0002	仙台市若林区卸町東3-1-27
首都圏支店消費者相談室	(03)3893-4649	〒114-0013	東京都北区東田端2-13-17
中部支店消費者相談室	(052)332-4649	〒454-8721	名古屋市中区山王3-5-5
近畿支店消費者相談室	(06)6794-7041	〒547-8510	大阪市平野区加美南3-7-19
中国支店消費者相談室	(082)874-4649	〒731-0113	広島市安佐南区西原2-13-4
四国支店消費者相談室	(087)823-4901	〒760-0065	高松市朝日町6-2-8
九州支店消費者相談室	(092)572-4655	〒816-0081	福岡市博多区井相田2-12-1

受付時間 月曜日～金曜日 午前9時～午後5時40分 (2001.08)CID
(土・日曜日、祝日など弊社休日には休ませていただきます。)

所在地・電話番号・受付時間などは変わることがありますので、その節はご容赦願います。

■ お問い合わせは

この製品についてのご意見・ご質問は、シャープ消費者相談室、
またはお客様ご相談窓口へお申しつけください。

(くわしくは、90～91ページをごらんください。)

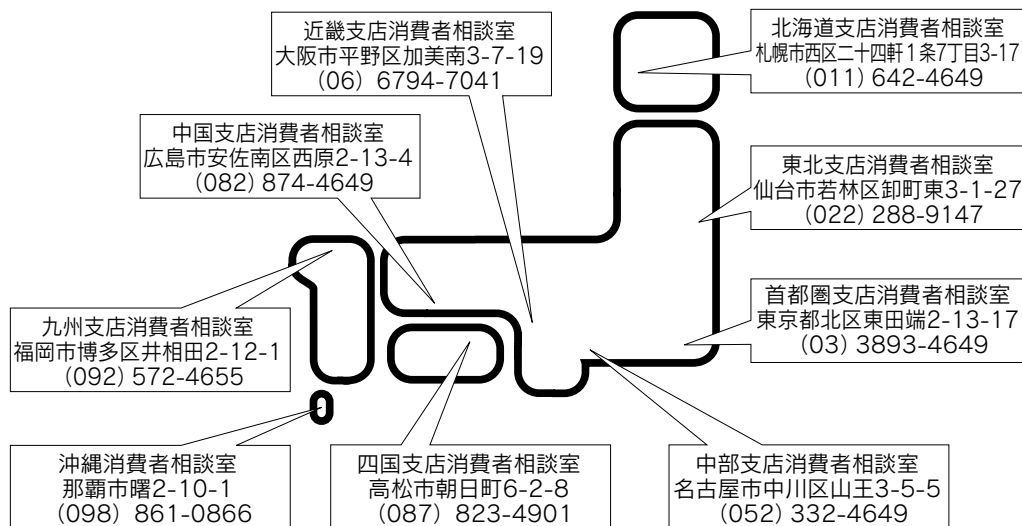

シャープ株式会社

本 社 〒545-8522 大阪市阿倍野区長池町22番22号
電話 (06) 6621-1221 (大代表)

AVシステム事業本部 〒739-0192 東広島市八本松飯田2丁目13番1号
電話 (0824) 28-2401 (大代表)