

# FM/AM MiniDisc Player

---

Operating Instructions \_\_\_\_\_ **US**

Mode d'emploi \_\_\_\_\_ **FR**

Manual de instrucciones \_\_\_\_\_ **ES**

## Owner's Record

The model and serial numbers are located on the bottom of the unit.

Record these numbers in the space provided below.

Refer to these numbers whenever you call upon your Sony dealer regarding this product.

Model No. MDX-F5800 Serial No. \_\_\_\_\_

For installation and connections, see the supplied installation/connections manual.

En ce qui concerne l'installation et les connexions, consulter le manuel d'installation/raccordement fourni.

Para obtener información sobre la instalación y las conexiones, consulte el manual de instalación/conexiones suministrado.



# MDLP

## **MDX-F5800**

## Warning

This equipment has been tested and found to comply with the limits for a Class B digital device, pursuant to Part 15 of the FCC Rules. These limits are designed to provide reasonable protection against harmful interference in a residential installation. This equipment generates, uses, and can radiate radio frequency energy and, if not installed and used in accordance with the instructions, may cause harmful interference to radio communications. However, there is no guarantee that interference will not occur in a particular installation. If this equipment does cause harmful interference to radio or television reception, which can be determined by turning the equipment off and on, the user is encouraged to try to correct the interference by one or more of the following measures:

- Reorient or relocate the receiving antenna.
- Increase the separation between the equipment and receiver.
- Connect the equipment into an outlet on a circuit different from that to which the receiver is connected.
- Consult the dealer or an experienced radio/TV technician for help.

You are cautioned that any changes or modifications not expressly approved in this manual could void your authority to operate this equipment.

## CAUTION

The use of optical instruments with this product will increase eye hazard.

## Welcome !

Thank you for purchasing this Sony MiniDisc Player. You can enjoy its various features even more with:

- Optional MD/CD units (both changers and players)\*1.
- CD TEXT information (displayed when a CD TEXT disc\*2 in optional CD unit is played).
- **Optional controller accessories**
  - Card remote commander RM-X114
  - Rotary commander RM-X4S

\*1 *This unit works with Sony products only.*

\*2 *A CD TEXT disc is an audio CD that includes information such as the disc name, artist name, and track names. This information is recorded on the disc.*



The “XM Ready” logo indicates that this product will control a Sony XM tuner module (sold separately).

Please see your nearest authorized Sony dealer for details on the XM tuner module.

For instructions on XM tuner operation, please refer to the XM tuner module’s included instruction manual.

# Table of Contents

Location of controls . . . . .	4
Precautions . . . . .	6
Notes on MDs . . . . .	6
About the MD group function . . . . .	7

## Getting Started

Resetting the unit . . . . .	8
Detaching the front panel . . . . .	8
Setting the clock . . . . .	9

## MD Player

### MD/CD Unit (optional)

Playing a disc . . . . .	10
Display items . . . . .	11
Playing tracks repeatedly	
— Repeat Play . . . . .	11
Playing tracks in random order	
— Shuffle Play . . . . .	12
Labeling a CD	
— Disc Memo* . . . . .	12
Locating a disc by name	
— List-up* . . . . .	13

\* Functions available with optional MD/CD unit

## Radio

Storing stations automatically	
— Best Tuning Memory (BTM) . . . . .	14
Receiving the stored stations . . . . .	14
Storing only the desired stations . . . . .	15
Storing station names	
— Station Memo . . . . .	15
Tuning in a station through a list	
— List-up . . . . .	16

## Other Functions

Using the rotary commander . . . . .	17
Adjusting the sound characteristics . . . . .	19
Quickly attenuating the sound . . . . .	19
Changing the sound and display	
settings . . . . .	19
Setting the equalizer (EQ3) . . . . .	20
Setting the Dynamic Soundstage Organizer	
(DSO) . . . . .	21

## Additional Information

Maintenance . . . . .	21
Removing the unit . . . . .	23
Specifications . . . . .	24
Troubleshooting . . . . .	25
Error displays/Messages . . . . .	26

# Location of controls

Refer to the pages listed for details.

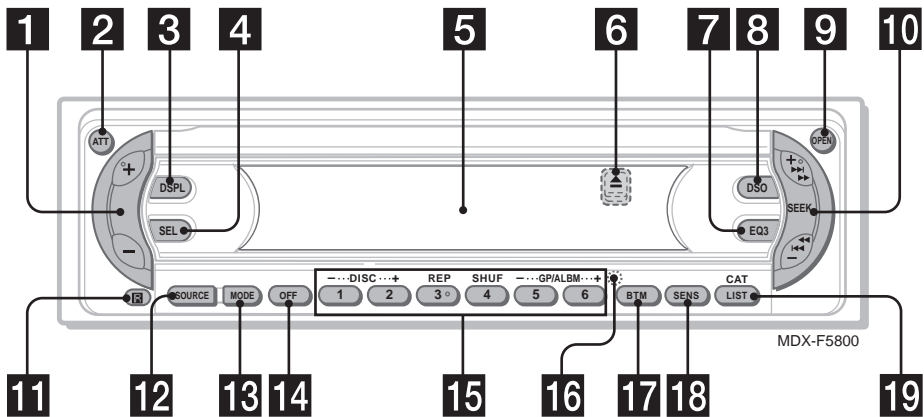

- 1** Volume +/- button
- 2** ATT (attenuate) button 19
- 3** DSPL (display mode change) button 9, 11, 13, 16, 20
- 4** SEL (select) button  
To select items.
- 5** Display window
- 6** ▲ (eject) button (located on the front side of the unit, behind the front panel) 10
- 7** EQ3 button 20
- 8** DSO button 21
- 9** OPEN button 8, 10
- 10** SEEK +/- button  
Radio:  
To tune in stations automatically/find a station manually.  
MD/CD (MP3 files\*1):  
To skip tracks/fast-forward, reverse a track.
- 11** Receptor for the card remote commander
- 12** SOURCE (Power on/Radio/MD/CD\*2) button  
To select the source.
- 13** MODE button  
To change operation.
- 14** OFF (Stop/Power off) button\*3 8, 10

- 15** Number buttons 20  
Radio:  
To store the desired station on each number button.  
MD/CD (MP3 files\*1):
  - ① : DISC - 10
  - ② : DISC + 10
  - ③ : REP 11
  - ④ : SHUF 12
  - ⑤ : GP\*4/ALBM\*1 - 10
  - ⑥ : GP\*4/ALBM\*1 + 10
- 16** RESET button (located on the front side of the unit, behind the front panel) 8
- 17** BTM button 14
- 18** SENS button 14, 15
- 19** LIST/CAT\*5 button 12, 13, 15, 16

\*1 Available only when an optional CD unit with the MP3 file control function is connected, and MP3 file is played.

\*2 When an optional CD unit is connected.

\*3 **Warning when installing in a car without an ACC (accessory) position on the ignition switch**  
After turning off the ignition, be sure to press and hold (OFF) on the unit until the display disappears.

Otherwise, the display does not turn off and this causes battery drain.

\*4 Available only when an MD containing groups is inserted in this unit and played.

\*5 The CAT button is available only when the XM tuner is connected.

**Card remote commander RM-X114  
(optional)**

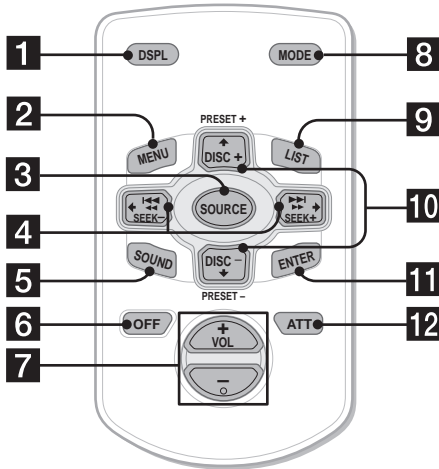

The corresponding buttons of the card remote commander control the same functions as those on this unit.

- 1** DSPL button
- 2** MENU button\*
- 3** SOURCE button
- 4** SEEK (-/+) buttons
- 5** SOUND button  
To adjust the sound characteristics.
- 6** OFF button
- 7** VOL (+/-) buttons
- 8** MODE button
- 9** LIST button
- 10** DISC(GP/ALBM)/PRESET (+/-) buttons
- 11** ENTER button\*
- 12** ATT button

\* Not available for this unit

**Note**

If the display disappears by pressing (OFF), it cannot be operated with the card remote commander unless (SOURCE) on the unit is pressed, or a disc is inserted to activate the unit first.

**Tip**

For details on how to replace the battery, see "Replacing the lithium battery" on page 22.

**Selecting a disc, group and album with the card remote commander**

Disc, group and album can be skipped using the DISC (GP/ALBM)/PRESET (+/-) buttons on the card remote commander.

**(With this unit)**

To	Press
Skip groups* <sup>1</sup>	+ or - [once for each group]
- Group selection	To continuously skip groups, press and hold either button.

**(With optional unit)**

To	Press
Skip discs	+ or - [once for each disc]
- Disc selection	To continuously skip discs, press once and press again within 2 seconds (and hold) either button.
Skip albums* <sup>2</sup>	+ or - [hold for a moment] and release
- Album selection	To continuously skip albums, press (and hold) within 2 seconds of first releasing the button.

\*<sup>1</sup> Available only when an MD containing groups is inserted in this unit and played.

\*<sup>2</sup> Available only when an optional CD unit with the MP3 file control function is connected, and MP3 file is played.

**Skipping tracks continuously**

Press once (SEEK) (+) or (SEEK) (-) on the card remote commander, then press again within 2 seconds and hold.

## Precautions

- If your car has been parked in direct sunlight, allow the unit to cool off before operating it.
- Power antenna will extend automatically while the unit is operating.
- While driving, do not use the CUSTOM FILE feature or any other functions which may divert your attention from the road.

If you have any questions or problems concerning your unit that are not covered in this manual, please consult your nearest Sony dealer.

### Moisture condensation

On a rainy day or in a very damp area, moisture condensation may occur inside the lenses and display of the unit. Should this occur, the unit will not operate properly. In such a case, remove the disc and wait for about an hour until the moisture has evaporated.

### To maintain high sound quality

Be careful not to splash juice or other soft drinks onto the unit or discs.

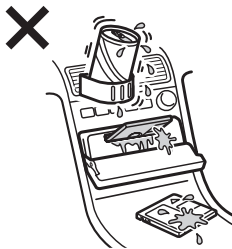

## Notes on MDs

- Do not open the shutter of the cartridge to expose the MD. Close immediately if the shutter opens.
- Never touch the surface of the disc inside.
- Do not subject the discs to heat/high temperature. Avoid leaving them in parked cars or on dashboards/rear trays.

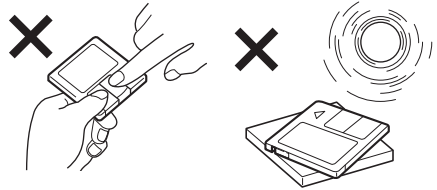

### Notes on attaching labels

To avoid MDs becoming stuck in the unit;

- Attach the label in a suitable position.
- Remove old labels before putting new ones on.
- Replace labels that are peeling away.

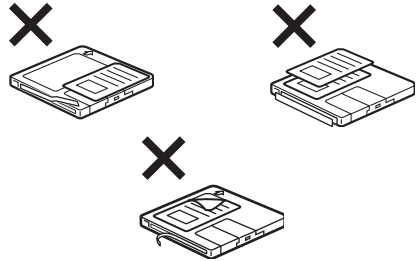

### Cleaning

Wipe the surface of the cartridge from time to time with a soft, dry cloth.

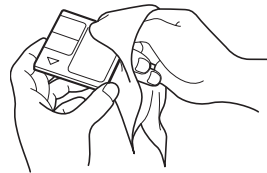

# About the MD group function

The group function is convenient to locate the desired tracks within a group from a large number of tracks, or tracks that have been recorded in MDLP (LP2/LP4) mode.

## Notes on MD group settings

- This unit is for MD playback only. For MD recording and group settings, refer to the operating instructions of your MD recorder.
- The same group name can be registered more than twice on the same MD.
- Maximum group number is 99, though the actual group number depends on your MD recorder.
- Depending on your MD recorder, MD group settings may not be available.

## MD containing groups

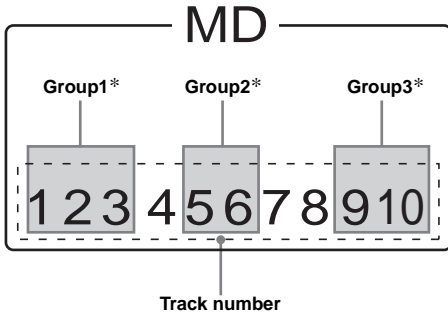

\* Groups: set by your MD recorder.

When you insert an MD in this unit, playback starts automatically and follows track order.

## GP (group) assumption on this unit

This unit recognizes single tracks and multiple tracks between groups as groups (GP), even they were not registered as such by your MD recorder. The “GP” numbers are allotted to those tracks as well as the registered groups. The indication of “GP” number lights up in the display window, if the group is changed on an MD during playback.

## MD containing groups and allotted “GP” numbers on this unit

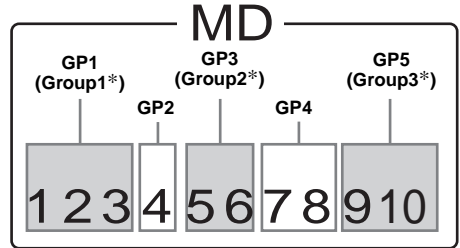

\* Groups: set by your MD recorder.

For using MD group function, refer to “Playing a disc” (page 10), “Playing tracks repeatedly” (page 11), and “Playing tracks in random order” (page 12).

### Note

The MD group function is available only when an MD containing groups is inserted in this unit and played.

# Getting Started

## Resetting the unit

Before operating the unit for the first time, or after replacing the car battery or changing the connections, you must reset the unit. Remove the front panel and press the RESET button with a pointed object, such as a ball-point pen.

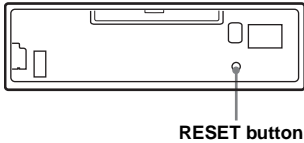

**Note**  
Pressing the RESET button will erase the clock setting and some stored contents.

## Detaching the front panel

You can detach the front panel of this unit to protect the unit from being stolen.

### Caution alarm

If you turn the ignition switch to the OFF position without removing the front panel, the caution alarm will beep for a few seconds. If you connect an optional amplifier and do not use the built-in amplifier, the beep sound will be deactivated.

#### 1 Press **OFF** \*.

MD/CD playback or radio reception stops (the key illumination and display remain on).  
\* If your car has no ACC (accessory) position on the ignition switch, be sure to turn the unit off by pressing **OFF** until the display disappears to avoid car battery drain.

#### 2 Press **OPEN**, then slide the front panel to the right, and gently pull out the left end of the front panel.

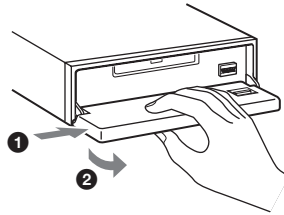

### Notes

- If you detach the panel while the unit is still turned on, the power will turn off automatically to prevent the speakers from being damaged.
- Do not drop or put excessive pressure on the front panel and its display window.
- Do not subject the front panel to heat/high temperature or moisture. Avoid leaving it in a parked car or on a dashboard/rear tray.

### Tip

When carrying the front panel with you, use the supplied front panel case.



## Attaching the front panel

Place hole (A) of the front panel onto the spindle (B) on the unit, then lightly push the left side in. Press (SOURCE) on the unit (or insert an MD) to operate the unit.

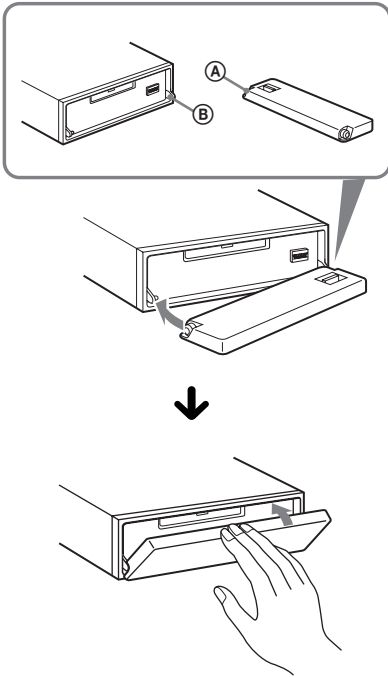

### Note

Do not put anything on the inner surface of the front panel.

## Setting the clock

The clock uses a 12-hour digital indication.

Example: To set the clock to 10:08

- 1 Press (DSPL) for 2 seconds.  
The hour indication flashes.



- 1 Press the volume +/- button to set the hour.
- 2 Press (SEL).  
The minute indication flashes.
- 3 Press the volume +/- button to set the minute.

- 2 Press (DSPL).



The clock starts. After the clock setting is completed, the display returns to normal play mode.

# MD Player

## MD/CD Unit (optional)

In addition to playing an MD (MD having group settings) with this unit, you can also control external MD/CD (MP3 playable CD) units. If you connect optional MP3 playable CD units (eg., MP3 CD changer), you can play MP3 files; compressed audio files (tracks) with quality of sound.

## Playing a disc

(With this unit)

- 1 Press **(OPEN)** and insert the disc (labeled side up).

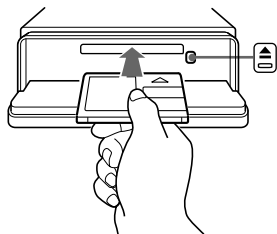

- 2 Close the front panel.  
Playback starts automatically.

If a disc is already inserted, press **(SOURCE)** repeatedly until "MD" appears to start playback.

To	Press
Stop playback	<b>(OFF)</b>
Eject the disc	<b>(OPEN)</b> then ▲
Skip tracks	<b>(SEEK)</b> (-/+)
- Automatic	<b>( ◀◀/▶▶ )</b>
- Music Sensor	[once for each track]
Fast-forward/ reverse	<b>(SEEK)</b> (-/+)
- Manual Search	<b>(◀◀/▶▶)</b> [hold to desired point]
Skip GP*	<b>(5)</b> (GP-) or <b>(6)</b> (GP+)
- GP selection	[once for each group] [hold to desired group]

\* Available only when an MD containing groups is inserted in this unit and played.

To skip tracks continuously, press **(SEEK)** (+) or **(SEEK)** (-), then press again within 2 seconds and hold.

### Notes

- Depending on the condition of the disc, it may not play back (page 6).
- While the first/last track on the disc is playing, if **(SEEK)** (-) or **(SEEK)** (+) is pressed, playback skips to the last/first track of the disc.
- When the last track on the disc is over, playback restarts from the first track of the disc.

(With optional unit)

- 1 Press **(SOURCE)** repeatedly to select "MD (MS\*1)" or "CD."
- 2 Press **(MODE)** repeatedly until the desired unit appears.  
Playback starts.

To	Press
Skip discs	<b>(1)</b> (DISC-) or
- Disc selection	<b>(2)</b> (DISC+) [once for each disc] [hold to desired disc]
Skip albums*2	<b>(5)</b> (ALBM-) or
- Albums selection	<b>(6)</b> (ALBM+) [once for each album] [hold to desired album]

\*1 MS: MG Memory Stick System-up Player MGS-X1

\*2 Available only when an optional CD unit with the MP3 file control function is connected, and MP3 file is played.

### Cautions when connecting MGS-X1 and MD unit(s)

This unit recognizes MGS-X1 as an MD unit.

- When you want to play MGS-X1, press **(SOURCE)** to select "MD." When "MD" appears in the source display, press **(MODE)** to select "MS," to start playback.
- When you want to play an MD unit, press **(SOURCE)** to select "MD." If your desired MD unit appears in the source display, it starts to play. If "MS" or another MD unit appears in the source display, press **(MODE)** to select your desired MD unit, to start playback.

### Notes when connecting MP3 playable CD unit(s)

- If a disc with no MP3 files (tracks) is inserted, "NO MUSIC" appears in the display and playback of the next disc starts.
- Before playing a track, this unit reads all track and album information on the disc. Depending on the track structure, it may take more than a minute before playback begins. During this time, "READ" is displayed. Play will automatically start when reading is complete.

### Note

With an optional unit connected, playback of the same source will continue on to the optional MD/CD unit.

## Display items

When the disc/group/album/track changes, any prerecorded title\*<sup>1</sup> of the new disc/group/album/track is automatically displayed. (If the A.SCRL (Auto Scroll) function is set to “ON,” names exceeding 8 characters will be scrolled (page 19).)

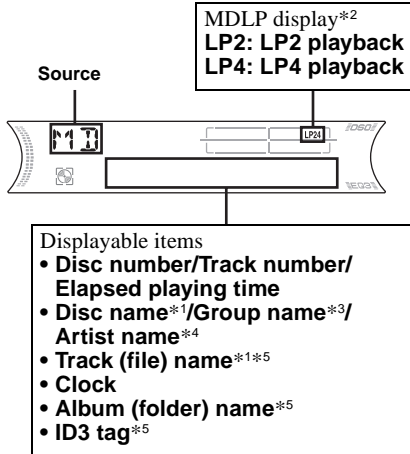

To Press

Switch display item (DSPL)

\*<sup>1</sup> When pressing (DSPL), “NO NAME” indicates that there is no Disc Memo (page 12) or no prerecorded name to display.

\*<sup>2</sup> Available only when an MDLP disc is played.

\*<sup>3</sup> Available only when an MD containing groups is inserted in this unit and played.

\*<sup>4</sup> Only for CD TEXT discs with the artist name.

\*<sup>5</sup> Only for MP3 files.

Only track name/artist name/album name in ID3 tag is displayed.

When pressing (DSPL), “NO ID3” indicates that there is no ID3 tag to display.

### Notes

- Some characters cannot be displayed. Characters and signs which cannot be displayed appear as “\*.”
- For some CD TEXT discs or ID3 tags with very many characters, information may not scroll.
- This unit cannot display the artist name for each track of a CD TEXT disc.

### Tips

- When the A.SCRL (Auto Scroll) function is set to “OFF” and the disc/group/album/track is changed, the disc/group/album/track name or ID3 tag does not scroll.
- When an MD containing groups is played and the group is changed, the new group number is displayed. Likewise, when an MP3 file is played and the album is changed, the new album number is displayed.

## Playing tracks repeatedly

### — Repeat Play

You can select:

#### (With this unit)

- REP-TRACK — to repeat the current track.
- REP-GP\*<sup>1</sup> — to repeat tracks in the current group.

#### (With optional units)

- REP-TRACK — to repeat the current track.
- REP-ALBM\*<sup>2</sup> — to repeat the tracks in the current album.
- REP-DISC\*<sup>3</sup> — to repeat the tracks in the current disc.

\*<sup>1</sup> Available only when an MD containing groups is inserted in this unit and played.

\*<sup>2</sup> Available only when an optional CD unit with the MP3 file control function is connected, and MP3 file is played.

\*<sup>3</sup> Available only when one or more optional MD/CD units are connected.

**During playback, press (REP) repeatedly until the desired setting appears in the display.**

Repeat Play starts.

To return to normal play mode, select “REP-OFF.”

## Playing tracks in random order

### — Shuffle Play

You can select:

#### (With this unit)

- SHUF-GP\*<sup>1</sup> — to play tracks in the current group in random order.
- SHUF-DISC — to play the tracks on the current disc in random order.

#### (With optional units)

- SHUF-ALBM\*<sup>2</sup> — to play the tracks in the current album in random order.
- SHUF-DISC — to play the tracks on the current disc in random order.
- SHUF-CHGR\*<sup>3</sup> — to play the tracks in the current optional MD (CD) changer in random order.
- SHUF-ALL\*<sup>4</sup> — to play all the tracks in all the connected MD (CD) units (including this unit) in random order.

\*<sup>1</sup> Available only when an MD containing groups is inserted in this unit and played.

\*<sup>2</sup> Available only when an optional CD unit with the MP3 file control function is connected, and MP3 file is played.

\*<sup>3</sup> Available only when one or more optional MD (CD) changers are connected.

\*<sup>4</sup> Available only when one or more optional MD units, or two or more optional CD units are connected.

**During playback, press (4) (SHUF) repeatedly until the desired setting appears in the display.**

Shuffle Play starts.

To return to normal play mode, select “SHUF-OFF.”

#### Note

“SHUF-ALL” will not shuffle tracks between MD units and CD units.

## Labeling a CD

— Disc Memo (For a CD unit with the CUSTOM FILE function)

You can label each disc with a custom name (Disc Memo). You can enter up to 8 characters for a disc. If you label a CD, you can locate the disc by name (page 13).

### 1 Start playing the disc you want to label in a CD unit with the CUSTOM FILE function.

### 2 Press (LIST) (CAT) for 2 seconds.



The unit will repeat the disc during the labeling procedure.

### 3 Enter the characters.

#### ① Press the volume +/- button to select the desired character.

A ↔ B ↔ C ... ↔ 0 ↔ 1 ↔ 2 ...  
↔ + ↔ - ↔ \* ... ↔ \_ \* ↔ A

\* (blank space)

#### ② Press (SEL) after locating the desired character.

The next character flashes.



#### ③ Repeat steps ① and ② to enter the entire name.

### 4 To return to normal play mode, press (LIST) (CAT) for 2 seconds.

#### Tips

- Simply overwrite or enter “\_” to correct or erase a character.
- You can label CDs on a unit without the CUSTOM FILE function if that unit is connected along with a CD unit that has the function. The Disc Memo will be stored in the memory of the CD unit with the CUSTOM FILE function.

#### Note

REP-TRACK/SHUF play is suspended until the name edit is complete.

## Viewing the Disc Memo

As a display item, the Disc Memo always takes priority over any original CD TEXT information.

To	Press
View	(DSPL) during CD/CD TEXT disc playback

### Tip

Other items can be displayed (page 11).

## Erasing the Disc Memo

- 1 Press (SOURCE) repeatedly to select "CD."
- 2 Press (MODE) repeatedly to select the CD unit storing the Disc Memo.
- 3 Press (LIST) (CAT) for 2 seconds.
- 4 Press (DSPL) for 2 seconds.  
The stored names will appear.
- 5 Press the volume +/- button repeatedly to select the disc name you want to erase.
- 6 Press (SEL) for 2 seconds.  
The name is erased.  
Repeat steps 5 and 6 if you want to erase other names.
- 7 Press (LIST) (CAT) for 2 seconds.  
The unit returns to normal play mode.

### Notes

- When the Disc Memo for a CD TEXT disc is erased, the original CD TEXT information is displayed.
- If you cannot find the Disc Memo you want to erase, try selecting a different CD unit in step 2.
- If you have already erased all of the Disc Memo, the unit returns to normal play mode in step 4.

## Locating a disc by name

— List-up (For an MD unit, or a CD unit with the CD TEXT/CUSTOM FILE function)

You can use this function for discs that have been assigned custom names\*1 or for CD TEXT discs\*2.

\*1 Locating a disc by its custom name: when you assign a name for an MD or a CD (page 12).

\*2 Locating discs by the CD TEXT information: when you play a CD TEXT disc on a CD unit with the CD TEXT function.

- 1 During playback, press (LIST) (CAT).  
The name assigned to the current disc appears in the display.



- 2 Press (LIST) (CAT) repeatedly until you find the desired disc.
- 3 Press (SEEK) (+) or (SEEK) (-) to play the disc.

### Notes

- Once a disc name has been displayed for 5 seconds, the display goes back to its normal playback mode.
- If there are no discs in the magazine, "NO DISC" appears in the display.
- If a disc has not been assigned a custom file, "NO NAME" appears in the display.
- If the disc information has not been read by the unit, "NOT READ" appears in the display. To load the disc, first press the number button, then choose the disc that has not been loaded.
- The information appears only in upper case. There are also some letters which cannot be displayed.

# Radio

The unit can store up to 6 stations per band (FM1, FM2, FM3, AM1, and AM2).

## Caution

When tuning in stations while driving, use Best Tuning Memory to prevent accidents.

## Storing stations automatically

### — Best Tuning Memory (BTM)

The unit selects the stations with the strongest signals within the selected band, and stores them in the order of their frequency.

- 1 Press **(SOURCE)** repeatedly to select the radio.
- 2 Press **(MODE)** repeatedly to select the band.
- 3 Press **(BTM)** for 2 seconds.  
The unit stores stations in the order of their frequencies on the number buttons.  
A beep sounds when the setting is stored.

## Notes

- If only a few stations can be received due to weak signals, some number buttons will retain their former settings.
- When a number is indicated in the display, the unit starts storing stations from the one currently displayed.

## Receiving the stored stations

- 1 Press **(SOURCE)** repeatedly to select the radio.
- 2 Press **(MODE)** repeatedly to select the band.
- 3 Press the number button (**(1)** to **(6)**) on which the desired station is stored.

If preset tuning does not work  
— Automatic tuning/Local Seek Mode

### Automatic tuning:

Press **(SEEK (+))** or **(SEEK (-))** to search for the station.

Scanning stops when the unit receives a station. Repeat the operation until the desired station is received.

### Local Seek Mode:

If the automatic tuning stops too frequently, press **(SENS)** repeatedly until “LOCAL-ON” appears.

“LCL” indicator is displayed.



Only the stations with relatively strong signals will be tuned in.

To cancel the local seek mode, press **(SENS)** twice when receiving FM.

## Note

When receiving AM, to cancel the local seek mode, press **(SENS)** (“LOCAL-OFF” appears).

## Tip

If you know the frequency of the station you want to listen to, press and hold **(SEEK (+))** or **(SEEK (-))** to locate the approximate frequency, then press **(SEEK (+))** or **(SEEK (-))** repeatedly to fine adjust to the desired frequency (manual tuning).

## If FM stereo reception is poor

### — Monaural Mode

During radio reception, press **(SENS)** repeatedly until “MONO-ON” appears.

“MONO” indicator is displayed.

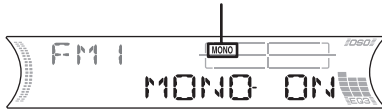

The sound improves, but becomes monaural (“STEREO” disappears).

To return to normal radio reception mode, press **(SENS)** (“MONO-OFF” appears).

#### Tip

If FM broadcasts are difficult to hear, set DSO to “OFF” (page 21).

## Storing only the desired stations

You can manually preset the desired stations on any chosen number button.

- 1 Press **(SOURCE)** repeatedly to select the radio.
- 2 Press **(MODE)** repeatedly to select the band.
- 3 Press **(SEEK (+))** or **(SEEK (-))** to tune in the station that you want to store.
- 4 Press the desired number button (**(1)** to **(6)**) for 2 seconds until “MEM” appears.  
The number button indication appears in the display.

#### Note

If you try to store another station on the same number button, the previously stored station will be erased.

## Storing station names

### — Station Memo

You can assign a name to each radio station and store it in memory. The name of the station currently tuned in appears in the display. You can assign a name using up to 8 characters for a station.

### Storing the station names

- 1 Tune in a station whose name you want to store.
- 2 Press **(LIST)** (**CAT**) for 2 seconds.



- 3 Enter the characters.

- 1 Press the volume +/- button to select the desired character.

A ↔ B ↔ C ... ↔ 0 ↔ 1 ↔ 2 ...  
↔ + ↔ - ↔ \* ... ↔ \_ \* ↔ A

\* (blank space)

- 2 Press **(SEL)** after locating the desired character.  
The next character flashes.



- 3 Repeat steps 1 and 2 to enter the entire name.

- 4 To return to normal radio reception mode, press **(LIST)** (**CAT**) for 2 seconds.

#### Tip

Simply overwrite or enter “\_” to correct or erase a character.

continue to next page →

## Erasing the station name

- 1 Press **(SOURCE)** repeatedly to select the radio.
- 2 Press **(MODE)** repeatedly to select the band.
- 3 Press **(LIST) (CAT)** for 2 seconds.
- 4 Press **(DSPL)** for 2 seconds.  
The stored names will appear.
- 5 Press the volume +/- button repeatedly to select the station name you want to erase.
- 6 Press **(SEL)** for 2 seconds.  
The name is erased.  
Repeat steps 5 and 6 if you want to erase other names.
- 7 Press **(LIST) (CAT)** for 2 seconds.  
The unit returns to normal radio reception mode.

### Note

If you have already erased all of the station names, "NO DATA" appears in step 6.

## Tuning in a station through a list

— List-up

- 1 During radio reception, press **(LIST) (CAT)**.  
The frequency or the name assigned to the current station appears in the display.

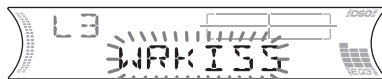

- 2 Press **(LIST) (CAT)** repeatedly until you find the desired station.
- 3 Press **(SEEK) (+)** or **(SEEK) (-)** to tune in the desired station.



# Other Functions

You can also control the unit (and optional MD/CD units) with a rotary commander (optional).

## Using the rotary commander

First, attach the appropriate label depending on how you want to mount the rotary commander. The rotary commander works by pressing buttons and/or rotating controls.

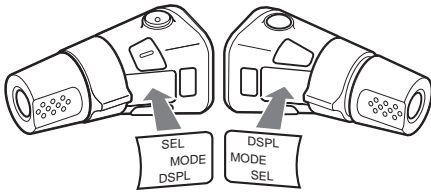

### By pressing buttons

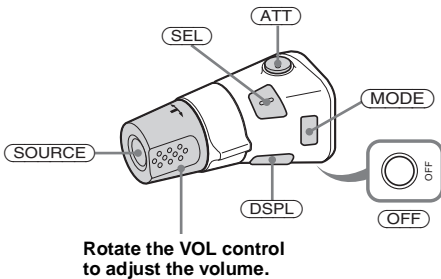

Press	To
<b>SOURCE</b>	Change the source (Radio/MD/CD*1)/Power on
<b>MODE</b>	Change operation (Radio band/MD unit*1/CD unit*1)
<b>ATT</b>	Attenuate the sound
<b>OFF</b> *2	Stop playback or radio reception/Power off
<b>SEL</b>	Adjust and select
<b>DSPL</b>	Change the display item

### By rotating the control

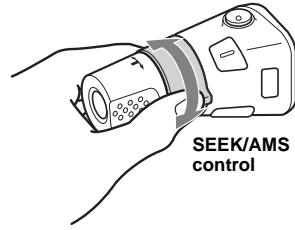

#### Rotate and release to:

- Skip tracks.  
To continuously skip tracks, rotate once and rotate again within 2 seconds and hold the control.
- Tune in stations automatically.

#### Rotate, hold, and release to:

- Fast-forward/reverse a track.
- Find a station manually.

### By pushing in and rotating the control

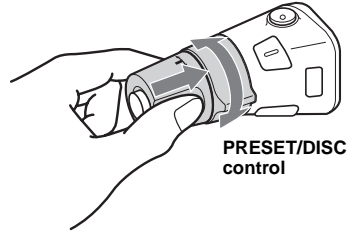

#### Push in and rotate the control to:

- Receive preset stations.
- Change discs during MD (CD) playback\*1.
- Change groups\*3.
- Change albums\*4.

continue to next page →

When an MD containing groups, or an MP3 file is played, you can select a group (MD), or an album (MP3 file) using the rotary commander.

### (With this unit)

To	Do this
Skip groups* <sup>3</sup> – Group selection	<ol style="list-style-type: none"> <li>1 To enter Group selection mode, push in, then rotate and hold the control. Within 2 seconds, proceed to step 2.</li> <li>2 Push in, then rotate quickly and repeatedly, to skip groups one by one.</li> </ol>

### (With optional unit)

To	Do this
Skip discs – Disc selection	Push in and rotate [once for each disc] the control. To continuously skip discs, push in and rotate once and rotate again within 2 seconds (and hold) the control.
Skip albums* <sup>4</sup> – Album selection	<ol style="list-style-type: none"> <li>1 To enter Album selection mode, push in, then rotate and hold the control. Within 2 seconds, proceed to step 2.</li> <li>2 Push in, then rotate quickly and repeatedly, to skip albums one by one.</li> </ol>

\*1 Only if the corresponding optional equipment is connected.  
 \*2 If your car has no ACC (accessory) position on the ignition key switch, after turning off the ignition, be sure to press and hold **(OFF)** until the display disappears.  
 \*3 Available only when an MD containing groups is inserted in this unit and played.  
 \*4 Available only when an optional CD unit with the MP3 file control function is connected, and MP3 file is played.

## Changing the operative direction

The operative direction of controls is factory-set as shown below.

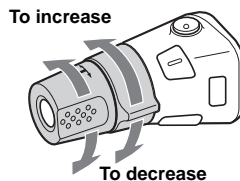

If you need to mount the rotary commander on the right hand side of the steering column, you can reverse the operative direction.

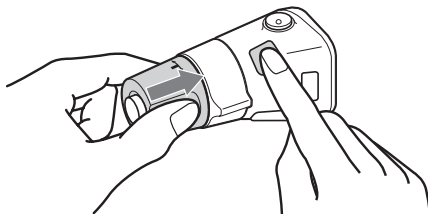

Press **(SEL)** for 2 seconds while pushing the VOL control.

#### Note

If you press **(SEL)** for 2 seconds while pushing the VOL control, "NORM" or "REV" appears in the display.  
 – "NORM" is to use the rotary commander at the factory-set position.  
 – "REV" is to use the rotary commander when it is mounted on the right side of the steering column.

## Adjusting the sound characteristics

You can adjust the balance, fader, low pass filter and subwoofer volume.

### 1 Press **(SEL)** repeatedly until “BAL,” “FAD,” “LPF” or “SUB” appears.

Each time you press **(SEL)**, the item changes as follows:

**LOW**\*1 → **MID**\*1 → **HI**\*1 →

**BAL (left-right)** → **FAD (front-rear)** →

**LPF (low pass filter)**\*2\*3 →

**SUB (subwoofer volume)**\*2\*4

\*1 When EQ3 is activated (page 20).

\*2 When “SUB” is selected (page 19).

\*3 The cut off frequency is adjustable to 78 Hz, 125 Hz, or OFF.

\*4 The volume level is adjustable between -10 and +10 steps. (Below -10, “ATT” is displayed.)

### 2 Press the volume +/- button to adjust the selected item.

#### Note

Adjust within 3 seconds after selecting the item.

## Quickly attenuating the sound

Press **(ATT)**.

After “ATT-ON” momentarily appears, “ATT” appears in the display.

To restore the previous volume level, press

**(ATT)** again.

#### Tip

When the interface cable of a car telephone is connected to the ATT lead, the unit decreases the volume automatically when a telephone call comes in (Telephone ATT function).

## Changing the sound and display settings

The following items can be set:

- REAR/SUB\*1 — to switch the audio output REAR or SUB.
  - Select “REAR” to output to a power amplifier.
  - Select “SUB” to output to a subwoofer.
- A.SCRL (Auto Scroll)\*2 (page 11).
- M.DSPL (Motion Display) — to turn the motion display on or off.
  - Select “ON” to activate the motion display (the moving pattern appears in the display).
  - Select “OFF” to deactivate the motion display.
- DEMO\*1 — to turn the demonstration display on or off.
  - Select “ON” to activate the demonstration display (the demonstration starts about 10 seconds after the unit is turned off).
  - Select “OFF” to deactivate the demonstration display.
- BEEP\*3 — to turn the beeps on or off.
- DIM (Dimmer) — to change the brightness of the display.
  - Select “ON” to dim the display.
  - Select “OFF” to deactivate the Dimmer.

continue to next page →

## Switching the REAR/SUB\*1

Press **(SEL)** and then press the volume + (REAR) or – (SUB) button.

After 3 seconds, the display returns to normal play mode.

## Selecting the desired item

Press **(SEL)** and the desired button simultaneously.

**(SEL) + (3) : A.SCRL\*2**

**(SEL) + (4) : M.DSPL**

**(SEL) + (4) : DEMO\*1**

**(SEL) + (6) : BEEP\*3**

**(SEL) + (DSPL) : DIM**

After the mode setting is completed, the display returns to normal play mode.

To cancel the item, press **(SEL)** and the desired button simultaneously again.

\*1 When the unit is turned off.

\*2 When MD or CD is played.

\*3 The beep sound is output only when the built-in amplifier is used.

## Setting the equalizer (EQ3)

You can select an equalizer curve for 7 music types (XPLOD, VOCAL, CLUB, JAZZ, NEW AGE, ROCK, CUSTOM, and OFF (equalizer OFF)).

You can store a different equalizer setting for each source.

### Selecting the equalizer curve

- 1 Press **(SOURCE)** to select a source (Radio, MD or CD).
- 2 Press **(EQ3)** repeatedly to select the desired equalizer curve.

Each time you press **(EQ3)**, the item changes.



To cancel the equalizing effect, select "OFF."

### Adjusting the equalizer curve

You can store and adjust the equalizer settings for different tone ranges.

- 1 Press **(SOURCE)** to select a source (Radio, MD or CD).
- 2 Press **(EQ3)** repeatedly to select the desired equalizer curve.
- 3 Adjusting the equalizer curve.
  - 1 Press **(SEL)** repeatedly to select the desired tone range.  
Each time you press **(SEL)**, the tone range changes.  
**LOW → MID → HI (→ BAL → FAD → LPF → SUB)**
  - 2 Press the volume +/- button repeatedly to adjust to the desired volume level.

The volume level is adjustable by 1 dB steps from -10 dB to +10 dB.

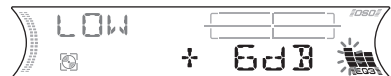

- 3 Repeat step 1 and 2 to adjust the equalizer curve.

To restore the factory-set equalizer curve, press **(SEL)** for 2 seconds.

After 1 second, the display returns to normal play mode.

#### Note

When EQ3 is set to "OFF," you cannot adjust the equalizer settings.

# Setting the Dynamic Soundstage Organizer (DSO)

If your speakers are installed into the lower part of the doors, the sound will come from below and may not be clear.

The DSO (Dynamic Soundstage Organizer) function creates a more ambient sound as if there were speakers above the dashboard (virtual speakers).

You can store the DSO setting for each source.

## DSO mode and image of virtual speakers

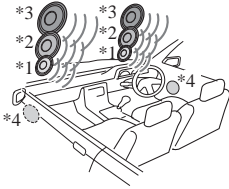

- \*1 DSO-1
- \*2 DSO-2
- \*3 DSO-3
- \*4 DSO-OFF

**1** Press **(SOURCE)** to select a source (Radio, MD or CD).

**2** Press **(DSO)** repeatedly until the desired DSO setting appears.

Each time you press **(DSO)**, the DSO setting changes.



To cancel the DSO function, select "DSO-OFF." After 1 second, the display returns to normal play mode.

### Notes

- Depending on the type of car interior or type of music, DSO may not have a desirable effect.
- If FM broadcasts are difficult to hear, set DSO to "OFF."

# Additional Information

## Maintenance

### Fuse replacement

When replacing the fuse, be sure to use one matching the amperage rating stated on the original fuse. If the fuse blows, check the power connection and replace the fuse. If the fuse blows again after replacement, there may be an internal malfunction. In such a case, consult your nearest Sony dealer.

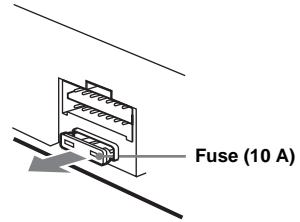

### Warning

Never use a fuse with an amperage rating exceeding the one supplied with the unit as this could damage the unit.

continue to next page →

## Cleaning the connectors

The unit may not function properly if the connectors between the unit and the front panel are not clean. In order to prevent this, detach the front panel (page 8) and clean the connectors with a cotton swab dipped in alcohol. Do not apply too much force. Otherwise, the connectors may be damaged.

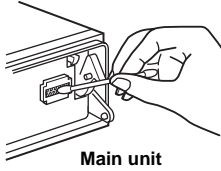

Main unit

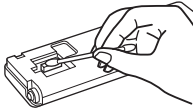

Back of the front panel

### Notes

- For safety, turn off the ignition before cleaning the connectors, and remove the key from the ignition switch.
- Never touch the connectors directly with your fingers or with any metal device.

## Replacing the lithium battery

Under normal conditions, the battery will last approximately 1 year. (The service life may be shorter, depending on the conditions of use.) When the battery becomes weak, the range of the card remote commander becomes shorter. Replace the battery with a new CR2025 lithium battery. Use of any other battery may present a risk of fire or explosion.

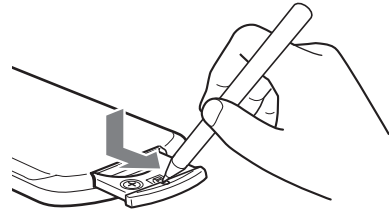

+ side up

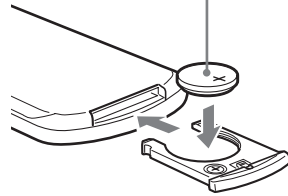

## Notes on lithium battery

- Keep the lithium battery out of the reach of children. Should the battery be swallowed, immediately consult a doctor.
- Wipe the battery with a dry cloth to assure a good contact.
- Be sure to observe the correct polarity when installing the battery.
- Do not hold the battery with metallic tweezers, otherwise a short-circuit may occur.

### WARNING

Battery may explode if mistreated.  
Do not recharge, disassemble, or dispose of in fire.

# Removing the unit

## 1 Remove the protection collar.

- ① Detach the front panel (page 8).
- ② Engage the release keys together with the protection collar.

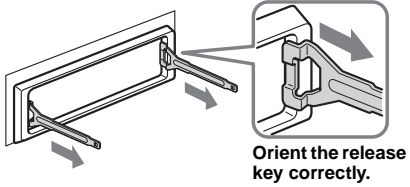

- ③ Pull out the release keys to remove the protection collar.

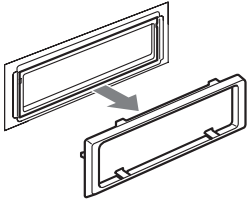

## 2 Remove the unit.

- ① Insert both release keys together until they click.

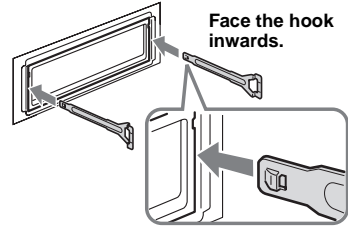

- ② Pull the release keys to unseat the unit.

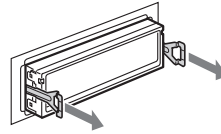

- ③ Slide the unit out of the mounting.

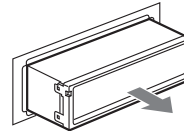

# Specifications

## AUDIO POWER SPECIFICATIONS

### POWER OUTPUT AND TOTAL HARMONIC DISTORTION

23.2 watts per channel minimum continuous average power into 4 ohms, 4 channels driven from 20 Hz to 20 kHz with no more than 5% total harmonic distortion.

#### MD Player section

Signal-to-noise ratio	90 dB
Frequency response	10 – 20,000 Hz
Wow and flutter	Below measurable limit

#### Tuner section

##### FM

Tuning range	87.5 – 107.9 MHz
Antenna terminal	External antenna connector
Intermediate frequency	10.7 MHz/450 kHz
Usable sensitivity	9 dBf
Selectivity	75 dB at 400 kHz
Signal-to-noise ratio	67 dB (stereo), 69 dB (mono)
Harmonic distortion at 1 kHz	0.5 % (stereo), 0.3 % (mono)
Separation	35 dB at 1 kHz
Frequency response	30 – 15,000 Hz

##### AM

Tuning range	530 – 1,710 kHz
Antenna terminal	External antenna connector
Intermediate frequency	10.7 MHz/450 kHz
Sensitivity	30 $\mu$ V

#### Power amplifier section

Outputs	Speaker outputs (sure seal connectors)
Speaker impedance	4 – 8 ohms
Maximum power output	52 W $\times$ 4 (at 4 ohms)

#### General

Outputs	Audio output terminals (front, rear/sub switchable) Power antenna relay control terminal Power amplifier control terminal
Inputs	Telephone ATT control terminal Remote controller input terminal BUS control input terminal BUS audio input terminal Antenna input terminal
Tone controls	Low: $\pm$ 10 dB at 60 Hz (XPLOD) Mid: $\pm$ 10 dB at 1 kHz (XPLOD) High: $\pm$ 10 dB at 10 kHz (XPLOD)

Power requirements	12 V DC car battery (negative ground)
Dimensions	Approx. 178 $\times$ 50 $\times$ 181 mm (7 $\frac{1}{8}$ $\times$ 2 $\times$ 7 $\frac{1}{4}$ in) (w/h/d)
Mounting dimensions	Approx. 182 $\times$ 53 $\times$ 161 mm (7 $\frac{1}{4}$ $\times$ 2 $\frac{1}{8}$ $\times$ 6 $\frac{3}{8}$ in) (w/h/d)
Mass	Approx. 1.2 kg (2 lb 10 oz)
Supplied accessories	Parts for installation and connections (1 set) Front panel case (1)
Optional accessories	Card remote commander RM-X114 Rotary commander RM-X4S BUS cable (supplied with an RCA pin cord) RC-61 (1 m), RC-62 (2 m)
Optional equipment	CD changer (10 discs) CDX-757MX CD changer (6 discs) CDX-T69 MD changer (6 discs) MDX-66XLP XM Satellite Radio Receiver XT-XM1 Source selector XA-C30 AUX-IN Selector XA-300

US and foreign patents licensed from Dolby Laboratories.

#### Note

*This unit cannot be connected to a digital preamplifier or an equalizer which is Sony BUS system compatible.*

*Design and specifications are subject to change without notice.*



---

# Troubleshooting

The following checklist will help you remedy problems you may encounter with your unit. Before going through the checklist below, check the connection and operating procedures.

---

## General

### No sound.

- Press the volume + button to adjust the volume.
- Cancel the ATT function.
- Set the fader control to the center position for a 2-speaker system.
- You may play an MDLP disc with an optional MD changer without the MDLP function (“LP: ...” may appear in the display).  
→ Insert the MDLP disc in the unit to play.

---

### The contents of the memory have been erased.

- The RESET button has been pressed.  
→ Store again into the memory.
- The power lead or battery has been disconnected.
- The power connecting lead is not connected properly.

---

### No beep sound.

- The beep sound is canceled (page 19).
- An optional power amplifier is connected and you are not using the built-in amplifier.

---

### The display disappears from/does not appear in the display window.

- The display disappears if you press and hold **(OFF)**.  
→ Press and hold **(OFF)** again until the display appears.
- Remove the front panel and clean the connectors. For details, see “Cleaning the connectors” on page 22.

---

### Stored stations and correct time are erased. The fuse has blown.

### Makes noise when the ignition key is in the ON, ACC, or OFF position.

The leads are not matched correctly with the car’s accessory power connector.

---

---

### No power is being supplied to the unit.

- Check the connection. If everything is in order, check the fuse.
- The car does not have an ACC position.  
→ Press **(SOURCE)** (or insert an MD) to turn on the unit.

---

### The power is continuously supplied to the unit.

- The car does not have an ACC position.  
→ After turning off the ignition, be sure to press and hold **(OFF)** on the unit until the display disappears.

---

### The power antenna does not extend.

The power antenna does not have a relay box.

---

### Cannot turn off the “-----” indication.

- You entered the name edit mode.  
→ Press **(LIST)** (CAT) for 2 seconds.
- 

---

## MD playback

---

### An MD cannot be loaded.

- Another MD is already loaded.
- The MD has been forcibly inserted upside down or in the wrong way.

---

### Playback does not begin.

Defective MD.

---

### A disc is automatically ejected.

The ambient temperature exceeds 50°C (122°F).

---

### MD group function does not work.

- The inserted MD in this unit does not contain any groups.
- The currently playing track may not be in a group set by your MD recorder.
- You may play an MD containing groups inserted in an optional MD changer.  
→ Insert the MD containing groups in this unit.

---

### The operation buttons do not function.

### MD will not be ejected.

Press the RESET button.

---

### The sound skips from vibration.

- The unit is installed at an angle of more than 45°.
- The unit is not installed in a sturdy part of the car.

---

### The sound skips.

Dirty or defective disc.

---

continue to next page →

## Radio reception

### Preset tuning is not possible.

- Store the correct frequency in the memory.
- The broadcast signal is too weak.

### The stations cannot be received.

#### The sound is hampered by noises.

- Connect a power antenna control lead (blue) or accessory power supply lead (red) to the power supply lead of a car's antenna booster. (Only when your car has built-in FM/AM antenna in the rear/side glass.)
- Check the connection of the car antenna.
- The auto antenna will not go up.  
→ Check the connection of the power antenna control lead.
- Check the frequency.
- When the DSO mode is on, the sound is sometimes hampered by noises.  
→ Set the DSO mode to "OFF" (page 21).

### Automatic tuning is not possible.

- The local seek mode is set to "ON."  
→ Set the local seek mode to "OFF" (page 14).
- The broadcast signal is too weak.  
→ Perform manual tuning.

### The "STEREO" indication flashes.

- Tune in the frequency accurately.
- The broadcast signal is too weak.  
→ Set the monaural reception mode to "ON" (page 15).

### A program broadcast in stereo is heard in monaural.

- The unit is in monaural reception mode.  
→ Cancel monaural reception mode (page 15).

## Error displays/Messages

### Error displays

#### (For this unit and optional MD/CD changers)

The following indications will flash for about 5 seconds, and an alarm sound will be heard.

#### BLANK\*1

- No tracks have been recorded on an MD.\*2  
→ Play an MD with recorded tracks on it.

#### ERROR\*1

- An MD is dirty or inserted upside down.\*2  
→ Clean or insert the MD correctly.
- A MD/CD cannot play because of some problem.  
→ Insert another MD/CD.

#### FAILURE (Illuminates until any button is pressed.)

The connection of speakers/amplifiers is incorrect.

- See the installation guide manual of this model to check the connection.

#### FAILURE (Illuminates for about 1 second.)

When the XM tuner is connected, storing an XM radio channel into a preset failed.

- Be sure to receive the channel that you want to store, then try it again.

#### HI TEMP

The ambient temperature is more than 50°C (122°F).

- Wait until the temperature goes down below 50°C (122°F).

#### NO DISC

No disc is inserted in the MD/CD unit.

- Insert discs in the MD/CD unit.

#### NO MAG

The disc magazine is not inserted in the CD unit.

- Insert the magazine in the CD unit.

---

**NO MUSIC**

A CD which is not a music file is inserted in the MP3 playable CD unit.

→ Insert a music CD in the MP3 playable CD unit.

---

**NOTREADY**

The lid of the MD unit is open or the MDs are not inserted properly.

→ Close the lid or insert the MDs properly.

---

**OFFSET**

There may be an internal malfunction.

→ Check the connection. If the error indication remains on in the display, consult your nearest Sony dealer.

---

**RESET**

The MD/CD unit cannot be operated because of some problem.

→ Press the RESET button on the unit.

---

\*1 *When an error occurs during playback of a MD or CD, the disc number of the MD or CD does not appear in the display.*

\*2 *The disc number of the disc causing the error appears in the display.*

If these solutions do not help improve the situation, consult your nearest Sony dealer.

---

**Messages**

---

**L.SEK +/–**

The local seek mode is on during automatic tuning (page 14).

---

“LLLL” or “RRRR”

You have reached the beginning or the end of the disc and you cannot go any further.

---

# Félicitations !

Nous vous remercions d'avoir fait l'acquisition de ce lecteur de MiniDisc Sony. Vous pouvez profiter encore davantage des multiples fonctions de cet appareil grâce aux fonctions et accessoires cités ci-dessous :

- Fonctionnement avec des lecteurs MD ou CD en option (changeurs et lecteurs)\*1.
- Affichage des informations CD TEXT (pendant la lecture d'un CD TEXT\*2).
- **Accessoires de commande en option**  
Mini-télécommande RM-X114  
Satellite de commande RM-X4S

\*1 *Cet appareil fonctionne uniquement avec des produits Sony.*

\*2 *Un disque CD TEXT est un CD audio contenant des informations telles que le nom du disque, le nom de l'artiste et les noms des plages. Ces informations sont enregistrées sur le disque.*



Le logo « XM Ready » indique que ce produit commande un tuner XM Sony (vendu séparément).

Consultez votre revendeur agréé Sony le plus proche pour obtenir plus d'informations sur le tuner XM.

Pour en savoir plus sur le fonctionnement du tuner XM, reportez-vous au manuel utilisateur fourni avec le tuner XM.

# Table des matières

Emplacement des commandes . . . . .	4
Précautions . . . . .	6
Remarques sur les MD . . . . .	6
À propos de la fonction groupe d'un MD . . . . .	7

## Préparation

Réinitialisation de l'appareil . . . . .	8
Retrait de la façade . . . . .	8
Réglage de l'horloge . . . . .	9

## Lecteur MD

### Lecteur MD ou CD (en option)

Lecture d'un disque . . . . .	10
Rubriques d'affichage . . . . .	11
Lecture de pages en boucle	
— Lecture répétée . . . . .	12
Lecture des pages dans un ordre aléatoire	
— Lecture aléatoire . . . . .	13
Identification d'un CD	
— Fonction de mémo de disque* . . . . .	13
Recherche d'un disque par son nom	
— Affichage automatique des titres* . . . . .	15

\* *Fonctions disponibles avec un lecteur MD ou CD en option*

## Radio

Mémorisation automatique des stations	
— Mémorisation des meilleurs accords (BTM) . . . . .	15
Réception des stations mémorisées . . . . .	16
Mémorisation des stations souhaitées uniquement . . . . .	16
Mémorisation des noms de station	
— Fonction de mémoire des stations . . . . .	17
Syntonisation d'une station à partir d'une liste	
— Affichage automatique des titres . . . . .	18

## Autres fonctions

Fonctionnement du satellite de commande . . . . .	18
Réglages des caractéristiques sonores . . . . .	20
Atténuation rapide du son . . . . .	20
Modification des réglages du son et de l'affichage . . . . .	21
Réglage de l'égaliseur (EQ3) . . . . .	22
Réglage du répartiteur dynamique du son émis (DSO) . . . . .	23

## Informations complémentaires

Entretien . . . . .	23
Démontage de l'appareil . . . . .	25
Caractéristiques techniques . . . . .	26
Dépannage . . . . .	27
Affichage des erreurs et messages . . . . .	28

# Emplacement des commandes

Pour obtenir des informations plus détaillées, reportez-vous aux numéros de pages indiqués.

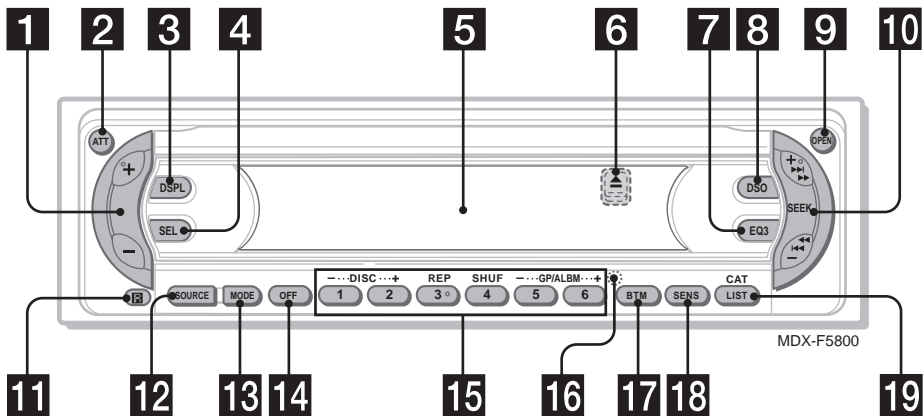

- 1** Touche de volume +/-
- 2** Touche ATT (atténuation du son) 20
- 3** Touche DSPL (modification du mode d'affichage) 9, 11, 14, 17, 21
- 4** Touche SEL (sélection)  
Sélection des paramètres.
- 5** Fenêtre d'affichage
- 6** Touche  $\blacktriangle$  (éjecter) (située à l'avant de l'appareil, derrière la façade) 10
- 7** Touche EQ3 (égaliseur) 22
- 8** Touche DSO 23
- 9** Touche OPEN 8, 10
- 10** Touche SEEK +/-

Radio :

Sélection automatique des stations/recherche manuelle d'une station.

MD/CD (fichiers MP3\*1) :

Saut de pages/avance rapide ou retour dans une page.

- 11** Récepteur de la mini-télécommande
- 12** Touche SOURCE (Mise sous tension/Radio/MD/CD\*2)  
Sélection de la source.
- 13** Touche MODE  
Changement du mode de fonctionnement.
- 14** Touche OFF (Arrêt/Mise hors tension)\*3 8, 10
- 15** Touches numériques 21

Radio :

Mémorisation des stations souhaitées sur chaque touche numérique.

MD/CD (fichiers MP3\*1) :

- ① : DISC - 10
- ② : DISC + 10
- ③ : REP 12
- ④ : SHUF 13
- ⑤ : GP\*4/ALBM\*1 - 10
- ⑥ : GP\*4/ALBM\*1 + 10

- 16** Touche RESET (située à l'avant de l'appareil, derrière la façade) 8
- 17** Touche BTM 15
- 18** Touche SENS 16
- 19** Touche LIST/CAT\*5 13, 14, 17, 18

\*1 Disponible uniquement lorsqu'un lecteur CD en option avec fonction MP3 est raccordé et qu'un fichier MP3 est en cours de lecture.

\*2 Lorsqu'un lecteur CD en option est raccordé.

**\*3 Avertissement en cas d'installation de l'appareil dans un véhicule dont le contact ne comporte pas de position ACC (accessoires)**

Après avoir coupé le moteur, n'oubliez pas de maintenir **OFF** enfoncée sur l'appareil, jusqu'à ce que l'affichage apparaisse. Sinon, l'affichage n'est pas désactivé et la batterie du véhicule se décharge.

\*4 Disponible uniquement lorsqu'un MD contenant des groupes est inséré dans cet appareil pour être lu.

\*5 La touche CAT est disponible uniquement lorsque le récepteur XM est raccordé.

## Mini-télécommande RM-X114 (en option)

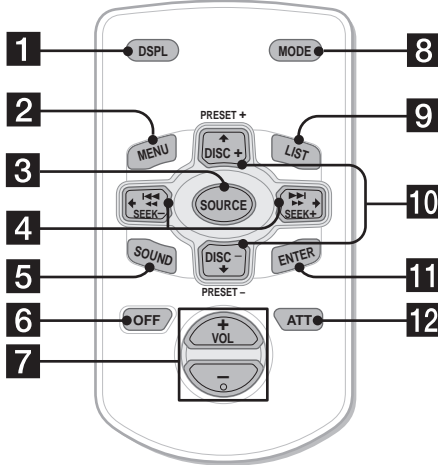

Les touches de la mini-télécommande permettent de commander les mêmes fonctions que les touches correspondantes sur l'appareil.

- 1** Touche DSPL
- 2** Touche MENU\*
- 3** Touche SOURCE
- 4** Touches SEEK (-/+)
- 5** Touche SOUND  
Permet de régler les caractéristiques sonores.
- 6** Touche OFF
- 7** Touches VOL (+/-)
- 8** Touche MODE
- 9** Touche LIST
- 10** Touches DISC(GP/ALBM)/PRESET (+/-)
- 11** Touche ENTER\*
- 12** Touche ATT

\* Non disponible sur cet appareil

### Remarque

Si vous désactivez l'affichage en appuyant sur (OFF), il ne peut pas être réactivé avec la mini-télécommande, sauf si vous activez d'abord l'appareil en appuyant sur (SOURCE) de l'appareil ou si vous insérez un disque dans le lecteur.

### Conseil

Pour obtenir des informations plus détaillées sur le remplacement de la pile, reportez-vous à la section « Remplacement de la pile au lithium » page 24.

## Sélection d'un disque, d'un groupe ou d'un album à l'aide de la mini-télécommande

Les touches DISC (GP/ALBM)/PRESET (+/-) de la mini-télécommande permettent de passer d'un disque, d'un groupe ou d'un album à l'autre.

### (Avec cet appareil)

Pour	Appuyez sur
passer d'un groupe à l'autre*1	+ ou - [une fois pour chaque groupe]
- Sélection d'un groupe	Pour sauter plusieurs groupes de suite, maintenez l'une ou l'autre touche enfoncée.

### (Avec un appareil en option)

Pour	Appuyez sur
passer d'un disque à l'autre	+ ou - [une fois pour chaque disque]
- Sélection d'un disque	Pour sauter plusieurs disques de suite, appuyez sur une des touches, puis appuyez de nouveau sur cette touche dans les 2 secondes qui suivent et maintenez-la enfoncée.
passer d'un album à l'autre*2	+ ou - [maintenir un moment], puis relâchez
- Sélection d'un album	Pour sauter plusieurs albums de suite, appuyez sur une des touches, puis appuyez de nouveau sur cette touche dans les 2 secondes qui suivent et maintenez-la enfoncée.

\*1 Disponible uniquement lorsqu'un MD contenant des groupes est inséré dans cet appareil pour être lu.

\*2 Disponible uniquement lorsqu'un lecteur CD en option avec fonction MP3 est raccordé et qu'un fichier MP3 est en cours de lecture.

## Saut de plusieurs pages de suite

Appuyez une fois sur (SEEK) (+) ou (SEEK) (-) de la mini-télécommande, puis appuyez de nouveau sur cette touche dans les 2 secondes qui suivent et maintenez-la enfoncée.

## Précautions

- Si votre véhicule est resté stationné en plein soleil, laissez refroidir l'appareil avant de l'utiliser.
- L'antenne électrique se déploie automatiquement lorsque l'appareil fonctionne.
- N'utilisez pas la fonction CUSTOM FILE pendant que vous conduisez, ni aucune autre fonction susceptible de diminuer l'attention portée à la route.

Si vous avez des questions ou des problèmes concernant cet appareil qui ne sont pas abordés dans ce mode d'emploi, contactez votre détaillant Sony.

### Condensation

Par temps de pluie ou dans des régions très humides, de la condensation peut se former à l'intérieur des lentilles et dans la fenêtre d'affichage de l'appareil. Si cela se produit, l'appareil ne fonctionne pas correctement. Dans ce cas, retirez le disque et attendez environ une heure que l'humidité se soit évaporée.

### Pour conserver un son de haute qualité

Veillez à ne pas renverser de jus de fruit ou de boissons sucrées sur l'appareil ou sur les disques.



## Remarques sur les MD

- **Ne jamais ouvrir le volet de la cartouche pour exposer le MD. Refermez immédiatement le volet si celui s'ouvre.**
- Ne jamais toucher la surface du disque à l'intérieur.
- N'exposez pas les disques à des températures élevées. Évitez de les laisser dans un véhicule en stationnement, sur le tableau de bord ou la plage arrière.

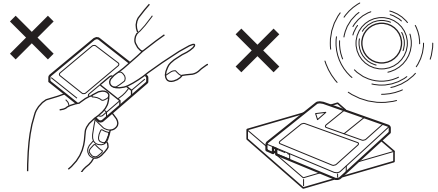

### Remarques sur le collage d'étiquettes

Pour éviter qu'un MD ne reste coincé dans l'appareil :

- fixez l'étiquette dans un endroit approprié ;
- retirez les anciennes étiquettes avant d'en apposer une nouvelle ;
- remplacez les étiquettes qui se décollent.

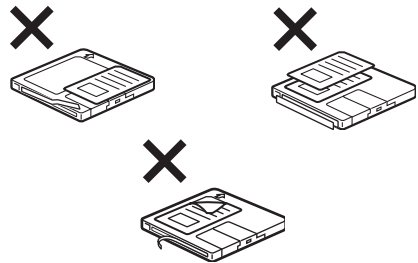

### Nettoyage

Essayez régulièrement la surface de la cartouche à l'aide d'un chiffon sec et doux.

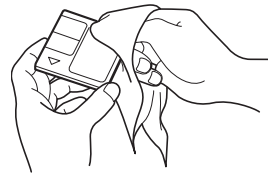



# À propos de la fonction groupe d'un MD

La fonction groupe permet de localiser les plages de votre choix à l'intérieur d'un groupe de nombreuses plages ou de plages enregistrées en mode MDLP (LP2/LP4).

## Remarques sur le paramétrage des groupes de MD

- Cet appareil est destiné à la lecture de MD uniquement. S'agissant de l'enregistrement et du paramétrage des groupes de MD, reportez-vous au mode d'emploi de votre enregistreur de MD.
- Le même nom de groupe peut être enregistré plus de deux fois sur le même MD.
- Le nombre de groupes maximal est de 99, même si ce nombre dépend de votre enregistreur de MD.
- Suivant votre enregistreur de MD, il est possible que le paramétrage des groupes de MD ne soit pas disponible.

## MD contenant des groupes

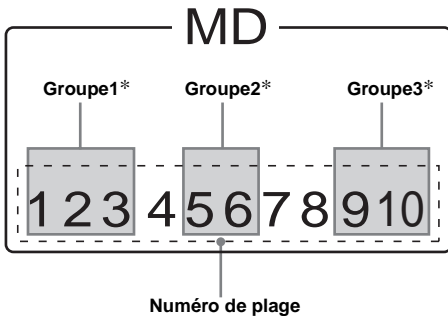

\* Groupes : définis par votre enregistreur de MD.

Lorsque vous insérez un MD dans cet appareil, la lecture démarre automatiquement et suit l'ordre des plages.

## Hypothèse d'un GP (groupe) sur cet appareil

Cet appareil reconnaît les plages simples et les plages multiples entre groupes comme groupes (GP), même si elles n'ont pas été enregistrées en tant que groupes par votre enregistreur MD. Ces numéros « GP » sont affectés à ces plages, ainsi qu'aux groupes enregistrés. Si vous changez de groupe sur un MD en cours de lecture, l'indication du numéro « GP » s'allume dans la fenêtre d'affichage.

## MD contenant des groupes et des numéros « GP » affectés sur cet appareil

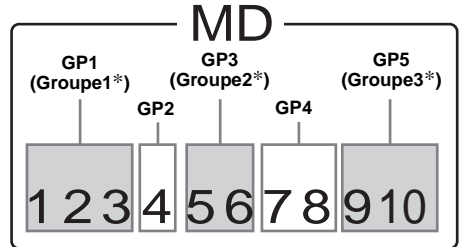

\* Groupes : définis par votre enregistreur de MD.

Pour savoir comment utiliser la fonction groupe MD, reportez-vous à « Lecture d'un disque » (page 10), « Lecture de plages en boucle » (page 12), et « Lecture des plages dans un ordre aléatoire » (page 13).

### Remarque

La fonction groupe MD est disponible uniquement lorsqu'un MD contenant des groupes est inséré dans cet appareil pour être lu.

# Préparation

## Réinitialisation de l'appareil

Avant la première mise en service de l'appareil, après avoir remplacé la batterie du véhicule ou modifié les raccordements, vous devez réinitialiser l'appareil.

Retirez la façade, puis appuyez sur la touche RESET avec un objet pointu comme un stylo à bille.



Touche RESET

### Remarque

Une pression sur la touche RESET remet l'heure à zéro et efface certaines informations mémorisées.

# Retrait de la façade

Vous pouvez retirer la façade de cet appareil pour éviter qu'il ne soit volé.

## Alarme d'avertissement

Si vous mettez la clé de contact en position OFF sans ôter la façade, l'alarme d'avertissement retentit pendant quelques secondes.

Si vous raccordez un amplificateur en option et que vous n'utilisez pas l'amplificateur intégré, le bip est désactivé.

### 1 Appuyez sur **(OFF)** \*.

La lecture du MD ou du CD ou la réception radio s'arrête (l'éclairage des touches et l'affichage restent allumés).

\* Si le contact de votre véhicule n'est pas doté d'une position ACC (accessoires), veuillez à désactiver l'appareil en appuyant sur **(OFF)** jusqu'à ce que l'affichage disparaisse pour éviter que la batterie du véhicule ne se décharge.

### 2 Appuyez sur **(OPEN)**, faites glisser la façade vers la droite, puis tirez doucement vers vous l'extrémité gauche de la façade.

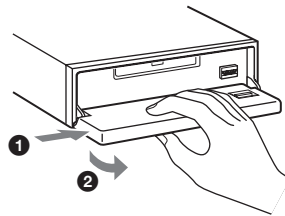

### Remarques

- Si vous retirez la façade alors que l'appareil est sous tension, l'alimentation est automatiquement coupée, de manière à éviter d'endommager les haut-parleurs.
- N'exercez pas de pression excessive sur la façade (y compris la fenêtre d'affichage) et ne la faites pas tomber non plus.
- N'exposez pas la façade à une température ou à un taux d'humidité élevé. Évitez de la laisser dans un véhicule en stationnement ou sur le tableau de bord ou la plage arrière.

### Conseil

Lorsque vous transportez la façade, glissez-la dans l'étui fourni à cet effet.

## Installation de la façade

Enfilez l'orifice (A) de la façade sur la tige (B) de l'appareil, puis poussez doucement sur le côté gauche pour l'engager en position. Appuyez sur (SOURCE) sur l'appareil (ou insérez un MD) pour le faire fonctionner.

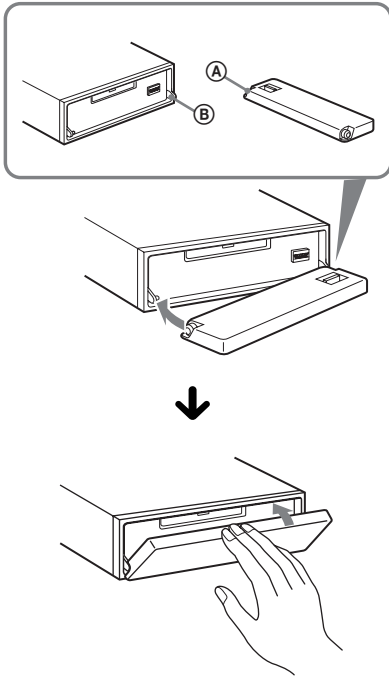

### Remarque

Ne posez rien sur la face interne de la façade.

## Réglage de l'horloge

L'horloge numérique fonctionne suivant un cycle de 12 heures.

Exemple : pour régler l'horloge à 10:08

### 1 Appuyez sur (DSPL) pendant 2 secondes.

L'indication des heures clignote.



#### ① Appuyez sur la touche de volume +/- pour régler l'heure.

#### ② Appuyez sur (SEL).

L'indication des minutes clignote.

#### ③ Appuyez sur la touche de volume +/- pour régler les minutes.

### 2 Appuyez sur (DSPL).



L'horloge démarre. Une fois le réglage de l'horloge terminé, la fenêtre d'affichage revient au mode de lecture normal.

# Lecteur MD

## Lecteur MD ou CD (en option)

Cet appareil vous permet, en plus de la lecture de MD (MD doté de groupes), de piloter des lecteurs externes MD ou CD (y compris les lecteurs CD MP3). Si vous raccordez un lecteur de CD compatible MP3 en option (par ex. un changeur CD MP3), vous pouvez lire des fichiers MP3, des fichiers audio (plages) comprimés offrant un son de grande qualité.

## Lecture d'un disque

(Avec cet appareil)

1 Appuyez sur **OPEN** et insérez le disque (côté imprimé vers le haut).

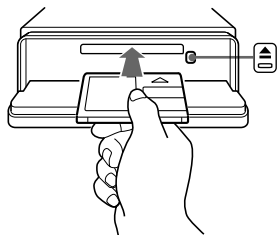

2 Fermez la façade

La lecture commence automatiquement.

Pour commencer la lecture si un disque se trouve déjà dans l'appareil, appuyez plusieurs fois sur **SOURCE** jusqu'à ce que l'indication « MD » s'affiche.

Pour	Appuyez sur
arrêter la lecture	<b>OFF</b>
éjecter le disque	<b>OPEN</b> , puis sur
passer d'une plage à l'autre	<b>SEEK</b> (-/+) 
- Accès automatique aux plages	[une fois par plage]

avancer rapidement ou reculer dans une plage  
- Recherche manuelle

**SEEK** (-/+)

[maintenez la touche enfoncée jusqu'au point souhaité]

passer d'un GP à un autre\*  
- Sélection d'un GP

**5** (GP-) ou **6** (GP+)  
[une fois pour chaque groupe]  
[maintenez la touche enfoncée jusqu'au groupe souhaité]

\* Disponible uniquement lorsqu'un MD contenant des groupes est inséré dans cet appareil pour être lu.

Pour sauter plusieurs plages de suite, appuyez sur **SEEK** (+) ou **SEEK** (-), puis appuyez de nouveau sur cette touche dans les 2 secondes qui suivent et maintenez-la enfoncée.

### Remarques

- Selon l'état du disque, il se peut que sa lecture soit impossible (page 6).
- Si vous appuyez sur **SEEK** (-) ou **SEEK** (+), la lecture saute à la dernière ou à la première plage du disque lorsque celle-ci est en cours de lecture.
- Lorsque la dernière plage du disque est terminée, la lecture reprend à partir de la première plage du disque.

(Avec un appareil en option)

1 Appuyez plusieurs fois sur **SOURCE** pour sélectionner « MD (MS\*1) » ou « CD ».

2 Appuyez plusieurs fois sur **MODE** jusqu'à ce que l'appareil souhaité s'affiche.

La lecture commence.

Pour	Appuyez sur
passer d'un disque à l'autre	<b>1</b> (DISC-) ou <b>2</b> (DISC+)
- Sélection d'un disque	[une fois pour chaque disque] [maintenez la touche enfoncée jusqu'au disque souhaité]
passer d'un album à l'autre*2	<b>5</b> (ALBM-) ou <b>6</b> (ALBM+)
- Sélection d'un album	[une fois pour chaque album] [maintenez la touche enfoncée jusqu'à l'album souhaité]

\*1 MS : Lecteur MG System-up à Memory Stick MGS-X1

\*2 Disponible uniquement lorsqu'un lecteur CD en option avec fonction MP3 est raccordé et qu'un fichier MP3 est en cours de lecture.

### Précautions à prendre lors du raccordement d'appareils MGS-X1 ou MD

Cet appareil reconnaît le MGS-X1 comme étant un lecteur MD.

- Pour lancer la lecture sur un lecteur MGS-X1, appuyez sur (SOURCE) pour sélectionner « MD ». Lorsque l'affichage de la source indique « MD », appuyez sur (MODE) pour sélectionner « MS » et commencer la lecture.
- Pour lancer la lecture sur un lecteur MD, appuyez sur (SOURCE) pour sélectionner « MD ». Lorsque l'affichage de la source indique le lecteur MD souhaité, la lecture commence. Si l'affichage de la source indique « MS » ou un autre lecteur MD, appuyez sur (MODE) pour sélectionner le lecteur MD souhaité et lancer la lecture.

### Remarques sur le raccordement de lecteurs CD compatibles MP3

- Si un disque sans fichiers (plages) MP3 est inséré, l'indication « NO MUSIC » s'affiche à l'écran et la lecture passe au disque suivant.
- Avant de lancer la lecture d'une plage, cet appareil lit toutes les informations relatives aux plages et aux albums du disque. Selon la structure des plages, cette recherche d'informations peut durer plus d'une minute avant que la lecture ne puisse commencer. Pendant cette période, l'indication « READ » s'affiche à l'écran. La lecture commence automatiquement lorsque la lecture des informations est terminée.

### Remarque

Avec un appareil en option raccordé, la lecture de la même source continue sur le lecteur MD ou CD en option.

## Rubriques d'affichage

Lorsque le disque, le groupe, l'album ou la plage change, tout titre préenregistré\*1 du nouveau disque, du nouveau groupe, du nouvel album ou de la nouvelle plage est automatiquement affiché. (Si la fonction de défilement automatique (A.SCRL) est réglée à « ON », les noms de plus de 8 caractères défilent dans la fenêtre d'affichage (page 21).)

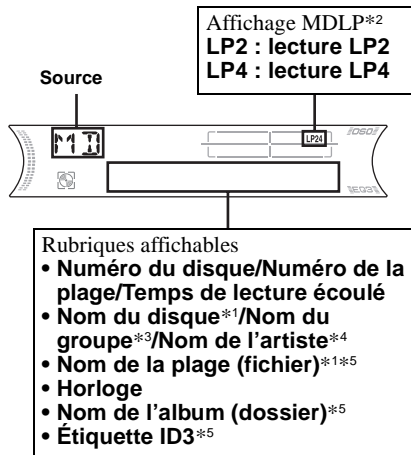

Pour	Appuyez sur
------	-------------

passer d'une rubrique d'affichage à l'autre	(DSPL)
---	--------

\*1 Lorsque vous appuyez sur (DSPL), l'indication « NO NAME » indique qu'il n'existe pas de mémo de disque (page 13) ou de nom préenregistré à afficher.

\*2 Disponible uniquement lors de la lecture d'un disque MDLP.

\*3 Disponible uniquement lorsqu'un MD contenant des groupes est inséré dans cet appareil pour être lu.

\*4 Uniquement pour les disques CD TEXT contenant le nom de l'artiste.

\*5 Uniquement pour les fichiers MP3.

Dans une étiquette ID3, seuls le nom de la plage, de l'artiste et de l'album sont affichés.

Lorsque vous appuyez sur (DSPL), l'indication « NO ID3 » indique qu'il n'y a pas d'étiquette ID3 à afficher.

Suite à la page suivante →

### Remarques

- Certains caractères ne peuvent pas être affichés. Les caractères qui ne peuvent être affichés sont remplacés par le symbole « \* » à l'affichage.
- Pour certains disques CD TEXT ou étiquettes ID3 contenant un grand nombre de caractères, le défilement automatique peut ne pas fonctionner.
- Cet appareil ne peut pas afficher le nom de l'artiste de chaque plage d'un disque CD TEXT.

### Conseils

- Lorsque le défilement automatique (A.SCRL) est réglé à « OFF » et que le nom du disque, du groupe, de la plage ou de l'album est modifié, ce nom ou l'étiquette ID3 ne défile pas.
- Lorsque vous lisez un MD contenant des groupes et que le groupe est modifié, le nouveau numéro de groupe s'affiche. De même, lorsque vous lisez un fichier MP3 et que l'album est modifié, le nouveau numéro d'album s'affiche.

## Lecture de plages en boucle

### — Lecture répétée

Vous pouvez sélectionner :

#### (Avec cet appareil)

- REP-TRACK — pour répéter la plage en cours de lecture.
- REP-GP\*<sup>1</sup> — pour répéter les plages du groupe en cours de lecture.

#### (Avec des appareils en option)

- REP-TRACK — pour répéter la plage en cours de lecture.
- REP-ALBM\*<sup>2</sup> — pour répéter les plages de l'album en cours de lecture.
- REP-DISC\*<sup>3</sup> — pour répéter les plages du disque en cours de lecture.

\*<sup>1</sup> Disponible uniquement lorsqu'un MD contenant des groupes est inséré dans cet appareil pour être lu.

\*<sup>2</sup> Disponible uniquement lorsqu'un lecteur CD en option avec fonction MP3 est raccordé et qu'un fichier MP3 est en cours de lecture.

\*<sup>3</sup> Disponible uniquement lorsqu'un ou plusieurs lecteurs MD ou CD en option sont raccordés.

**En cours de lecture, appuyez plusieurs fois sur (3) (REP) jusqu'à ce que le réglage souhaité apparaisse dans la fenêtre d'affichage.**

La lecture répétée commence.

Pour revenir en mode de lecture normal, sélectionnez « REP-OFF ».

# Lecture des plages dans un ordre aléatoire

— Lecture aléatoire

Vous pouvez sélectionner :

## (Avec cet appareil)

- SHUF-GP\*<sup>1</sup> — pour écouter les plages du groupe en cours de lecture dans un ordre aléatoire.
- SHUF-DISC — pour écouter les plages du disque en cours de lecture dans un ordre aléatoire.

## (Avec des appareils en option)

- SHUF-ALBM\*<sup>2</sup> — pour écouter les plages de l'album en cours de lecture dans un ordre aléatoire.
- SHUF-DISC — pour écouter les plages du disque en cours de lecture dans un ordre aléatoire.
- SHUF-CHGR\*<sup>3</sup> — pour écouter dans un ordre aléatoire les plages de l'appareil MD ou CD (en option) utilisé.
- SHUF-ALL\*<sup>4</sup> — pour écouter toutes les plages de tous les appareils MD et CD raccordés (y compris cet appareil) dans un ordre aléatoire.

\*1 Disponible uniquement lorsqu'un MD contenant des groupes est inséré dans cet appareil pour être lu.

\*2 Disponible uniquement lorsqu'un lecteur CD en option avec fonction MP3 est raccordé et qu'un fichier MP3 est en cours de lecture.

\*3 Disponible uniquement lorsqu'un ou plusieurs changeurs MD ou CD en option sont raccordés.

\*4 Disponible uniquement lorsqu'un ou plusieurs lecteurs MD en option ou plusieurs lecteurs CD en option sont raccordés.

**En cours de lecture, appuyez plusieurs fois sur (4) (SHUF) jusqu'à ce que le réglage souhaité apparaisse dans la fenêtre d'affichage.**

La lecture aléatoire commence.

Pour revenir en mode de lecture normal, sélectionnez « SHUF-OFF ».

### Remarque

La fonction « SHUF-ALL » ne passe pas de façon aléatoire de la lecture de plages de lecteurs MD à la lecture de plages de lecteurs CD.

# Identification d'un CD

— Fonction de mémo de disque (pour un lecteur CD disposant de la fonction CUSTOM FILE)

Vous pouvez identifier chaque disque avec un nom personnalisé (mémo de disque). Vous pouvez saisir jusqu'à 8 caractères pour chaque disque. Lorsque vous avez identifié un CD, vous pouvez ensuite le localiser par son nom (page 15).

**1 Commencez à écouter le disque que vous souhaitez identifier dans un lecteur CD disposant de la fonction CUSTOM FILE.**

**2 Appuyez sur (LIST) (CAT) pendant 2 secondes.**

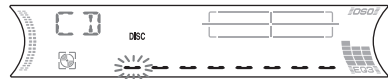

L'appareil répète la lecture du disque au cours de la procédure d'identification.

**3 Saisissez les caractères du nom souhaité.**

**1 Appuyez sur la touche de volume +/- pour sélectionner le caractère souhaité.**

A ↔ B ↔ C ... ↔ 0 ↔ 1 ↔ 2 ...  
↔ + ↔ - ↔ \* ... ↔ \_ ↔ \*

\*(insertion d'un espace)

**2 Appuyez sur (SEL) lorsque vous avez repéré le caractère souhaité. La caractères suivant clignote.**



**3 Répétez les étapes 1 et 2 pour saisir le reste du nom.**

**4 Pour revenir au mode de lecture normal, appuyez sur (LIST) (CAT) pendant 2 secondes.**

Suite à la page suivante →

### Conseils

- Pour corriger ou effacer un caractère, procédez simplement par réécriture ou saisissez « \_ ».
- Vous pouvez identifier les CD avec un appareil ne disposant pas de la fonction CUSTOM FILE si cet appareil est raccordé à un autre lecteur CD disposant de cette fonction. Le mémo de disque est alors sauvegardé dans la mémoire du lecteur CD disposant de la fonction CUSTOM FILE.

### Remarque

La lecture REP-TRACK/SHUF est suspendue jusqu'à ce que la modification du nom soit terminée.

### Affichage du mémo de disque

En tant que rubrique d'affichage, le mémo de disque est toujours affiché en priorité par rapport aux informations CD TEXT d'origine.

Pour	Appuyez sur
afficher le nom	( <b>DSPL</b> ) pendant la lecture d'un disque CD ou CD TEXT

### Conseil

D'autres informations peuvent également être affichées (page 11).

### Suppression du mémo de disque

- 1 Appuyez plusieurs fois sur (**SOURCE**) pour sélectionner « CD ».**
- 2 Appuyez plusieurs fois sur (**MODE**) pour sélectionner le lecteur CD sur lequel le mémo de disque est mémorisé.**
- 3 Appuyez sur (**LIST**) (CAT) pendant 2 secondes.**
- 4 Appuyez sur (**DSPL**) pendant 2 secondes.**  
Les noms mémorisés apparaissent.
- 5 Appuyez plusieurs fois sur la touche volume +/- pour sélectionner le nom de disque que vous souhaitez effacer.**
- 6 Appuyez sur (**SEL**) pendant 2 secondes.**  
Le nom est supprimé.  
Répétez les étapes 5 et 6 si vous souhaitez effacer d'autres noms.
- 7 Appuyez sur (**LIST**) (CAT) pendant 2 secondes.**  
Le lecteur revient en mode de lecture normal.

### Remarques

- Lorsque le mémo d'un disque CD TEXT est effacé, les informations CD TEXT d'origine s'affichent.
- Si vous ne réussissez pas à trouver le mémo de disque que vous souhaitez effacer, essayez de sélectionner un autre lecteur CD à l'étape 2.
- Si vous avez déjà effacé tous les mémos de disque, l'appareil revient en mode de lecture normale à l'étape 4.



## Recherche d'un disque par son nom

— Affichage automatique des titres (pour un lecteur MD ou un lecteur CD disposant de la fonction CD TEXT ou CUSTOM FILE)

Vous pouvez utiliser cette fonction pour les disques auxquels vous avez attribué des noms\*1 et pour les disques CD TEXT\*2.

\*1 Recherche d'un disque par son nom : lorsque vous avez attribué un nom au MD ou au CD (page 13).

\*2 Recherche d'un disque grâce aux informations CD TEXT : lorsque vous écoutez un disque CD TEXT sur un lecteur CD disposant de la fonction CD TEXT.

### 1 En cours de lecture, appuyez sur **(LIST)** (CAT).

Le nom attribué au disque en cours de lecture s'affiche à l'écran.



### 2 Appuyez plusieurs fois **(LIST)** (CAT) jusqu'à ce que vous ayez trouvé le disque souhaité.

### 3 Appuyez sur **(SEEK)** (+) ou **(SEEK)** (-) pour lancer la lecture du disque.

#### Remarques

- Une fois que le nom d'un disque s'est affiché pendant 5 secondes, la fenêtre d'affichage revient à son mode de lecture normal.
- Si le chargeur ne contient aucun disque, l'indication « NO DISC » apparaît dans la fenêtre d'affichage.
- Si un fichier personnalisé n'a pas été affecté à un disque, l'indication « NO NAME » apparaît dans la fenêtre d'affichage.
- Si les informations du disque n'ont pas été lues par l'appareil, l'indication « NOT READ » apparaît dans la fenêtre d'affichage. Pour charger le disque, appuyez d'abord sur la touche numérique, puis sélectionnez le disque qui n'a pas été chargé.
- Les informations s'affichent en majuscules uniquement. Par ailleurs, certaines lettres ne peuvent pas s'afficher.

## Radio

L'appareil peut mémoriser jusqu'à 6 stations pour chaque bande de fréquences (FM1, FM2, FM3, AM1 et AM2).

#### Attention

Pour sélectionner des stations pendant que vous conduisez, utilisez la fonction « Mémorisation des meilleurs accords (BTM) », de façon à réduire les risques d'accident.

## Mémorisation automatique des stations

— Mémorisation des meilleurs accords (BTM)

L'appareil sélectionne les stations ayant les signaux les plus puissants dans la bande sélectionnée et les mémorise dans l'ordre des fréquences.

### 1 Appuyez plusieurs fois sur **(SOURCE)** pour sélectionner la radio.

### 2 Appuyez plusieurs fois sur **(MODE)** pour sélectionner la bande.

### 3 Appuyez sur **(BTM)** pendant 2 secondes.

L'appareil enregistre les stations sur les touches numériques dans l'ordre des fréquences.

Un bip retentit lorsque le réglage est mémorisé.

#### Remarques

- S'il n'est possible de capter que quelques stations en raison de la faiblesse des signaux, certaines touches numériques conservent leur réglage précédent.
- Si un numéro est affiché à l'écran, l'appareil commence la mémorisation des stations à partir de la station affichée.

## Réception des stations mémorisées

- 1 Appuyez plusieurs fois sur **(SOURCE)** pour sélectionner la radio.
- 2 Appuyez plusieurs fois sur **(MODE)** pour sélectionner la bande.
- 3 Appuyez sur la touche numérique (**1** à **6**) sur laquelle la station souhaitée est mémorisée.

**Si la fonction de réglage des présélections ne fonctionne pas**  
— Recherche automatique des fréquences/  
Mode de recherche locale

**Recherche automatique des fréquences :**  
Appuyez sur **(SEEK (+))** ou **(SEEK (-))** pour rechercher la station souhaitée. Le balayage s'interrompt lorsque l'appareil capte une station. Répétez cette opération jusqu'à ce que vous captiez la station souhaitée.

**Mode de recherche locale :**  
Si la recherche automatique des fréquences s'arrête trop fréquemment, appuyez plusieurs fois sur **(SENS)** jusqu'à ce que « LOCAL-ON » s'affiche.

L'indication « LCL » s'affiche.



Seules les stations émettant des signaux relativement puissants sont accordées.

Pour annuler le mode de recherche locale, appuyez deux fois sur **(SENS)** lors de la réception FM.

**Remarque**  
Lors de la réception AM, pour annuler le mode de recherche locale, appuyez une fois sur **(SENS)** (l'indication « LOCAL-OFF » apparaît).

**Conseil**  
Si vous connaissez la fréquence de la station que vous souhaitez écouter, maintenez enfoncée **(SEEK (+))** ou **(SEEK (-))** pour rechercher la fréquence approximative, puis appuyez plusieurs fois sur **(SEEK (+))** ou **(SEEK (-))** pour ajuster le réglage de la fréquence souhaitée (recherche manuelle de la fréquence).

**Si la réception stéréo FM est mauvaise**  
— Mode mono

En cours de réception radio, appuyez plusieurs fois sur **(SENS)** jusqu'à ce que « MONO-ON » s'affiche.

L'indication « MONO » s'affiche.

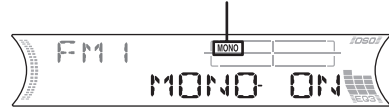

La qualité sonore est améliorée, mais le son est diffusé en mono (l'indication « STEREO » disparaît).

Pour revenir au mode de réception radio normal, appuyez sur **(SENS)** (« MONO-OFF » apparaît).

**Conseil**  
Si vous avez de la difficulté à entendre les émissions FM, réglez DSO à « OFF » (page 23).

## Mémorisation des stations souhaitées uniquement

Vous pouvez présélectionner manuellement les stations souhaitées sur les touches numériques de votre choix.

- 1 Appuyez plusieurs fois sur **(SOURCE)** pour sélectionner la radio.
- 2 Appuyez plusieurs fois sur **(MODE)** pour sélectionner la bande.
- 3 Pour capter la station que vous souhaitez mémoriser, appuyez sur **(SEEK (+))** ou **(SEEK (-))**.
- 4 Appuyez sur la touche numérique souhaitée (**1** à **6**) pendant 2 secondes jusqu'à ce que « MEM » s'affiche.  
Le numéro de la touche apparaît dans la fenêtre d'affichage.

**Remarque**  
Si vous essayez de mémoriser une autre station sur la même touche numérique, la station mémorisée précédemment est effacée.

# Mémorisation des noms de station

## — Fonction de mémoire des stations

Vous pouvez attribuer un nom à chaque station de radio et le sauvegarder dans la mémoire. Le nom de la station écoutée apparaît alors dans la fenêtre d'affichage. Vous pouvez attribuer un nom de station comprenant jusqu'à 8 caractères.

## Mémorisation des noms de station

- 1 Réglez une station dont vous souhaitez mémoriser le nom.
- 2 Appuyez sur (LIST) (CAT) pendant 2 secondes.

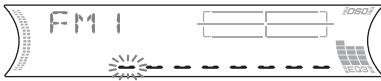

- 3 Saisissez les caractères du nom souhaité.

- 1 Appuyez sur la touche de volume +/- pour sélectionner le caractère souhaité.

A ↔ B ↔ C ... ↔ 0 ↔ 1 ↔ 2 ...  
↔ + ↔ - ↔ \* ... ↔ \_ \* ↔ A

\* (insertion d'un espace)

- 2 Appuyez sur (SEL) lorsque vous avez repéré le caractère souhaité. La caractères suivant clignote.

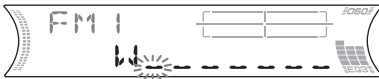

- 3 Répétez les étapes 1 et 2 pour saisir le reste du nom.
- 4 Pour revenir au mode de réception radio normal, appuyez sur (LIST) (CAT) pendant 2 secondes.

### Conseil

Pour corriger ou effacer un caractère, procédez simplement par réécriture ou saisissez « \_ ».

## Suppression du nom de la station

- 1 Appuyez plusieurs fois sur (SOURCE) pour sélectionner la radio.
- 2 Appuyez plusieurs fois sur (MODE) pour sélectionner la bande.
- 3 Appuyez sur (LIST) (CAT) pendant 2 secondes.
- 4 Appuyez sur (DSPL) pendant 2 secondes.  
Les noms mémorisés apparaissent.
- 5 Appuyez plusieurs fois sur la touche volume +/- pour sélectionner le nom de la station que vous souhaitez effacer.
- 6 Appuyez sur (SEL) pendant 2 secondes.  
Le nom est supprimé.  
Répétez les étapes 5 et 6 si vous souhaitez effacer d'autres noms.
- 7 Appuyez sur (LIST) (CAT) pendant 2 secondes.  
L'appareil revient au mode de réception radio normal.

### Remarque

Si vous avez déjà effacé tous les noms de station, l'indication « NO DATA » s'affiche à l'étape 6.

## Syntonisation d'une station à partir d'une liste

— Affichage automatique des titres

### 1 En cours de réception radio, appuyez sur **(LIST)** (CAT).

La fréquence ou le nom attribué à la station actuelle s'affiche à l'écran.



### 2 Appuyez plusieurs fois **(LIST)** (CAT) jusqu'à ce que vous trouviez la station souhaitée.

### 3 Pour capter la station de votre choix, appuyez sur **(SEEK +)** ou **(SEEK -)**.

## Autres fonctions

Vous pouvez également commander l'appareil (et les lecteurs MD ou CD en option) avec un satellite de commande (**en option**).

## Fonctionnement du satellite de commande

Commencez par apposer l'étiquette appropriée suivant la position de montage du satellite de commande.

Le satellite de commande fonctionne par pression sur les touches et/ou par rotation des commandes.

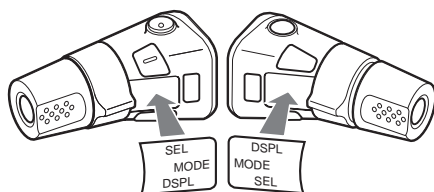

## Fonctionnement par pression sur les touches

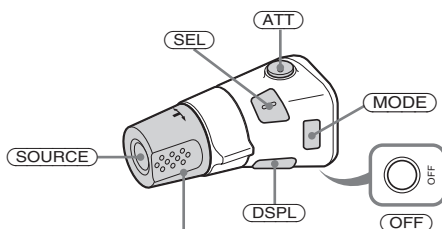

Tournez la commande VOL pour régler le volume.

Appuyez sur	Pour
<b>(SOURCE)</b>	changer de source (Radio/MD/CD*1)/mettre l'appareil sous tension
<b>(MODE)</b>	changer de mode de fonctionnement (bande radio/lecteur MD*1/lecteur CD*1)
<b>(ATT)</b>	atténuer le son
<b>(OFF)</b> *2	arrêter la lecture d'un disque ou la réception radio/mettre l'appareil hors tension

**SEL** régler et sélectionner

**DSPL** changer de rubrique d'affichage

## Fonctionnement par rotation de la commande

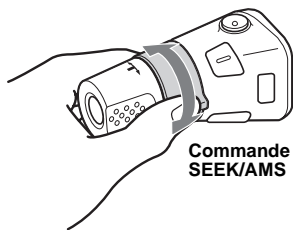

### Tournez la commande et relâchez-la pour :

- passer d'une plage à l'autre, Pour sauter plusieurs plages de suite, tournez une fois la commande rotative, puis tournez-la de nouveau dans les 2 secondes qui suivent et maintenez-la.
- régler automatiquement des stations de radio.

### Tournez la commande, maintenez-la et relâchez-la pour :

- avancer ou reculer rapidement dans une plage ;
- trouver une station manuellement.

## Fonctionnement par pression et rotation de la commande

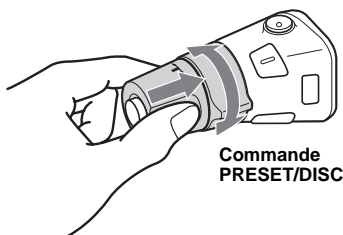

### Exercez une pression sur la commande et tournez-la pour :

- régler les stations mémorisées ;
- changer de disque pendant la lecture d'un MD ou d'un CD\*1.
- changer de groupe\*3.
- changer d'album\*4.

Lors de la lecture d'un MD contenant des groupes ou d'un fichier MP3, vous pouvez sélectionner un groupe (MD) ou un album (fichier MP3) à l'aide du satellite de commande.

## (Avec cet appareil)

Pour	Procédez ainsi
passer d'un groupe à l'autre*3 – Sélection d'un groupe	<b>1</b> Pour passer en mode de sélection d'un groupe, appuyez sur la commande, tournez-la, puis maintenez-la en place. Passez à l'étape <b>2</b> dans les 2 secondes qui suivent. <b>2</b> Exercez une pression sur la commande, puis tournez-la rapidement et à plusieurs reprises pour sauter les groupes un par un.

## (Avec un appareil en option)

Pour	Procédez ainsi
passer d'un disque à l'autre – Sélection d'un disque	Exercez une pression sur la commande et tournez-la [une fois pour chaque disque]. Pour sauter plusieurs disques de suite, appuyez et tournez, puis tournez de nouveau la commande dans les 2 secondes qui suivent et maintenez-la en place.
passer d'un album à l'autre*4 – Sélection d'un album	<b>1</b> Pour passer en mode de sélection d'un album, appuyez sur la commande, tournez-la, puis maintenez-la en place. Passez à l'étape <b>2</b> dans les 2 secondes qui suivent. <b>2</b> Exercez une pression sur la commande, puis tournez-la rapidement et à plusieurs reprises pour sauter les albums un par un.

Suite à la page suivante →

- \*1 Uniquement si l'appareil en option correspondant est raccordé.
- \*2 Si le contact de votre voiture n'est pas doté d'une position ACC (accessoires), veuillez à appuyer sur **(OFF)** une fois le moteur coupé et à maintenir cette touche enfoncée jusqu'à ce que l'affichage disparaisse.
- \*3 Disponible uniquement lorsqu'un MD contenant des groupes est inséré dans cet appareil pour être lu.
- \*4 Disponible uniquement lorsqu'un lecteur CD en option avec fonction MP3 est raccordé et qu'un fichier MP3 est en cours de lecture.

## Modification du sens de fonctionnement

Le sens de fonctionnement des commandes est réglé par défaut comme indiqué dans l'illustration ci-dessous.

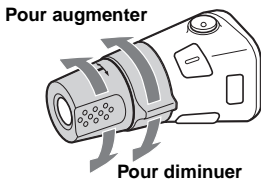

Si vous devez monter le satellite de commande du côté droit de la colonne de direction, vous pouvez inverser le sens de fonctionnement.

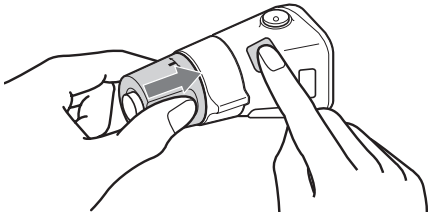

**Appuyez sur **(SEL)** pendant 2 secondes tout en appuyant sur la commande VOL.**

### Remarque

- Si vous appuyez sur **(SEL)** pendant 2 secondes tout en appuyant sur la commande VOL, l'indication « NORM » ou « REV » s'affiche.
- L'indication « NORM » permet d'utiliser le satellite de commande dans le sens par défaut.
- L'indication « REV » permet d'utiliser le satellite de commande lorsque celui-ci est monté à la droite de la colonne de direction.

## Réglages des caractéristiques sonores

Vous pouvez régler la balance, l'atténuateur, le filtre passe-bas et le volume du caisson de graves.

### 1 Appuyez plusieurs fois sur **(SEL)** jusqu'à ce que l'indication « BAL », « FAD », « LPF » ou « SUB » apparaisse.

Chaque fois que vous appuyez sur **(SEL)**, la rubrique change de la façon suivante :

**LOW**\*1 → **MID**\*1 → **HI**\*1 →  
**BAL** (gauche-droite) →  
**FAD** (avant-arrière) →  
**LPF** (filtre passe-bas)\*2\*3 →  
**SUB** (volume du caisson de graves)\*2\*4

\*1 Lorsque EQ3 est activé (page 22).

\*2 Lorsque « SUB » est sélectionné (page 21).

\*3 La fréquence de coupure peut être réglée à 78 Hz, 125 Hz ou OFF.

\*4 Le volume est réglable par pas de –10 à +10. (à moins de –10, l'indication « ATT » s'affiche.)

### 2 Appuyez sur la touche de volume +/- pour régler le paramètre souhaité.

#### Remarque

Effectuez ce réglage dans les 3 secondes après avoir sélectionné le paramètre.

## Atténuation rapide du son

**Appuyez sur **(ATT)**.**

L'indication « ATT-ON » s'affiche brièvement à l'écran, puis « ATT » s'affiche.

Pour rétablir le niveau de volume précédent, appuyez de nouveau sur **(ATT)**.

#### Conseil

Lorsque le câble d'interface d'un téléphone de voiture est raccordé au fil ATT, l'appareil réduit automatiquement le volume lors d'un appel téléphonique entrant (fonction ATT téléphone).

## Modification des réglages du son et de l'affichage

Les réglages suivants sont disponibles :

- REAR/SUB\*<sup>1</sup> — pour commuter la sortie audio à REAR ou SUB.
  - Sélectionnez « REAR » pour émettre vers un amplificateur de puissance.
  - Sélectionnez « SUB » pour émettre vers un caisson de graves.
- A.SCRL (défilement automatique)\*<sup>2</sup> (page 11).
- M.DSPL (Motion Display) — pour activer ou désactiver l'affichage animé.
  - Sélectionnez « ON » pour activer l'affichage animé (le motif animé apparaît dans la fenêtre d'affichage).
  - Sélectionnez « OFF » pour désactiver l'affichage animé.
- DEMO\*<sup>1</sup> — pour activer ou désactiver l'affichage de démonstration.
  - Sélectionnez « ON » pour activer l'affichage de démonstration (la démonstration démarre environ 10 secondes après la mise hors tension de l'appareil).
  - Sélectionnez « OFF » pour désactiver la fonction d'affichage de démonstration.
- BEEP\*<sup>3</sup> — pour activer ou désactiver le bip.
- DIM (régulateur) — pour modifier la luminosité de l'affichage.
  - Sélectionnez « ON » pour diminuer la luminosité de la fenêtre d'affichage.
  - Sélectionnez « OFF » pour désactiver le régulateur de luminosité.

## Commutation REAR/SUB\*<sup>1</sup>

Appuyez sur (SEL), puis sur la touche de volume + (REAR) ou – (SUB).

Après 3 secondes, l'affichage revient en mode de lecture normal.

## Sélection de l'option souhaitée

Appuyez simultanément sur (SEL) et sur la touche souhaitée.

(SEL) + (3) : A.SCRL\*<sup>2</sup>

(SEL) + (4) : M.DSPL

(SEL) + (4) : DEMO\*<sup>1</sup>

(SEL) + (6) : BEEP\*<sup>3</sup>

(SEL) + (DSPL) : DIM

Une fois le réglage terminé, la fenêtre d'affichage revient au mode de lecture normal.

Pour annuler l'option sélectionnée, appuyez de nouveau simultanément sur (SEL) et sur la touche souhaitée.

\*<sup>1</sup> Lorsque l'appareil est hors tension.

\*<sup>2</sup> Lors de la lecture d'un MD ou d'un CD.

\*<sup>3</sup> Le bip sonore est émis uniquement lorsque l'amplificateur intégré est utilisé.

## Réglage de l'égaliseur (EQ3)

Vous pouvez sélectionner l'une des 7 courbes de réglages de l'égalisateur, dont chacun correspond à un type de musique (XPLOD, VOCAL, CLUB, JAZZ, NEW AGE, ROCK, CUSTOM et OFF (égaliseur éteint)).

Vous pouvez sauvegarder un réglage d'égaliseur différent pour chaque source.

### Sélection de la courbe d'égaliseur

- 1 Appuyez sur **(SOURCE)** pour sélectionner une source (radio, MD ou CD).
- 2 Appuyez plusieurs fois sur **(EQ3)** pour sélectionner la courbe d'égaliseur souhaitée.

Chaque fois que vous appuyez sur **(EQ3)**, le paramètre change.



Pour annuler l'effet de l'égaliseur, sélectionnez « OFF ».

## Réglage de la courbe de l'égaliseur

Vous pouvez mémoriser et régler différentes plages de tonalité pour l'égaliseur.

- 1 Appuyez sur **(SOURCE)** pour sélectionner une source (radio, MD ou CD).
- 2 Appuyez plusieurs fois sur **(EQ3)** pour sélectionner la courbe d'égaliseur souhaitée.
- 3 Réglage de la courbe d'égaliseur.

- 1 Appuyez plusieurs fois sur **(SEL)** pour sélectionner la plage de tonalité souhaitée.

Chaque fois que vous appuyez sur **(SEL)**, la plage de tonalité change.

LOW → MID → HI (→ BAL → FAD → LPF → SUB)

- 2 Appuyez plusieurs fois sur la touche de volume +/- pour régler le niveau de volume souhaité.

Le niveau de volume peut être réglé par incréments de 1 dB, de -10 dB à +10 dB.

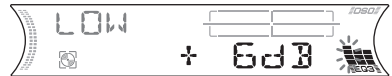

- 3 Répétez les étapes 1 et 2 pour régler la courbe de l'égaliseur.

Pour restaurer la courbe par défaut de l'égaliseur, appuyez sur **(SEL)** pendant 2 secondes.

Après 1 seconde, l'affichage revient en mode de lecture normal.

### Remarque

Lorsque EQ3 est réglé à « OFF », vous ne pouvez pas régler les paramètres de l'égaliseur.



# Réglage du répartiteur dynamique du son émis (DSO)

Si vos haut-parleurs sont installés dans la partie inférieure des portières, le son est émis à un niveau proche du sol et il se peut qu'il ne soit pas clair.

La fonction DSO (réglage dynamique du son émis) crée un son mieux réparti, comme s'il y avait des haut-parleurs dans le tableau de bord (haut-parleurs virtuels).

Vous pouvez sauvegarder un réglage DSO pour chaque source.

## Représentation des haut-parleurs virtuels en mode DSO

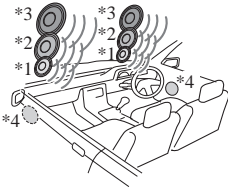

- \*1 DSO-1
- \*2 DSO-2
- \*3 DSO-3
- \*4 DSO-OFF

**1** Appuyez sur **(SOURCE)** pour sélectionner une source (radio, MD ou CD).

**2** Appuyez plusieurs fois sur **(DSO)** jusqu'à ce que le réglage DSO souhaité s'affiche.

À chaque pression sur **(DSO)**, le réglage DSO change.



Pour annuler la fonction DSO, sélectionnez « DSO-OFF ». Après 1 seconde, l'affichage revient en mode de lecture normal.

### Remarques

- Selon l'intérieur de la voiture ou le type de musique, la fonction DSO peut avoir un effet indésirable.
- Si vous avez des difficultés à entendre les émissions FM, réglez DSO à « OFF ».

# Informations complémentaires

## Entretien

### Remplacement du fusible

Lorsque vous remplacez le fusible, veillez à utiliser un fusible dont la capacité, en ampères, correspond à la valeur indiquée sur l'ancien fusible. Si le fusible fond, vérifiez le branchement de l'alimentation et remplacez le fusible. Si le nouveau fusible fond également, il est possible que l'appareil soit défectueux. Dans ce cas, contactez votre détaillant Sony le plus proche.

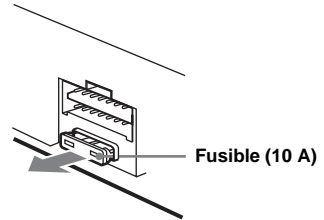

### Avertissement

Ne jamais utiliser de fusible dont la capacité en ampères dépasse celle du fusible fourni avec l'appareil, car cela pourrait endommager l'appareil.

Suite à la page suivante →

## Nettoyage des connecteurs

L'appareil peut ne pas fonctionner correctement si les connecteurs entre l'appareil et la façade sont encrassés. Pour éviter cette situation, retirez la façade (page 8) et nettoyez les connecteurs avec un coton-tige imbibé d'alcool. N'exercez pas une pression trop forte, car les connecteurs pourraient être endommagés.

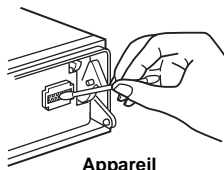

Appareil



Arrière de la façade

### Remarques

- Pour plus de sécurité, coupez le moteur avant de nettoyer les connecteurs et retirez la clé du contact.
- Ne touchez jamais les connecteurs directement avec les doigts ou avec un objet métallique.

## Remplacement de la pile au lithium

Dans des conditions d'utilisation normales, la pile dure environ 1 an. (En fonction des conditions d'utilisation, sa durée de vie peut être plus courte.) Lorsque la pile est faible, la portée de la mini-télécommande diminue. Remplacez la pile par une nouvelle pile au lithium CR2025. L'utilisation de tout autre type de pile pose un risque d'incendie ou d'explosion.

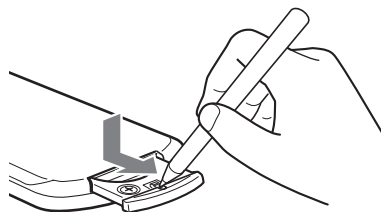

pôle + vers le haut

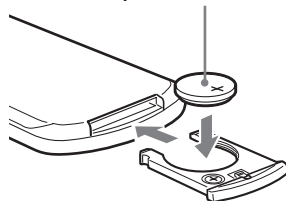

### Remarques sur la pile au lithium

- Tenez la pile au lithium hors de portée des enfants. En cas d'ingestion de la pile, consultez immédiatement un médecin.
- Essuyez la pile avec un chiffon sec pour assurer un bon contact.
- Veillez à respecter la polarité lors de l'installation de la pile.
- Ne tenez pas la pile avec des pinces métalliques, car cela peut entraîner un court-circuit.

### ATTENTION

Utilisée de façon incorrecte, la pile peut exploser. Ne pas la recharger, la démonter ni la jeter au feu.

# Démontage de l'appareil

## 1 Retirez le cadre de sûreté.

- 1 Retirez la façade (page 8).
- 2 Insérez les clés de déblocage simultanément dans le cadre de sûreté.

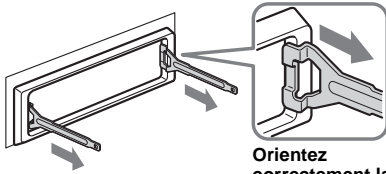

Orientez correctement la clé de déblocage.

- 3 Tirez sur les clés de déblocage pour retirer le cadre de sûreté.

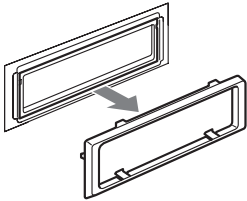

## 2 Retirez l'appareil.

- 1 Insérez les deux clés de déblocage simultanément jusqu'au déclic.

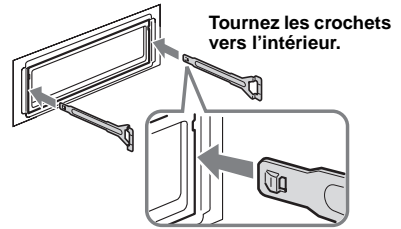

- 2 Tirez sur les clés de déblocage pour dégager l'appareil.

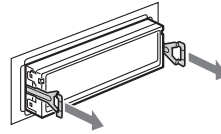

- 3 Faites glisser l'appareil en dehors de son support.

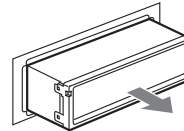

# Caractéristiques techniques

## Lecteur MD

Rapport signal/bruit	90 dB
Réponse en fréquence	10 à 20 000 Hz
Pleurage et scintillement	En dessous du seuil mesurable

## Radio

### FM

Plage de syntonisation	87,5 à 107,9 MHz
Borne d'antenne	Connecteur d'antenne externe
Fréquence intermédiaire	10,7 MHz/450 kHz
Sensibilité utile	9 dBf
Sélectivité	75 dB à 400 kHz
Rapport signal/bruit	69 dB (stéréo), 69 dB (mono)
Distorsion harmonique à 1 kHz	0,5 % (stéréo), 0,3 % (mono)
Séparation	35 dB à 1 kHz
Réponse en fréquence	30 à 15 000 Hz

### AM

Plage de syntonisation	530 à 1 710 kHz
Borne d'antenne	Connecteur d'antenne externe
Fréquence intermédiaire	10,7 MHz/450 kHz
Sensibilité	30 µV

## Amplificateur de puissance

Sorties	Sorties de haut-parleurs (connecteurs de sécurité)
Impédance des haut-parleurs	4 à 8 ohms
Puissance de sortie maximale	52 W × 4 (à 4 ohms)

## Généralités

Sorties	Bornes de sortie audio (commutables avant, arrière/graves) Borne de commande de relais d'antenne électrique Borne de commande d'amplificateur de puissance
Entrées	Fil de commande ATT téléphone Borne d'entrée de télécommande Borne d'entrée de commande BUS Borne d'entrée audio BUS Borne d'entrée de l'antenne
Commandes de tonalité	Bas : ±10 dB à 60 Hz (XPLOD) Moyen : ±10 dB à 1 kHz (XPLOD) Haut : ±10 dB à 10 kHz (XPLOD)

Alimentation requise	Batterie de véhicule 12 V CC (masse négative)
Dimensions	Environ 178 × 50 × 181 mm (7 1/8 × 2 × 7 1/4 po) (l/h/p)
Dimensions du support	Environ 182 × 53 × 161 mm (7 1/4 × 2 1/8 × 6 3/8 po) (l/h/p)
Poids	Environ 1,2 kg (2 lb 10 oz)
Accessoires fournis	Composants destinés à l'installation et au raccordement (1 jeu) Étui pour la façade (1)
Accessoires en option	Mini-télécommande RM-X114 Satellite de commande RM-X4S Câble BUS (fourni avec un câble à broche RCA) RC-61 (1 m), RC-62 (2 m) Changeur CD (10 disques) CDX-757MX Changeur CD (6 disques) CDX-T69 Changeur MD (6 disques) MDX-66XLP Récepteur radio par satellite XM XT-XM1 Sélecteur de source XA-C30 Sélecteur AUX-IN XA-300
Appareils en option	

Brevets américains et internationaux sous licence de Dolby Laboratories.

### Remarque

*Cet appareil ne doit pas être branché à un préamplificateur numérique ni à un égaliseur compatible avec le système Sony BUS.*

*La conception et les caractéristiques techniques sont sujettes à modification sans préavis.*

---

## Dépannage

La liste de contrôle suivante vous aidera à remédier aux problèmes que vous pourriez rencontrer avec cet appareil.

Avant de passer en revue la liste de contrôle ci-dessous, vérifiez les procédures de raccordement et d'utilisation.

---

### Généralités

#### Aucun son n'est émis.

- Appuyez sur la touche de volume + pour régler le volume.
- Désactivez la fonction ATT.
- Pour un système à 2 haut-parleurs, réglez la commande d'équilibre avant-arrière à la position médiane.
- Vous pouvez lancer la lecture d'un disque MDLP avec un changeur MD en option sans la fonction MDLP (l'indication « LP: ... » peut s'afficher).  
→ Insérez le disque MDLP dans l'appareil pour le lire.

---

#### Le contenu de la mémoire a été effacé.

- La touche RESET a été enfoncée.  
→ Recommencez la procédure d'enregistrement dans la mémoire.
- Le câble d'alimentation ou la batterie a été déconnecté.
- Le câble d'alimentation n'est pas raccordé correctement.

---

#### Aucun bip n'est émis.

- Le bip est désactivé (page 21).
- Un amplificateur de puissance en option est raccordé et vous n'utilisez pas l'amplificateur intégré.

---

#### L'affichage disparaît de la fenêtre d'affichage ou il ne s'affiche pas.

- L'affichage est désactivé si vous maintenez (OFF) enfoncée.  
→ Maintenez de nouveau (OFF) enfoncée jusqu'à ce que l'affichage apparaisse.
- Retirez la façade et nettoyez les connecteurs. Pour plus de détails, reportez-vous à la section « Nettoyage des connecteurs » page 24.

---

#### Les stations mémorisées sont effacées et l'heure est remise à zéro.

#### Le fusible a fondu.

#### Émission de bruits lorsque la clé de contact est en position ON, ACC ou OFF.

Les câbles ne sont pas raccordés correctement au connecteur d'alimentation du véhicule destiné aux accessoires.

---

#### L'appareil n'est pas alimenté.

- Vérifiez le raccordement. Si tout est en ordre, vérifiez le fusible.
- Le véhicule n'est pas équipé d'une position ACC (accessoires).  
→ Appuyez sur (SOURCE) (ou insérez un MD) pour mettre l'appareil sous tension.

---

#### L'appareil est alimenté en permanence.

Le véhicule n'est pas équipé d'une position ACC (accessoires).

- Après avoir coupé le moteur, n'oubliez pas de maintenir (OFF) enfoncée sur l'appareil jusqu'à ce que l'affichage disparaisse.

---

#### L'antenne électrique ne se déploie pas.

L'antenne électrique ne dispose pas d'un boîtier de relais.

---

#### Impossible de désactiver l'indication

« ----- ».

Vous êtes en mode d'édition du nom.

- Appuyez sur (LIST) (CAT) pendant 2 secondes.

---

### Lecture d'un MD

#### Impossible d'introduire un MD.

- Un autre MD est déjà en place.
- Le MD a été introduit de force à l'envers ou dans le mauvais sens.

---

#### La lecture ne commence pas.

MD défectueux.

---

#### Un disque est automatiquement éjecté.

La température ambiante dépasse 50 °C (122 °F).

---

#### La fonction groupe du MD est inopérante.

- Le MD inséré dans cet appareil ne contient aucun groupe.
- Il se peut que la plage en cours de lecture n'appartienne pas à un groupe créé par votre enregistreur MD.
- Le MD en cours de lecture contient peut-être des groupes insérés dans un changeur MD en option.  
→ Insérez le MD contenant des groupes dans cet appareil.

---

#### Les touches de commande ne fonctionnent pas.

#### Impossible d'éjecter le MD.

Appuyez sur la touche RESET.

---

#### Des sauts de lecture se produisent à cause de vibrations.

- L'appareil est installé suivant un angle de plus de 45°.
- L'appareil n'est pas installé à un endroit suffisamment stable du véhicule.

---

#### Le son saute.

Le disque est sale ou défectueux.

## Réception radio

### Impossible de capter une présélection.

- Enregistrez la fréquence correcte dans la mémoire.
- Le signal capté est trop faible.

### Impossible de capter des stations.

#### Le son est parasité.

- Raccordez un fil de commande d'antenne électrique (bleu) ou un fil d'alimentation d'accessoire (rouge) au câble d'alimentation de l'amplificateur d'antenne du véhicule. (Uniquement si votre véhicule est équipé d'une antenne FM/AM intégrée dans la vitre arrière/latérale.)
- Vérifiez le raccordement de l'antenne du véhicule.
- L'antenne automatique ne se déploie pas.  
→ Vérifiez le raccordement du fil de commande de l'antenne électrique.
- Vérifiez la fréquence.
- Lorsque le mode DSO est activé, le son peut parfois être parasité.  
→ Réglez le mode DSO à « OFF » (page 23).

#### Le réglage automatique des stations est impossible.

- Le mode de recherche locale est réglé à « ON ».  
→ Réglez le mode de recherche locale à « OFF » (page 16).
- Le signal capté est trop faible.  
→ Réglez la fréquence manuellement.

#### L'indication « STEREO » clignote.

- Réglez la fréquence correctement.
- Le signal capté est trop faible.  
→ Réglez le mode de réception mono à « ON » (page 16).

#### Une émission en stéréo est entendue en mode mono.

- L'appareil est en mode de réception mono.  
→ Désactivez le mode de réception mono (page 16).

## Affichage des erreurs et messages

### Affichage des erreurs

#### (pour cet appareil et les changeurs MD ou CD en option)

Les indications suivantes clignotent pendant environ 5 secondes et une alarme retentit.

#### BLANK\*1

- Aucune plage n'a été enregistrée sur un MD.\*2  
→ Insérez un MD contenant des plages enregistrées.

#### ERROR\*1

- Le MD est sale ou inséré à l'envers.\*2  
→ Nettoyez le MD ou insérez-le correctement.
- Un MD ou un CD ne peut pas être lu en raison de certains problèmes.  
→ Insérez un autre MD ou CD.

#### FAILURE (Reste allumé jusqu'à ce que vous appuyiez sur une touche.)

- Le raccordement des haut-parleurs ou des amplificateurs est incorrect.  
→ Reportez-vous au guide d'installation de cet appareil et vérifiez le raccordement.

#### FAILURE (Reste allumé pendant 1 seconde environ.)

- Quand un récepteur XM est raccordé, échec de mémorisation d'une station radio XM sur un numéro présélectionné.  
→ Vérifiez que vous recevez la station radio que vous souhaitez mémoriser, puis essayez de nouveau.

#### HI TEMP

- La température ambiante est supérieure à 50 °C (122 °F).  
→ Attendez que la température descende en dessous de 50 °C (122 °F).

#### NO DISC

- Aucun disque n'a été inséré dans le lecteur MD ou CD.  
→ Insérez un disque dans le lecteur MD ou CD.

#### NO MAG

- Le chargeur n'a pas été inséré dans le lecteur CD.  
→ Insérez le chargeur dans le lecteur CD.

---

**NO MUSIC**

Un CD ne comportant pas de fichiers de musique a été inséré dans un lecteur de CD avec fonction MP3.

→ Insérez un disque audio dans le lecteur de CD MP3.

---

**NOTREADY**

Le couvercle du lecteur MD est ouvert ou les MD ne sont pas insérés correctement.

→ Fermez le couvercle ou insérez correctement les MD.

---

**OFFSET**

Il se peut que l'appareil soit défectueux.

→ Vérifiez le raccordement. Si le message d'erreur ne disparaît pas de l'affichage, contactez votre détaillant Sony le plus proche.

---

**RESET**

Le lecteur MD ou CD ne peut pas fonctionner en raison de certains problèmes.

→ Appuyez sur la touche RESET de l'appareil.

---

\*1 *Lorsqu'une erreur se produit lors de la lecture d'un MD ou CD, le numéro de disque du MD ou du CD ne s'affiche pas.*

\*2 *Le numéro du disque qui a provoqué l'erreur s'affiche à l'écran.*

Si ces solutions ne permettent pas d'améliorer la situation, contactez votre détaillant Sony le plus proche.

---

**Messages**

---

**L.SEEK +/-**

Le mode de recherche locale est activé en cours de recherche automatique des fréquences (page 16).

---

« L L L L » **OU** « R R R R »

Vous avez atteint le début ou la fin du disque et vous ne pouvez pas aller plus loin.

---

# Bienvenido

Gracias por adquirir este reproductor de MiniDisc de Sony. Disfrutará aún más de sus distintas funciones con:

- Unidades de MD/CD opcionales (cambiadores y reproductores)\*1.
- Información CD TEXT (se muestra al reproducir discos CD TEXT\*2 en una unidad de CD opcional).
- **Accesorios de controlador opcionales**  
Control remoto de tarjeta RM-X114  
Mando rotatorio RM-X4S

\*1 *Esta unidad funciona solamente con productos Sony.*

\*2 *Un disco CD TEXT es un CD de audio que incluye información como el nombre del disco, el nombre del artista y los nombres de las pistas. Esta información está grabada en el disco.*



El logotipo “XM Ready” indica que este producto controlará un módulo de sintonizador Sony XM (se vende por separado).

Si desea obtener detalles sobre el módulo de sintonizador XM, póngase en contacto con su proveedor Sony más cercano.

Para obtener instrucciones sobre el funcionamiento del sintonizador XM, consulte el manual de instrucciones suministrado con el módulo de sintonizador XM.



# Tabla de contenido

Ubicación de los controles . . . . .	4
Precauciones . . . . .	6
Notas sobre los discos MD . . . . .	6
Acerca de la función de grupo de MD. . . . .	7

## Procedimientos iniciales

Restauración de la unidad . . . . .	8
Extracción del panel frontal. . . . .	8
Ajuste del reloj . . . . .	9

## Reproductor de MD

### Unidad de MD/CD (opcional)

Reproducción de discos . . . . .	10
Elementos de la pantalla . . . . .	11
Reproducción repetida de pistas	
— Reproducción repetida . . . . .	12
Reproducción de pistas en orden aleatorio	
— Reproducción aleatoria . . . . .	12
Etiquetado de CD	
— Memorando del disco*. . . . .	13
Localización de discos por nombre	
— Listado*. . . . .	14

\* *Funciones disponibles con una unidad opcional de MD/CD*

## Radio

Almacenamiento automático de emisoras	
— Memoria de la mejor sintonía (BTM) . . . . .	14
Recepción de las emisoras almacenadas . . . . .	15
Almacenamiento exclusivo de las emisoras deseadas . . . . .	15
Almacenamiento de nombres de emisoras	
— Memorando de emisoras . . . . .	16
Sintonización de emisoras mediante una lista	
— Listado . . . . .	17

## Otras funciones

Uso del mando rotatorio . . . . .	17
Ajuste de las características del sonido. . . . .	19
Atenuación rápida del sonido . . . . .	19
Cambio de los ajustes de sonido y pantalla . . . . .	20
Ajuste del ecualizador (EQ3) . . . . .	21
Ajuste del Organizador de sonido de baja frecuencia dinámico (DSO) . . . . .	22

## Información complementaria

Mantenimiento . . . . .	22
Extracción de la unidad. . . . .	24
Especificaciones . . . . .	25
Solución de problemas . . . . .	26
Mensajes/indicaciones de error. . . . .	27

# Ubicación de los controles

Consulte las páginas indicadas para obtener información detallada.

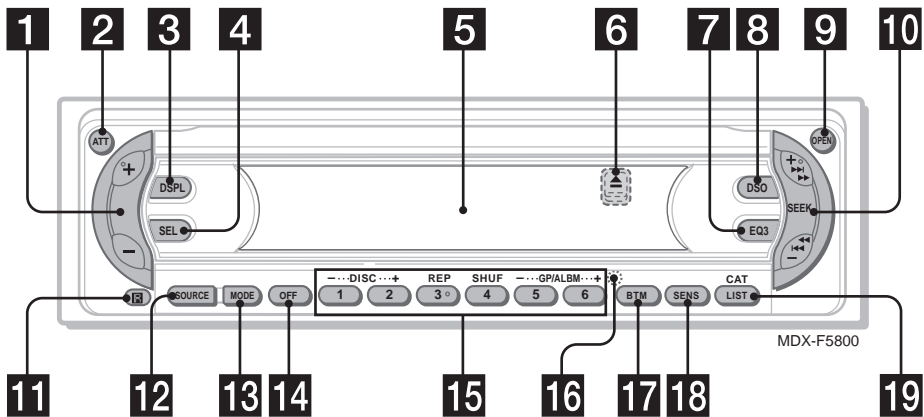

- 1** Botón volumen +/-
- 2** Botón ATT (atenuación) 19
- 3** Botón DSPL (cambio del modo de visualización) 9, 11, 13, 16, 20
- 4** Botón SEL (selección)  
Para seleccionar elementos.
- 5** Pantalla
- 6** Botón  $\Delta$  (expulsar) (ubicado en la parte delantera de la unidad, detrás del panel frontal) 10
- 7** Botón EQ3 21
- 8** Botón DSO 22
- 9** Botón OPEN 8, 10
- 10** Botones SEEK +/-  
Radio:  
Para sintonizar emisoras en forma automática/localizar una emisora en forma manual.  
MD/CD (archivos MP3\*1):  
Para omitir pistas/avanzar o retroceder una pista en forma rápida.
- 11** Receptor del control remoto de tarjeta
- 12** Botón SOURCE (encendido/radio/MD/CD\*2)  
Para seleccionar la fuente.
- 13** Botón MODE  
Para cambiar la operación.
- 14** Botón OFF (detener/apagado)\*3 8, 10
- 15** Botones numéricos 20  
Radio:  
Para almacenar la emisora deseada en cada botón numérico.

MD/CD (archivos MP3\*1):

- ① : DISC - 10
- ② : DISC + 10
- ③ : REP 12
- ④ : SHUF 12
- ⑤ : GP\*4/ALBM\*1 - 10
- ⑥ : GP\*4/ALBM\*1 + 10

- 16** Botón RESET (ubicado en la parte delantera de la unidad, detrás del panel frontal) 8
- 17** Botón BTM 14
- 18** Botón SENS 15
- 19** Botón LIST/CAT\*5 13, 16, 17

\*1 Disponible únicamente cuando se conecta una unidad de CD opcional con la función de control de archivos MP3 y se reproduce un archivo MP3.

\*2 Con una unidad de CD opcional conectada.

**\*3 Advertencia sobre la instalación de la unidad en un automóvil que no disponga de una posición ACC (accesorio) en el interruptor de encendido**

Tras apagar el motor, mantenga presionado (OFF) en la unidad hasta que se apague la pantalla.

De lo contrario, la pantalla no se desactivará y se desgastará la batería.

\*4 Disponible únicamente cuando se inserta y se reproduce en esta unidad un MD que contiene grupos.

\*5 El botón CAT sólo está disponible cuando se conecta un sintonizador XM.

## Control remoto de tarjeta RM-X114 (opcional)

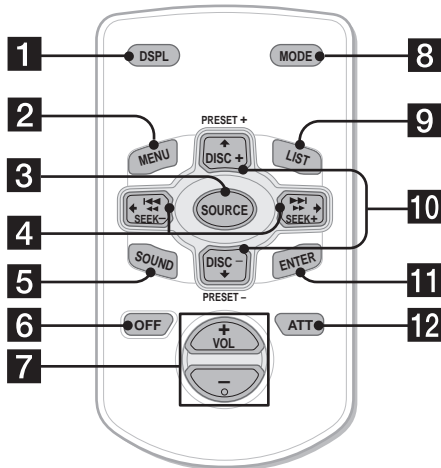

Los botones correspondientes del control remoto de tarjeta controlan las mismas funciones que los de esta unidad.

- 1** Botón DSPL
- 2** Botón MENU\*
- 3** Botón SOURCE
- 4** Botones SEEK (-/+)
- 5** Botón SOUND  
Para ajustar las características del sonido.
- 6** Botón OFF
- 7** Botones VOL (+/-)
- 8** Botón MODE
- 9** Botón LIST
- 10** Botones DISC(GP/ALBM)/PRESET (+/-)
- 11** Botón ENTER\*
- 12** Botón ATT

\* No disponible en esta unidad

### Nota

Si la pantalla se apaga al presionar (OFF), no podrá utilizarse mediante el control remoto de tarjeta a menos que se presione (SOURCE) en la unidad o que se inserte un disco para activarla primero.

### Sugerencia

Si desea obtener información adicional sobre cómo sustituir la pila, consulte "Sustitución de la pila de litio" en la página 23.

## Selección de un disco, un grupo y un álbum con el control remoto de tarjeta

Utilice los botones DISC (GP/ALBM)/PRESET (+/-) del control remoto de tarjeta para omitir el disco, el grupo y el álbum.

### (Con esta unidad)

Para	Presione
Omitir grupos*1 – Selección de grupos	+ o – [una vez para cada grupo] Para omitir grupos en forma continua, mantenga presionado cualquiera de los dos botones.

### (Con una unidad opcional)

Para	Presione
Omitir discos – Selección de discos	+ o – [una vez para cada disco] Para omitir discos en forma continua, presione una vez y vuelva a presionar cualquiera de los dos botones antes de que transcurran 2 segundos (debe mantenerlo presionado).
Omitir álbumes*2 – Selección de álbumes	+ o – [mantenga presionado durante un momento] y suéltelo Para omitir álbumes en forma continua, presione (y mantenga presionado) el botón al menos 2 segundos después de haberlo soltado por primera vez.

\*1 Disponible únicamente cuando se inserta y se reproduce en esta unidad un MD que contiene grupos.

\*2 Disponible únicamente cuando se conecta una unidad de CD opcional con la función de control de archivos MP3 y se reproduce un archivo MP3.

## Omisión continua de pistas

Presione una vez (SEEK) (+) o (SEEK) (–) en el control remoto de tarjeta. A continuación, vuelva a presionar este botón antes de que transcurran 2 segundos y manténgalo presionado.

## Precauciones

- Si estacionó el automóvil bajo la luz directa del sol, deje que la unidad se enfríe antes de usarla.
- La antena motorizada se extenderá automáticamente mientras la unidad se encuentra en funcionamiento.
- Cuando maneje, no utilice la función CUSTOM FILE ni cualquier otra función que pueda distraer su atención de la carretera.

Si desea realizar alguna consulta o solucionar algún problema relativo a la unidad que no se trate en este manual, póngase en contacto con el distribuidor Sony más cercano.

### Condensación de humedad

En días lluviosos o en zonas muy húmedas, es posible que se condense humedad en el interior de las lentes y la pantalla de la unidad. Si esto ocurre, la unidad no funcionará en forma correcta. En tal caso, extraiga el disco y espere una hora aproximadamente hasta que se haya evaporado la humedad.

### Para mantener una alta calidad de sonido

No derrame refrescos sobre la unidad o los discos.



## Notas sobre los discos MD

- **No abra el obturador del cartucho para exponer el MD. Si se abre, ciérrelo inmediatamente.**
- No toque la superficie del interior del disco.
- No someta los discos al calor ni a altas temperaturas. Evite dejarlos en automóviles estacionados, o en tableros o bandejas traseras.

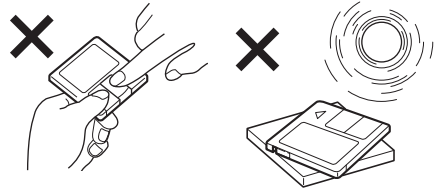

### Notas sobre la adhesión de etiquetas

- Para evitar que los MD se atasquen en la unidad;
- Adhiera la etiqueta en una posición correcta.
  - Quite las etiquetas antiguas antes de colocar las nuevas.
  - Sustituya las etiquetas que se están despegando.

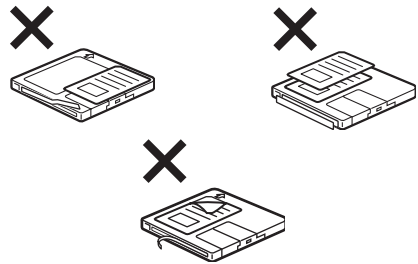

### Limpieza

Limpie la superficie del cartucho de vez en cuando con un paño suave y seco.

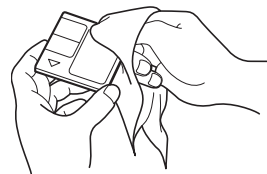

## Acerca de la función de grupo de MD

La función de grupo se recomienda para localizar las pistas deseadas dentro de un grupo con un gran número de pistas, o pistas que se han grabado en modo MDLP (LP2/LP4).

### Notas sobre los ajustes del grupo de MD

- Esta unidad sólo se utiliza para la reproducción de discos MD. Para los ajustes de grupo y la grabación de MD, consulte el manual de instrucciones de la grabadora de MD.
- En un MD se puede registrar el mismo nombre de grupo más de dos veces.
- El número de grupos máximo es de 99, aunque el número de grupos real depende de la grabadora de MD.
- Dependiendo de la grabadora de MD, es posible que los ajustes del grupo de MD no estén disponibles.

### MD que contiene grupos

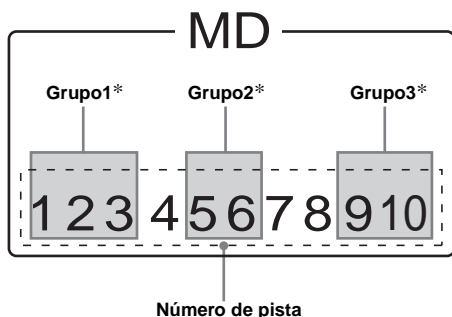

\* Grupos: configurados por la grabadora de MD.

Al insertar un MD en esta unidad, la reproducción se inicia automáticamente y sigue el orden de las pistas.

## Asunción de GP (grupo) en esta unidad

Esta unidad reconoce las pistas que se encuentran entre grupos como grupos (GP), aunque la grabadora de MD no las haya registrado como tal. Los números de "GP" se asignan a dichas pistas así como a los grupos registrados. La indicación de número de "GP" se ilumina en la pantalla si se cambia el grupo de un MD durante la reproducción.

### MD que contiene grupos y números de "GP" asignados en esta unidad

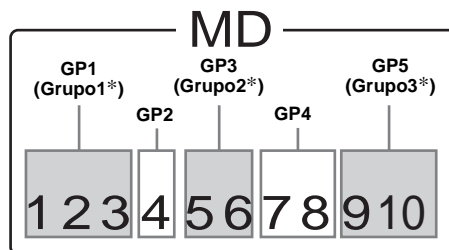

\* Grupos: configurados por la grabadora de MD.

Para utilizar la función de grupo de MD, consulte "Reproducción de discos" (página 10), "Reproducción repetida de pistas" (página 12) y "Reproducción de pistas en orden aleatorio" (página 12).

### Nota

La función de grupo de MD está disponible únicamente cuando se inserta y se reproduce en esta unidad un MD que contiene grupos.

# Procedimientos iniciales

## Restauración de la unidad

Antes de usar la unidad por primera vez, o después de sustituir la batería del automóvil o de cambiar las conexiones, debe restaurarla. Extraiga el panel frontal y presione el botón RESET con un objeto puntiagudo como, por ejemplo, un bolígrafo.



Botón RESET

### Nota

Al presionar RESET, se borra el ajuste del reloj y algunos contenidos almacenados.

## Extracción del panel frontal

Puede extraer el panel frontal de esta unidad para evitar que la roben.

### Alarma de precaución

Si gira el interruptor de encendido hasta la posición OFF sin haber extraído el panel frontal, la alarma de precaución sonará durante unos segundos.

Si conecta un amplificador opcional y no utiliza el incorporado, el pitido se desactivará.

### 1 Presione **OFF**.\*

La reproducción de MD/CD o la recepción de la radio se detienen (la iluminación de las teclas y la pantalla permanecen activas).

\* Si el automóvil no tiene una posición ACC (accesorio) en el interruptor de encendido, asegúrese de apagar la unidad presionando **OFF** hasta que se apague la pantalla para evitar que se desgaste la batería del automóvil.

### 2 Presione **OPEN**, deslice el panel frontal hacia la derecha y tire en forma suave de su extremo izquierdo.

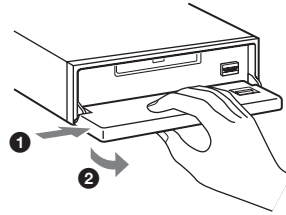

### Notas

- Si extrae el panel con la unidad encendida, la alimentación se desactiva en forma automática para evitar que se dañen los altavoces.
- No deje caer el panel frontal y su pantalla ni ejerza excesiva presión sobre los mismos.
- No someta el panel frontal al calor, temperaturas elevadas o humedad. Evite dejarlo en un automóvil estacionado o sobre el tablero o la bandeja trasera.

### Sugerencia

Al transportar el panel frontal, utilice el estuche suministrado.

## Instalación del panel frontal

Coloque el orificio (A) del panel frontal en el eje (B) de la unidad, y presione ligeramente el lado izquierdo hacia adentro.

Presione (SOURCE) en la unidad (o inserte un MD) para operarla.

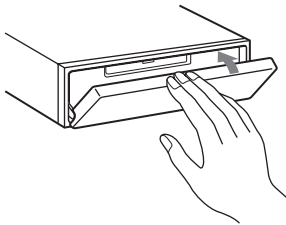
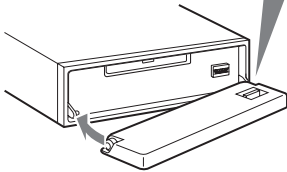
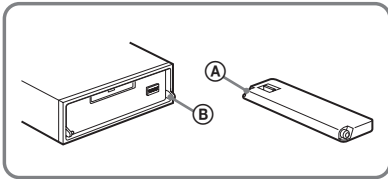

### Nota

No coloque nada sobre la superficie interior del panel frontal.

## Ajuste del reloj

El reloj emplea una indicación digital de 12 horas.

Ejemplo: Para ajustar el reloj a las 10:08

- 1 Presione (DSPL) durante 2 segundos. La indicación de la hora parpadea.



- 1 Presione el botón volumen +/- para ajustar la hora.
- 2 Presione (SEL). La indicación de los minutos parpadea.
- 3 Presione el botón volumen +/- para ajustar los minutos.

- 2 Presione (DSPL).



El reloj se pone en funcionamiento. Al finalizar el ajuste del reloj, la pantalla vuelve al modo de reproducción normal.

# Reproductor de MD

## Unidad de MD/CD (opcional)

Con esta unidad, además de reproducir un MD (un MD que contenga ajustes de grupo), también puede controlar unidades externas de MD/CD (CD con capacidad para reproducir MP3). Si conecta unidades de CD opcionales con capacidad para reproducir MP3 (como un cambiador de CD MP3), podrá reproducir archivos MP3, que son archivos (pistas) de audio comprimidos con calidad de sonido.

## Reproducción de discos

(Con esta unidad)

- 1 Presione **(OPEN)** e inserte el disco (cara etiquetada hacia arriba).

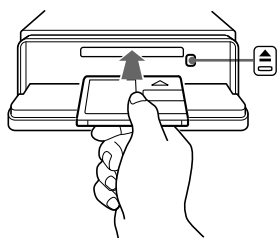

- 2 Cierre el panel frontal.

La reproducción se inicia automáticamente.

Si ya hay un disco insertado, presione **(SOURCE)** varias veces hasta que aparezca "MD" para iniciar la reproducción.

Para	Presione
Detener la reproducción	<b>(OFF)</b>
Expulsar el disco	<b>(OPEN)</b> luego ▲
Omitir pistas	<b>(SEEK)</b> (-/+)
- Sensor de música automático	<b>(◀◀/▶▶)</b> [una vez para cada pista]
Avanzar/retroceder en forma rápida	<b>(SEEK)</b> (-/+)
- Búsqueda manual	<b>(◀◀/▶▶)</b> [manténgalo presionado hasta alcanzar el punto deseado]

Omitir GP*	<b>(5)</b> (GP-) o <b>(6)</b> (GP+)
- Selección de GP	[una vez para cada grupo] [manténgalo presionado hasta alcanzar el grupo deseado]

\* Disponible únicamente cuando se inserta y se reproduce en esta unidad un MD que contiene grupos.

Para omitir pistas continuamente, presione **(SEEK)** (+) o **(SEEK)** (-), vuelva a presionarlo antes de que transcurran 2 segundos y manténgalo presionado.

### Notas

- Según el estado del disco, es posible que éste no se reproduzca (página 6).
- Mientras se reproduce la primera o última pista del disco, si presiona **(SEEK)** (-) o **(SEEK)** (+), la reproducción saltará a la última pista o a la primera.
- Cuando finalice la última pista del disco, la reproducción se reiniciará a partir de la primera pista del mismo.

(Con una unidad opcional)

- 1 Presione **(SOURCE)** varias veces para seleccionar "MD (MS\*)" o "CD".
- 2 Presione **(MODE)** varias veces hasta que aparezca la unidad deseada. Se inicia la reproducción.

Para	Presione
Omitir discos	<b>(1)</b> (DISC-) o
- Selección de discos	<b>(2)</b> (DISC+) [una vez para cada disco] [manténgalo presionado hasta alcanzar el disco deseado]
Omitir álbumes*2	<b>(5)</b> (ALBM-) o
- Selección de álbumes	<b>(6)</b> (ALBM+) [una vez para cada álbum] [manténgalo presionado hasta alcanzar el álbum deseado]

\*1 MS: MG Memory Stick System-up Player MGS-X1

\*2 Disponible únicamente cuando se conecta una unidad de CD opcional con la función de control de archivos MP3 y se reproduce un archivo MP3.



## Precauciones al conectar unidades MGS-X1 y MD

Esta unidad reconoce MGS-X1 como una unidad de MD.

- Si desea reproducir MGS-X1, presione **(SOURCE)** para seleccionar "MD". Cuando aparece "MD" en la pantalla fuente, presione **(MODE)** para seleccionar "MS" e iniciar la reproducción.
- Si desea reproducir una unidad MD, presione **(SOURCE)** para seleccionar "MD". Si la unidad MD deseada aparece en la pantalla fuente, se inicia su reproducción. Si en la pantalla fuente aparece "MS" u otra unidad de MD, presione **(MODE)** para seleccionar la unidad de MD deseada e iniciar la reproducción.

## Notas sobre la conexión de unidades de CD con capacidad para reproducir MP3

- Si inserta un disco sin archivos MP3 (pistas), aparece "NO MUSIC" en la pantalla y se inicia la reproducción del disco siguiente.
- Antes de reproducir una pista, la unidad lee la información de todas las pistas y álbumes del disco. En función de la estructura de las pistas, es posible que la reproducción tarde más de un minuto en iniciarse. Durante este tiempo, aparece "READ" en la pantalla. La reproducción se iniciará en forma automática cuando finalice la lectura.

### Nota

Con una unidad opcional conectada, la reproducción de la misma fuente continuará en la unidad de MD/CD opcional.

## Elementos de la pantalla

Al cambiar el disco/grupo/álbum/pista, el título pregrabado\*1 del nuevo disco/grupo/álbum/pista aparece automáticamente. (Si la función A.SCRL (desplazamiento automático) está ajustada en "ON", los nombres con más de 8 caracteres se desplazarán (página 20)).

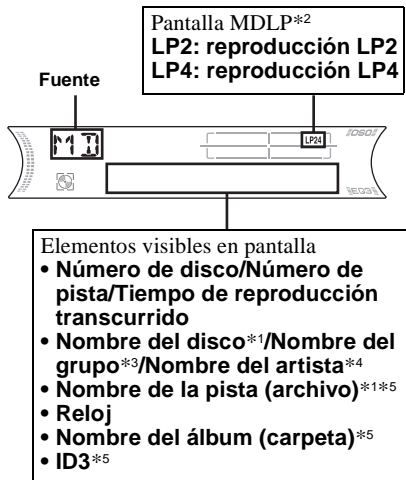

### Para Presione

Cambiar el elemento en pantalla

**(DSPL)**

\*1 Al presionar **(DSPL)**, "NO NAME" indica que no hay ningún memorando de disco (página 13) o nombre pregrabado para mostrar.

\*2 Disponible únicamente cuando se reproduce un disco MDLP.

\*3 Disponible únicamente cuando se inserta y se reproduce en esta unidad un MD que contiene grupos.

\*4 Sólo para discos CD TEXT con el nombre del artista.

\*5 Sólo para archivos MP3.

Sólo se muestra el nombre de la pista/nombre del artista/nombre del álbum en el indicador ID3.

Al presionar **(DSPL)**, "NO ID3" indica que no hay ningún indicador ID3 para mostrar.

continúa en la página siguiente →

## Notas

- Algunos caracteres no pueden mostrarse. Los caracteres y signos que no se pueden mostrar aparecen como “\*”.
- Con algunos discos CD TEXT o indicadores ID3 que contienen muchos caracteres, es posible que la información no se desplace.
- Esta unidad no puede mostrar el nombre del artista de cada pista de un disco CD TEXT.

## Sugerencias

- Si la función A.SCR.L (desplazamiento automático) está ajustada en “OFF” y se cambia el disco/grupo/álbum/pista, el nombre de estos elementos o el indicador ID3 no se desplazan.
- Cuando se reproduce un MD que contiene grupos y se cambia de grupo, aparece el número del nuevo grupo. Asimismo, cuando se reproduce un archivo MP3 y se cambia de álbum, aparece el número del nuevo álbum.

# Reproducción repetida de pistas

## — Reproducción repetida

Es posible seleccionar:

### (Con esta unidad)

- REP-TRACK — para repetir la pista actual.
- REP-GP\*<sup>1</sup> — para repetir las pistas del grupo actual.

### (Con unidades opcionales)

- REP-TRACK — para repetir la pista actual.
- REP-ALBM\*<sup>2</sup> — para repetir las pistas del álbum actual.
- REP-DISC\*<sup>3</sup> — para repetir las pistas del disco actual.

\*<sup>1</sup> Disponible únicamente cuando se inserta y se reproduce en esta unidad un MD que contiene grupos.

\*<sup>2</sup> Disponible únicamente cuando se conecta una unidad de CD opcional con la función de control de archivos MP3 y se reproduce un archivo MP3.

\*<sup>3</sup> Disponible únicamente cuando hay conectada una o varias unidades de MD/CD opcionales.

**Durante la reproducción, presione (3) (REP) varias veces hasta que el ajuste deseado aparezca en la pantalla.**

Se inicia la reproducción repetida.

Para volver al modo de reproducción normal, seleccione “REP-OFF”.

# Reproducción de pistas en orden aleatorio

## — Reproducción aleatoria

Es posible seleccionar:

### (Con esta unidad)

- SHUF-GP\*<sup>1</sup> — para reproducir las pistas del grupo actual en orden aleatorio.
- SHUF-DISC — para reproducir las pistas del disco actual en orden aleatorio.

### (Con unidades opcionales)

- SHUF-ALBM\*<sup>2</sup> — para reproducir las pistas del álbum actual en orden aleatorio.
- SHUF-DISC — para reproducir las pistas del disco actual en orden aleatorio.
- SHUF-CHGR\*<sup>3</sup> — para reproducir las pistas del cambiador actual de MD (CD) opcional en orden aleatorio.
- SHUF-ALL\*<sup>4</sup> — para reproducir todas las pistas de todas las unidades de MD (CD) conectadas (inclusive esta unidad) en orden aleatorio.

\*<sup>1</sup> Disponible únicamente cuando se inserta y se reproduce en esta unidad un MD que contiene grupos.

\*<sup>2</sup> Disponible únicamente cuando se conecta una unidad de CD opcional con la función de control de archivos MP3 y se reproduce un archivo MP3.

\*<sup>3</sup> Disponible únicamente cuando hay conectados uno o más cambiadores de MD (CD) opcionales.

\*<sup>4</sup> Disponible únicamente cuando hay conectadas una o varias unidades de MD opcionales, o dos o más unidades de CD opcionales.

**Durante la reproducción, presione (4) (SHUF) varias veces hasta que el ajuste deseado aparezca en la pantalla.**

Se inicia la reproducción aleatoria.

Para volver al modo de reproducción normal, seleccione “SHUF-OFF”.

### Nota

“SHUF-ALL” no reproduce las pistas en orden aleatorio entre unidades de MD y de CD.

# Etiquetado de CD

— Memorando del disco (Para una unidad de CD con función CUSTOM FILE)

Puede etiquetar los discos con un nombre personalizado (memorando del disco). Puede ingresar hasta 8 caracteres por disco. Si etiqueta un CD, podrá localizarlo con el nombre correspondiente (página 14).

**1 Comience a reproducir el disco que desee etiquetar en una unidad de CD con la función CUSTOM FILE.**

**2 Presione (LIST) (CAT) durante 2 segundos.**

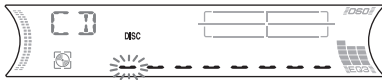

La unidad repetirá el disco durante el procedimiento de etiquetado.

**3 Ingrese los caracteres.**

**1 Presione el botón volumen +/- para seleccionar el carácter deseado.**

A ↔ B ↔ C ... ↔ 0 ↔ 1 ↔ 2 ...  
↔ + ↔ - ↔ \* ... ↔ \_ ↔ \*

\* (espacio en blanco)

**2 Presione (SEL) una vez que haya localizado el carácter deseado. El siguiente carácter parpadea.**



**3 Repita los pasos 1 y 2 para ingresar el nombre completo.**

**4 Para volver al modo de reproducción normal, presione (LIST) (CAT) durante 2 segundos.**

## Sugerencias

- Para corregir o borrar un carácter, simplemente sobrescríballo o ingrese “\_”.
- Podrá etiquetar discos compactos en una unidad sin la función CUSTOM FILE si la unidad está conectada junto con una unidad de CD que disponga de dicha función. El memorando del disco se almacenará en la memoria de la unidad de CD con la función CUSTOM FILE.

## Nota

La reproducción aleatoria o REP-TRACK/SHUF se suspende hasta completarse la edición de nombres.

# Visualización en pantalla del memorando del disco

Como elemento de pantalla, el memorando del disco siempre tiene prioridad sobre cualquier información de CD TEXT original.

Para	Presione
Ver	(DSPL) durante la reproducción de discos CD/ CD TEXT

## Sugerencia

Pueden verse otros elementos en pantalla (página 11).

# Borrado del memorando del disco

**1 Presione (SOURCE) varias veces para seleccionar “CD”.**

**2 Presione (MODE) varias veces para seleccionar la unidad de CD que contenga el memorando del disco.**

**3 Presione (LIST) (CAT) durante 2 segundos.**

**4 Presione (DSPL) durante 2 segundos. Aparecerán los nombres almacenados.**

**5 Presione el botón volumen +/- varias veces para seleccionar el disco cuyo nombre desee borrar.**

**6 Presione (SEL) durante 2 segundos. El nombre se borra. Si desea borrar otros nombres, repita los pasos 5 y 6.**

**7 Presione (LIST) (CAT) durante 2 segundos. La unidad vuelve al modo de reproducción normal.**

## Notas

- Cuando se borra el memorando de un disco CD TEXT, aparece la información de CD TEXT original.
- Si no encuentra el memorando del disco que desea borrar, inténtelo seleccionando una unidad diferente de CD en el paso 2.
- Si ya ha borrado todo el memorando del disco, la unidad vuelve al modo de reproducción normal en el paso 4.

## Localización de discos por nombre

— Listado (Para una unidad de MD o una unidad de CD con la función CD TEXT/CUSTOM FILE)

Puede usar esta función con discos a los que se asignaron nombres personalizados\*1 o con discos CD TEXT\*2.

\*1 Localización de discos por su nombre personalizado: cuando asigna un nombre a un MD o a un CD (página 13).

\*2 Localización de discos por la información CD TEXT: cuando reproduce un disco CD TEXT en una unidad de CD con la función CD TEXT.

### 1 Durante la reproducción, presione **(LIST)** (**CAT**).

El nombre asignado al disco actual aparece en pantalla.



### 2 Presione **(LIST)** (**CAT**) varias veces hasta que encuentre el disco deseado.

### 3 Presione **(SEEK)** (+) o **(SEEK)** (-) para reproducir el disco.

#### Notas

- Una vez que el nombre del disco se ha mostrado durante 5 segundos, la pantalla vuelve al modo de reproducción normal.
- Si no hay discos en el cargador, aparece "NO DISC" en la pantalla.
- Si no se ha asignado un archivo personalizado a un disco, "NO NAME" aparece en la pantalla.
- Si la unidad no ha leído la información del disco, aparece "NOT READ" en la pantalla. Para cargar el disco, presione primero el botón numérico y, a continuación, elija el disco que no se ha cargado.
- La información sólo aparece en mayúsculas. Hay algunas letras que no se pueden mostrar.

## Radio

La unidad puede almacenar hasta 6 emisoras por banda (FM1, FM2, FM3, AM1 y AM2).

#### Precaución

Para sintonizar emisoras mientras maneje, utilice la función Memoria de la mejor sintonía para evitar accidentes.

## Almacenamiento automático de emisoras

— Memoria de la mejor sintonía (BTM)

La unidad selecciona las emisoras de señal más intensa dentro de la banda seleccionada y las almacena por orden de frecuencia.

### 1 Presione **(SOURCE)** varias veces para seleccionar la radio.

### 2 Presione **(MODE)** varias veces para seleccionar la banda.

### 3 Presione **(BTM)** durante 2 segundos.

La unidad almacena las emisoras en el orden de sus frecuencias en los botones numéricos.

La unidad emite un pitido al almacenar el ajuste.

#### Notas

- Si se reciben pocas emisoras debido a que las señales son débiles, algunos botones numéricos conservarán sus ajustes anteriores.
- Si la pantalla muestra un número, la unidad comienza a almacenar emisoras a partir de éste.

## Recepción de las emisoras almacenadas

- 1 Presione **(SOURCE)** varias veces para seleccionar la radio.
- 2 Presione **(MODE)** varias veces para seleccionar la banda.
- 3 Presione el botón numérico (**①** a **⑥**) en el que esté almacenada la emisora deseada.

### Si la sintonización programada no funciona

— Sintonización automática/Modo de búsqueda local

#### Sintonización automática:

Presione **(SEEK (+))** o **(SEEK (-))** para buscar la emisora.

La búsqueda se detiene cuando la unidad recibe una emisora. Repita la operación hasta recibir la emisora deseada.

#### Modo de búsqueda local:

Si la sintonización automática se detiene con demasiada frecuencia, presione **(SENS)** varias veces hasta que aparezca **"LOCAL-ON"**.

Aparece el indicador **"LCL"**.



Sólo se sintonizan las emisoras con señales relativamente intensas.

Para cancelar el modo de búsqueda local, presione **(SENS)** dos veces cuando reciba FM.

#### Nota

Durante la recepción de AM, para cancelar el modo de búsqueda local, presione **(SENS)** (aparece **"LOCAL-OFF"**).

#### Sugerencia

Si conoce la frecuencia de la emisora que desea escuchar, mantenga presionado **(SEEK (+))** o **(SEEK (-))** para localizar la frecuencia aproximada y, a continuación, presione **(SEEK (+))** o **(SEEK (-))** varias veces para ajustar con más precisión la frecuencia deseada (sintonización manual).

Si la recepción de FM en estéreo es de mala calidad

— Modo monoaural

Durante la recepción de radio, presione **(SENS)** varias veces hasta que aparezca **"MONO-ON"**.

Aparece el indicador **"MONO"**.

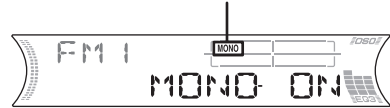

El sonido mejora, aunque será monoaural (**"STEREO"** desaparece).

Para volver al modo de recepción de radio normal, presione **(SENS)** (aparece **"MONO-OFF"**).

#### Sugerencia

Si tiene dificultades para oír las emisiones de FM, ajuste DSO en **"OFF"** (página 22).

## Almacenamiento exclusivo de las emisoras deseadas

Puede programar manualmente las emisoras que desee en cualquier botón numérico.

- 1 Presione **(SOURCE)** varias veces para seleccionar la radio.
- 2 Presione **(MODE)** varias veces para seleccionar la banda.
- 3 Presione **(SEEK (+))** o **(SEEK (-))** para sintonizar la emisora que desee almacenar.
- 4 Presione el botón numérico que desee (**①** a **⑥**) durante 2 segundos hasta que aparezca **"MEM"**.

La indicación de botón numérico aparece en pantalla.

#### Nota

Si intenta almacenar otra emisora en el mismo botón numérico, se borrará la que estaba almacenada previamente.

# Almacenamiento de nombres de emisoras

## — Memorando de emisoras

Es posible asignar un nombre a cada emisora de radio y almacenarlo en la memoria. El nombre de la emisora sintonizada aparece en pantalla. Es posible asignar un nombre con un máximo de 8 caracteres por emisora.

## Almacenamiento de nombres de emisoras

- 1 Sintonice la emisora cuyo nombre desee almacenar.
- 2 Presione **(LIST)** (CAT) durante 2 segundos.

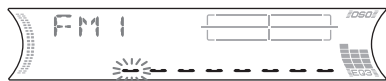

- 3 Ingrese los caracteres.

- 1 Presione el botón volumen +/- para seleccionar el carácter deseado.

A ↔ B ↔ C ... ↔ 0 ↔ 1 ↔ 2 ...  
↔ + ↔ - ↔ \* ... ↔ \_ ↔ A

\* (espacio en blanco)

- 2 Presione **(SEL)** una vez que haya localizado el carácter deseado. El siguiente carácter parpadea.



- 3 Repita los pasos 1 y 2 para ingresar el nombre completo.
- 4 Para volver al modo normal de recepción de radio, presione **(LIST)** (CAT) durante 2 segundos.

### Sugerencia

Para corregir o borrar un carácter, simplemente sobrescribalo o ingrese “\_”.

## Borrado del nombre de emisoras

- 1 Presione **(SOURCE)** varias veces para seleccionar la radio.
- 2 Presione **(MODE)** varias veces para seleccionar la banda.
- 3 Presione **(LIST)** (CAT) durante 2 segundos.
- 4 Presione **(DSPL)** durante 2 segundos. Aparecerán los nombres almacenados.
- 5 Presione el botón volumen +/- varias veces para seleccionar la emisora de radio cuyo nombre desee borrar.
- 6 Presione **(SEL)** durante 2 segundos. El nombre se borra. Si desea borrar otros nombres, repita los pasos 5 y 6.
- 7 Presione **(LIST)** (CAT) durante 2 segundos. La unidad vuelve al modo normal de recepción de radio.

### Nota

Si ya ha borrado los nombres de todas las emisoras, aparecerá “NO DATA” en el paso 6.

# Sintonización de emisoras mediante una lista

— Listado

**1** Durante la recepción de radio, presione **(LIST)** **(CAT)**.

La frecuencia o el nombre asignado a la emisora actual aparece en pantalla.



**2** Presione **(LIST)** **(CAT)** varias veces hasta que encuentre la emisora deseada.

**3** Presione **(SEEK)** **(+)** o **(SEEK)** **(-)** para sintonizar la emisora deseada.

# Otras funciones

También puede controlar la unidad (y las unidades de MD/CD opcionales) con un mando rotatorio **(opcional)**.

## Uso del mando rotatorio

En primer lugar, adhiera la etiqueta adecuada según desee montar el mando rotatorio. El mando rotatorio funciona al presionar los botones o girar los controles.

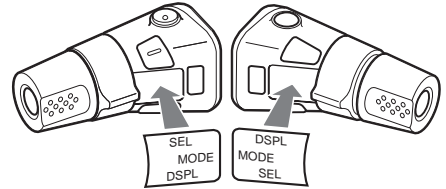

## Presión de botones

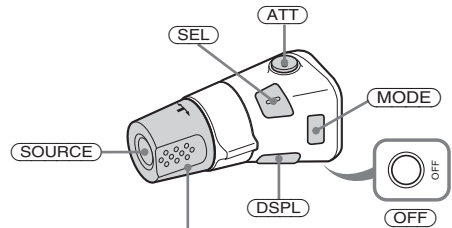

Gire el control VOL para ajustar el volumen.

Presione	Para
<b>(SOURCE)</b>	Cambiar la fuente (radio/MD/CD*1)/encendido
<b>(MODE)</b>	Cambiar el funcionamiento (banda de radio/unidad de MD*1/unidad de CD*1)
<b>(ATT)</b>	Atenuar el sonido
<b>(OFF)</b> *2	Detener la reproducción o la recepción de la radio/apagado
<b>(SEL)</b>	Ajustar y seleccionar
<b>(DSPL)</b>	Cambiar el elemento en pantalla

continúa en la página siguiente →

## Giro del control

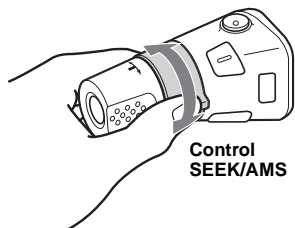

Control  
SEEK/AMS

### Gírelo y suéltelo para:

- Omitir pistas.  
Para omitir pistas en forma continua, gírelo una vez, vuélvalo a girar en menos de 2 segundos y no lo suelte.
- Sintonizar emisoras en forma automática.

### Gírelo, manténgalo en esa posición y suéltelo para:

- Avanzar o retroceder en forma rápida una pista.
- Buscar una emisora en forma manual.

## Presión y giro del control

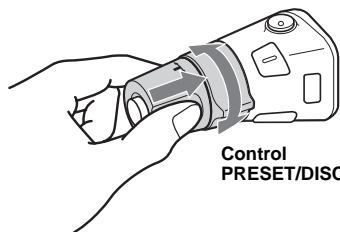

Control  
PRESET/DISC

### Presione y gire el control para:

- Recibir emisoras almacenadas en memoria.
- Cambiar discos durante la reproducción de MD (CD)\*1.
- Cambiar grupos\*3.
- Cambiar álbumes\*4.

Si reproduce un MD que contiene grupos o un archivo MP3, puede seleccionar un grupo (MD) o un álbum (archivo MP3) con el mando rotatorio.

## (Con esta unidad)

Para	Realice lo siguiente
Omitir grupos*3 - Selección de grupos	<b>1</b> Para pasar al modo de selección de grupos, presione el control y, a continuación, gírelo y manténgalo en esa posición. Antes de que transcurran 2 segundos, realice el paso <b>2</b> . <b>2</b> Presione el control y, a continuación, gírelo rápidamente varias veces para omitir los grupos de uno en uno.

## (Con una unidad opcional)

Para	Realice lo siguiente
Omitir discos - Selección de discos	Presione y gire el control [una vez para cada disco]. Para omitir discos en forma continua, presione el control, gírelo una vez, vuelva a girarlo antes de 2 segundos y manténgalo en esa posición.
Omitir álbumes*4 - Selección de álbumes	<b>1</b> Para pasar al modo de selección de álbumes, presione el control y, a continuación, gírelo y manténgalo en esa posición. Antes de que transcurran 2 segundos, realice el paso <b>2</b> . <b>2</b> Presione el control y gírelo rápidamente varias veces para omitir álbumes de uno en uno.



- \*1 Sólo si el equipo opcional correspondiente está conectado.
- \*2 Si el automóvil no tiene posición ACC (accesorio) en el interruptor de la llave de encendido, después de apagar el motor recuerde mantener presionado (OFF) hasta que se apague la pantalla.
- \*3 Disponible únicamente cuando se inserta y se reproduce en esta unidad un MD que contiene grupos.
- \*4 Disponible únicamente cuando se conecta una unidad de CD opcional con la función de control de archivos MP3 y se reproduce un archivo MP3.

## Cambio del sentido de funcionamiento

El sentido de funcionamiento de los controles está ajustado de fábrica como se muestra a continuación.

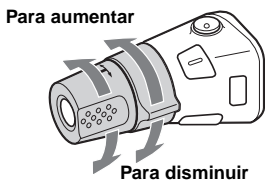

Si necesita montar el mando rotatorio en el lado derecho de la columna de la dirección, puede invertir el sentido de funcionamiento.

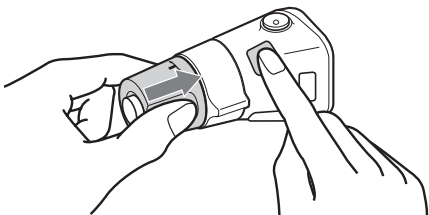

Presione (SEL) durante 2 segundos mientras presiona el control VOL.

### Nota

Si presiona (SEL) durante 2 segundos mientras presiona el control VOL, "NORM" o "REV" aparecen en la pantalla.

- "NORM" permite usar el mando rotatorio en la posición ajustada de fábrica.
- "REV" permite usar el mando rotatorio cuando se monta en la parte derecha de la columna de la dirección.

## Ajuste de las características del sonido

Es posible ajustar el balance, el equilibrio, el filtro de paso bajo y el volumen del altavoz potenciador de graves.

### 1 Presione (SEL) varias veces hasta que aparezca "BAL", "FAD", "LPF" o "SUB".

Cada vez que presione (SEL), el elemento cambiará de la siguiente forma:

LOW\*1 → MID\*1 → HI\*1 →  
**BAL (izquierdo-derecho) →**  
**FAD (frontal-posterior) →**  
**LPF (filtro de paso bajo)\*2\*3 →**  
**SUB (volumen del altavoz potenciador de graves)\*2\*4**

\*1 Si está activado EQ3 (página 21).

\*2 Si se ha seleccionado "SUB" (página 20).

\*3 La frecuencia de corte puede ajustarse en 78 Hz, 125 Hz u OFF.

\*4 El nivel del volumen puede ajustarse en intervalos de -10 a +10. (Por debajo de -10 dB, aparece "ATT".)

### 2 Presione el botón volumen +/- para ajustar el elemento seleccionado.

#### Nota

Realice el ajuste antes de que transcurran 3 segundos después de seleccionar el elemento.

## Atenuación rápida del sonido

Presione (ATT).

Aparece "ATT-ON" durante unos instantes y luego aparece "ATT" en pantalla.

Para recuperar el nivel de volumen anterior, presione (ATT) de nuevo.

#### Sugerencia

Si el cable de interfaz de un teléfono para automóvil está conectado al cable ATT, la unidad disminuirá el volumen en forma automática cuando se reciba una llamada telefónica (Función ATT de teléfono).

## Cambio de los ajustes de sonido y pantalla

Es posible ajustar los siguientes elementos:

- REAR/SUB\*<sup>1</sup> — para alternar la salida de audio REAR y SUB.
  - Seleccione “REAR” para emitir a un amplificador de potencia.
  - Seleccione “SUB” para emitir a un altavoz potenciador de graves.
- A.SCRL (desplazamiento automático)\*<sup>2</sup> (página 11).
- M.DSPL (desplazamiento de indicaciones) — para activar o desactivar el desplazamiento de indicaciones.
  - Seleccione “ON” para activar el desplazamiento de indicaciones (el patrón de movimiento aparece en la pantalla).
  - Seleccione “OFF” para desactivar el desplazamiento de indicaciones.
- DEMO\*<sup>1</sup> — para activar o desactivar la pantalla de demostración.
  - Seleccione “ON” para activar la pantalla de demostración (la demostración se inicia aproximadamente 10 segundos después de que se haya apagado la unidad).
  - Seleccione “OFF” para desactivar la pantalla de demostración.
- BEEP\*<sup>3</sup> — para activar o desactivar los pitidos.
- DIM (atenuador) — para cambiar el brillo de la pantalla.
  - Seleccione “ON” para que la pantalla se atenúe.
  - Seleccione “OFF” para desactivar el atenuador.

## Alternar REAR y SUB\*<sup>1</sup>

Presione **(SEL)** y, a continuación, el botón de volumen + (REAR) o – (SUB).

Transcurridos 3 segundos, la pantalla volverá al modo de reproducción normal.

## Selección del elemento deseado

Presione simultáneamente **(SEL)** y el botón que desee.

**(SEL) + (3) : A.SCRL\*<sup>2</sup>**

**(SEL) + (4) : M.DSPL**

**(SEL) + (4) : DEMO\*<sup>1</sup>**

**(SEL) + (6) : BEEP\*<sup>3</sup>**

**(SEL) + (DSPL) : DIM**

Al finalizar el ajuste del modo, la pantalla vuelve al modo de reproducción normal.

Para cancelar el elemento, vuelva a presionar **(SEL)** y el botón que desee simultáneamente.

\*<sup>1</sup> Cuando la unidad está apagada.

\*<sup>2</sup> Cuando se reproduce un MD o CD.

\*<sup>3</sup> El pitido sólo se emite cuando se usa el amplificador incorporado.

## Ajuste del ecualizador (EQ3)

Puede seleccionar una curva de ecualizador para 7 tipos de música (XPLD, VOCAL, CLUB, JAZZ, NEW AGE, ROCK, CUSTOM y OFF (ecualizador OFF)).

Puede almacenar un ajuste diferente del ecualizador para cada fuente.

### Selección de la curva de ecualizador

**1** Presione **(SOURCE)** para seleccionar una fuente (radio, MD o CD).

**2** Presione **(EQ3)** varias veces para seleccionar la curva de ecualizador que desee.

Cada vez que presione **(EQ3)**, el elemento cambiará.



Para cancelar el efecto de ecualización, seleccione "OFF".

## Ajuste de la curva de ecualizador

Puede almacenar y definir los ajustes del ecualizador para distintos rangos de tono.

**1** Presione **(SOURCE)** para seleccionar una fuente (radio, MD o CD).

**2** Presione **(EQ3)** varias veces para seleccionar la curva de ecualizador deseada.

**3** Ajuste de la curva de ecualizador.

**1** Presione **(SEL)** varias veces para seleccionar el rango de tonos deseado.

Cada vez que presione **(SEL)**, el rango de tonos cambiará.

LOW → MID → HI (→ BAL → FAD → LPF → SUB)

**2** Presione el botón de volumen +/- varias veces para ajustar el nivel de volumen deseado.

El nivel de volumen puede ajustarse en intervalos de 1 dB entre -10 y +10 dB.

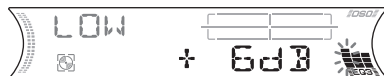

**3** Repita los pasos **1** y **2** para ajustar la curva de ecualizador.

Para restaurar la curva de ecualizador ajustada en fábrica, presione **(SEL)** durante 2 segundos.

Transcurrido 1 segundo, la pantalla vuelve al modo de reproducción normal.

### Nota

Si ajusta EQ3 en "OFF", no podrá ajustar los valores del ecualizador.

# Ajuste del Organizador de sonido de baja frecuencia dinámico (DSO)

Si los altavoces están instalados en la parte inferior de las puertas, el sonido se recibirá desde abajo y puede no ser nítido.

La función DSO (Organizador de sonido de baja frecuencia dinámico) crea un sonido más ambiental, como si hubiera altavoces en el tablero (altavoces virtuales).

Puede almacenar el ajuste DSO para cada fuente.

## Modo DSO e imagen de los altavoces virtuales

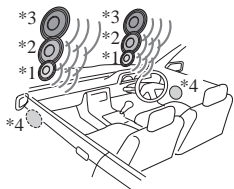

- \*1 DSO-1
- \*2 DSO-2
- \*3 DSO-3
- \*4 DSO-OFF

**1** Presione **(SOURCE)** para seleccionar una fuente (radio, MD o CD).

**2** Presione **(DSO)** varias veces hasta que aparezca el ajuste DSO deseado. Cada vez que presione **(DSO)**, el ajuste DSO cambiará.



Para cancelar la función DSO, seleccione "DSO-OFF". Transcurrido 1 segundo, la pantalla vuelve al modo de reproducción normal.

### Notas

- Según el tipo de interior del automóvil o el tipo de música, DSO puede no producir el efecto deseado.
- Si tiene dificultades para oír las emisiones de FM, apague la función DSO.

# Información complementaria

## Mantenimiento

### Sustitución del fusible

Al sustituir el fusible, asegúrese de utilizar uno cuyo amperaje coincida con el especificado en el original. Si el fusible se funde, verifique la conexión de alimentación y sustitúyalo. Si el fusible se funde de nuevo después de sustituirlo, es posible que exista alguna falla de funcionamiento interno. En tal caso, póngase en contacto con el distribuidor Sony más cercano.

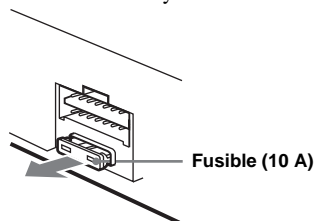

### Advertencia

Nunca use un fusible cuyo amperaje supere el del suministrado con la unidad, ya que ésta podría dañarse.

## Limpeza de los conectores

Es posible que la unidad no funcione en forma correcta si los conectores entre ella y el panel frontal están sucios. Para evitarlo, extraiga el panel frontal (página 8) y limpie los conectores con un hisopo de algodón humedecido en alcohol. No aplique demasiada fuerza, ya que podría dañar los conectores.

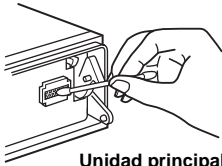

Unidad principal

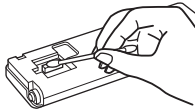

Parte posterior del panel frontal

### Notas

- Por razones de seguridad, apague el motor antes de limpiar los conectores y extraiga la llave del interruptor de encendido.
- No toque nunca los conectores directamente con los dedos ni con ningún dispositivo metálico.

## Sustitución de la pila de litio

En condiciones normales, la pila dura aproximadamente 1 año. (La duración puede ser menor en función de las condiciones de uso.) El alcance del control remoto de tarjeta disminuye a medida que se agota la pila. Sustitúyala por una pila de litio CR2025 nueva. El uso de cualquier otra pila podría dar lugar a riesgos de incendio o explosión.

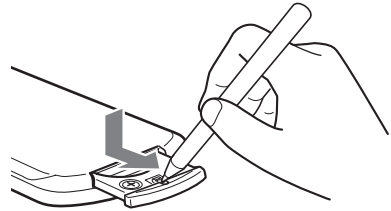

Lado + hacia arriba

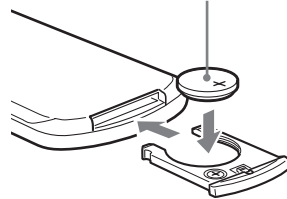

## Notas sobre la pila de litio

- Mantenga la pila de litio fuera del alcance de los niños. Si la pila se ingiere, póngase en contacto en forma inmediata con un médico.
- Limpie la pila con un paño seco para garantizar un contacto óptimo.
- Asegúrese de observar la polaridad correcta al instalar la pila.
- No agarre la pila con pinzas metálicas, ya que puede producirse un cortocircuito.

### ADVERTENCIA

La pila puede explotar si no se emplea adecuadamente.

No recargue la pila; tampoco la desmonte ni la arroje al fuego.

## Extracción de la unidad

### 1 Extraiga el marco de protección.

- 1 Extraiga el panel frontal (página 8).
- 2 Fije las llaves de liberación al marco de protección.

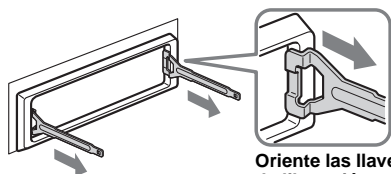

Oriente las llaves de liberación en la dirección correcta.

- 3 Tire de las llaves de liberación para extraer el marco de protección.

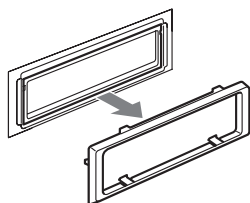

### 2 Extraiga la unidad.

- 1 Inserte las dos llaves de liberación a la vez hasta oír un "clik".

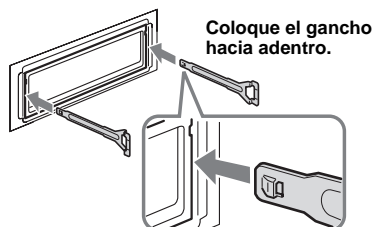

- 2 Tire de las llaves de liberación para extraer la unidad.

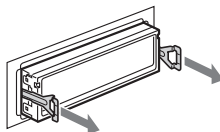

- 3 Deslice la unidad para extraerla de la montura.

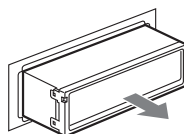

# Especificaciones

## Sección del reproductor de MD

Relación señal-ruido	90 dB
Respuesta de frecuencia	de 10 a 20 000 Hz
Fluctuación y trémolo	Inferior al límite medible

## Sección del sintonizador

### FM

Rango de sintonización	de 87,5 a 107,9 MHz
Terminal de antena	Conector de antena externa
Frecuencia intermedia	10,7 MHz/450 kHz
Sensibilidad útil	9 dBf
Selectividad	75 dB a 400 kHz
Relación señal-ruido	67 dB (estéreo), 69 dB (mono)
Distorsión armónica a 1 kHz	0,5 % (estéreo), 0,3 % (mono)
Separación	35 dB a 1 kHz
Respuesta de frecuencia	de 30 a 15 000 Hz

### AM

Rango de sintonización	de 530 a 1 710 kHz
Terminal de antena	Conector de antena externa
Frecuencia intermedia	10,7 MHz/450 kHz
Sensibilidad	30 $\mu$ V

## Sección del amplificador de potencia

Salidas	Salidas de altavoz (conectores de sellado seguro)
Impedancia de altavoces	de 4 a 8 ohm
Salida de potencia máxima	52 W $\times$ 4 (a 4 ohm)

## Generales

Salidas	Terminales de salida de audio (frontal, se puede cambiar entre posterior y potenciador de graves) Terminal de control de relé de la antena motorizada Terminal de control del amplificador de potencia
Entradas	Terminal de control ATT de teléfono Terminal de entrada de controlador remoto Terminal de entrada de control BUS Terminal de entrada de audio BUS Terminal de entrada de la antena
Controles de tono	Bajos: $\pm$ 10 dB a 60 Hz (XPLOD) Medios: $\pm$ 10 dB a 1 kHz (XPLOD) Altos: $\pm$ 10 dB a 10 kHz (XPLOD)

## Requisitos de alimentación

	Batería de automóvil de cc 12 V (masa negativa)
Dimensiones	Aprox. 178 $\times$ 50 $\times$ 181 mm (7 $\frac{1}{8}$ $\times$ 2 $\times$ 7 $\frac{1}{4}$ pulgadas) (an/al/prf)
Dimensiones de montaje	Aprox. 182 $\times$ 53 $\times$ 161 mm (7 $\frac{1}{4}$ $\times$ 2 $\frac{1}{8}$ $\times$ 6 $\frac{3}{8}$ pulgadas) (an/al/prf)
Peso	Aprox. 1,2 kg (2 libras 10 onzas)
Accesorios suministrados	Componentes de instalación y conexiones (1 juego) Estuche para el panel frontal (1)
Accesorios opcionales	Control remoto de tarjeta RM-X114 Mando rotatorio RM-X4S Cable BUS (suministrado con un cable con terminales RCA) RC-61 (1 m), RC-62 (2 m)
Equipo opcional	Cambiador de CD (10 discos) CDX-757MX Cambiador de CD (6 discos) CDX-T69 Cambiador de MD (6 discos) MDX-66XLP Receptor de radio XM vía satélite XT-XM1 Selector de fuente XA-C30 Selector AUX-IN XA-300

Patentes de los EE.UU. y otros países usados con licencia de Dolby Laboratories.

### Nota

*Esta unidad no puede conectarse a un preamplificador digital ni a un equalizador que sea compatible con el sistema BUS de Sony.*

*El diseño y las especificaciones están sujetos a cambios sin previo aviso.*

---

## Solución de problemas

La siguiente lista de comprobación le ayudará a solucionar los problemas que puedan producirse con la unidad.

Antes de consultarla, revise los procedimientos de conexión y de funcionamiento.

---

### Generales

#### No se emite el sonido.

- Presione el botón volumen + para ajustar el volumen.
- Cancele la función ATT.
- Ajuste el control de equilibrio en la posición central para un sistema de 2 altavoces.
- Puede reproducir un disco MDLP con un cambiador de MD opcional sin la función MDLP (“LP: ...” puede aparecer en la pantalla).  
→ Inserte el disco MDLP en la unidad para reproducirlo.

---

#### El contenido de la memoria se borró.

- Presionó el botón RESET.  
→ Vuelva a almacenar los datos en la memoria.
- Se desconectó el cable de alimentación o la pila.
- El cable de conexión de la alimentación no está conectado en forma correcta.

---

#### No se emiten pitidos.

- El sonido de los pitidos está cancelado (página 20).
- Hay conectado un amplificador de potencia opcional y no está usando el amplificador incorporado.

---

#### Las indicaciones desaparecen de la pantalla o no aparecen en ella.

- La pantalla se apaga si mantiene presionado (OFF).  
→ Mantenga presionado (OFF) nuevamente hasta que se ilumine la pantalla.
- Extraiga el panel frontal y limpie los conectores. Si desea obtener información adicional, consulte “Limpieza de los conectores” en la página 23.

---

#### Las emisoras almacenadas y la hora correcta se borraron.

##### El fusible se fundió.

##### Se produce ruido cuando la llave de encendido se encuentra en la posición ON, ACC u OFF.

Los cables no se conectaron en forma correcta al conector de alimentación auxiliar del automóvil.

---

#### La unidad no recibe alimentación.

- Compruebe la conexión. Si todo está en orden, compruebe el fusible.
- El automóvil no dispone de una posición ACC.  
→ Presione (SOURCE) (o inserte un MD) para encender la unidad.

---

#### La unidad recibe alimentación en forma continua.

El automóvil no dispone de una posición ACC.  
→ Después de apagar el motor, asegúrese de mantener presionado el botón (OFF) de la unidad hasta que se apague la pantalla.

---

#### La antena motorizada no se extiende.

La antena motorizada no dispone de una caja de relé.

---

#### No es posible desactivar la indicación “-----”.

Entró en el modo de edición de nombres.  
→ Presione (LIST) (CAT) durante 2 segundos.

---

### Reproducción de MD

---

#### No se puede cargar un MD.

- Ya hay otro MD cargado.
- El MD se insertó a la fuerza al revés o de forma incorrecta.

---

#### La reproducción no se inicia.

MD defectuoso.

---

#### El disco se expulsa en forma automática.

La temperatura ambiente es superior a 50 °C.

---

#### La función de grupo de MD no funciona.

- El MD insertado en esta unidad no contiene grupos.
- Puede que la pista que se está reproduciendo no esté en un grupo configurado por la grabadora de MD.
- Puede reproducir un MD que contiene grupos insertado en un cambiador de MD opcional.  
→ Inserte el MD que contiene grupos en esta unidad.

---

#### Los botones de operación no funcionan.

##### El MD no se expulsa.

Presione el botón RESET.

---

#### Se producen saltos de sonido debido a vibraciones.

- La unidad se instaló en un ángulo superior a 45°.
- La unidad no se instaló en una parte firme del automóvil.

---

#### Se producen saltos de sonido.

El disco está sucio o es defectuoso.

---



## Recepción de radio

### No es posible utilizar la sintonización programada.

- Almacene la frecuencia correcta en la memoria.
- La señal de emisión es demasiado débil.

### No es posible recibir las emisoras.

#### Hay ruidos que obstaculizan el sonido.

- Conecte un cable de control de antena motorizada (azul) o un cable de fuente de alimentación auxiliar (rojo) al cable de suministro de alimentación de la señal de la antena del automóvil. (Sólo si el automóvil dispone de una antena de FM/AM integrada en el cristal trasero/lateral.)
- Compruebe la conexión de la antena del automóvil.
- La antena automática no se extiende.  
→ Compruebe la conexión del cable de control de la antena motorizada.
- Compruebe la frecuencia.
- Cuando el modo DSO está activado, el sonido se oye ocasionalmente con ruido.  
→ Ajuste el modo DSO en "OFF" (página 22).

### No es posible utilizar la sintonización automática.

- El modo de búsqueda local está ajustado en "ON".  
→ Ajuste el modo de búsqueda local en "OFF" (página 15).
- La señal de emisión es demasiado débil.  
→ Use la sintonización manual.

### La indicación "STEREO" parpadea.

- Sintonice la frecuencia con precisión.
- La señal de emisión es demasiado débil.  
→ Ajuste el modo de recepción monoaural en "ON" (página 15).

### Un programa emitido en estéreo se oye en monoaural.

- La unidad se encuentra en el modo de recepción monoaural.
- Cancele el modo de recepción monoaural (página 15).

## Mensajes/indicaciones de error

### Indicaciones de error

#### (Para esta unidad y los cambiadores de MD/CD opcionales)

Las siguientes indicaciones parpadean durante unos 5 segundos y se emite una alarma.

#### BLANK\*1

- No hay pistas grabadas en el MD.\*2  
→ Reproduzca un MD que tenga pistas grabadas.

#### ERROR\*1

- El MD está sucio o insertado al revés.\*2  
→ Límpielo o insértelo en forma correcta.
- El MD/CD no se reproduce debido a algún problema.  
→ Inserte otro MD/CD.

#### FAILURE (Se ilumina hasta que se presiona algún botón.)

- La conexión de los altavoces y amplificadores es incorrecta.  
→ Consulte el manual de instalación de este modelo para comprobar la conexión.

#### FAILURE (Se ilumina durante aproximadamente 1 segundo.)

- Con el sintonizador XM conectado, no se pudo almacenar una emisora de radio XM en una emisora preestablecida.  
→ Compruebe que recibe la emisora que desea almacenar e inténtelo de nuevo.

#### HI TEMP

- La temperatura ambiente es superior a 50 °C.  
→ Espere hasta que la temperatura descienda por debajo de 50 °C.

#### NO DISC

- No hay ningún disco insertado en la unidad de MD/CD.  
→ Inserte discos en la unidad de MD/CD.

#### NO MAG

- El cargador de discos no se insertó en la unidad de CD.  
→ Inserte el cargador en la unidad de CD.

continúa en la página siguiente →

---

## NO MUSIC

En la unidad de CD con capacidad para reproducir MP3 se insertó un CD que no contiene ningún archivo de música.

→ Inserte un CD de música en la unidad de CD con capacidad para reproducir MP3.

---

## NOTREADY

La tapa de la unidad de MD está abierta o los MD no se insertaron correctamente.

→ Cierre la tapa o inserte los MD correctamente.

---

## OFFSET

Es posible que se haya producido una falla interna.

→ Compruebe la conexión. Si el indicador de error permanece en pantalla, póngase en contacto con el distribuidor Sony más cercano.

---

## RESET

La unidad de MD/CD no puede utilizarse debido a algún problema.

→ Presione el botón RESET de la unidad.

---

\*1 *Cuando se produce un error durante la reproducción de un MD o CD, el número de disco del MD o CD no aparece en pantalla.*

\*2 *La pantalla muestra el número del disco que causa el error.*

Si estas soluciones no ayudan a mejorar la situación, póngase en contacto con el distribuidor Sony más cercano.

---

## Mensajes

### L.SEEK +/-

El modo de búsqueda local está activado durante la sintonización automática (página 15).

---

“LLLL” o “RRR”

Llegó al principio o al final del disco, por lo que no es posible avanzar más.

---





- Lead-free solder is used for soldering certain parts.
- Halogenated flame retardants are not used in the certain printed wiring boards.
- Halogenated flame retardants are not used in cabinets.
- Paper is used for the packaging cushions.

<http://www.sony.net/>

Sony Corporation Printed in Thailand