

# マルチコントロール オーディオマスター

## 取扱説明書

お買い上げいただきありがとうございます。



本機は安全のための注意事項を守らないと、火災や人身事故の原因となります。

この取扱説明書には、事故を防ぐための重要な注意事項と製品の取り扱いかたを示しています。**この取扱説明書をよくお読みのうえ**、製品を安全にお使いください。お読みになったあとは、いつでも見られるところに必ず保管してください。

はじめに本書の「取り付けと接続」を行ってください。



# MDLP

## WX-5900MD



**警告**

# 安全のために

本機は、まちがった使いかたをすると、火災や感電などにより人身事故の原因となります。事故を防ぐために次のことを必ずお守りください。

## 安全のための注意事項を守る

この取扱説明書の注意事項をよくお読みください。

## 道路交通法に従って安全運転する

運転者は道路交通法に従う義務があります。前方注意をおこたるなど、安全運転に反する行為は違法であり、事故やけがの原因となります。

- 運転者は走行中に操作をしない。
- 車外の音が聞こえる程度の音量で聞く。

## 定期的な点検する

1年に1度は、電源コードに傷みがないうか、振動により配線がはずれていないか、接続部分が車体と接触していないか、などを点検してください。

## 故障したら使わない

動作がおかしくなったり、キャビネットや電源コードなどが破損しているのに気づいたら、すぐにお買い上げ店またはソニーサービス窓口にて修理をご依頼ください。

## 万一、異常が起きたら

変な音・においがしたら、  
煙が出たら

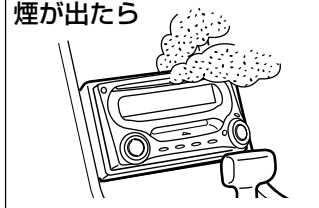

- ① 安全な場所に車を止める
- ② 電源を切る
- ③ お買い上げ店またはソニーサービス窓口にて修理を依頼する

## 警告表示の意味

取扱説明書には、次のような表示をしています。表示の内容をよく理解してから本文をお読みください。



**警告**

この表示の注意事項を守らないと、火災や感電などにより死亡やけがなど人身事故の原因となります。



**注意**

この表示の注意事項を守らないと、感電やその他の事故によりけがをしたり自動車に損害を与えたりすることがあります。

## 注意を促す記号



火災



感電



指挟み

## 行為を禁止する記号



禁止



分解禁止

# 目次

⚠ 警告・⚠ 注意 .....	4
MDの取り扱い .....	8
CDの取り扱い .....	10
はじめに .....	12
まず、本機をリセットする .....	13
CD/MD・ラジオの聞きかた .....	14
各部のなまえ .....	16
カードリモコンの操作 .....	18
時計を合わせる .....	20

## CD・MD

CD/MDを聞く .....	21
繰り返し聞く(リピート再生) .....	26
曲順を変えて聞く (シャッフル再生) .....	27

## ラジオ

放送局を自動で登録する .....	28
放送局を手動で登録する .....	31

## サウンドの設定

DSOを設定する .....	32
イコライザーを使う(EQ7) .....	33
音のバランスや音質を設定する (バス)(トレブル)(バランス) (フェーダー)(ATT) .....	36

## その他の操作

音や表示などの設定を換える .....	37
ディスク/放送局に名前をつける (カスタムファイラーディスク メモ)(ステーションメモ) .....	39
ディスク/放送局を名前で探す (リスト) .....	41
画像モード・表示画像を設定する ..	42
ポータブル機器の音声を聞く .....	44

## 取り付けと接続

取り付け部品を確認する .....	45
接続する .....	45
取り付ける .....	48
システム接続例 .....	52
接続関係のご注意 .....	53

使用上のご注意 .....	55
故障かな? .....	57
保証書とアフターサービス .....	61
主な仕様 .....	61
索引 .....	63



火災



感電

下記の注意事項を守らないと**火災・感電**により**死亡**や**大けが**の原因となります。

### 取り付けはお買い上げ店に依頼する

本機の取り付けには専門知識が必要です。

万一、ご自分で取り付けるときは、「取り付けと接続」の説明に従って、正しく取り付けてください。正しい取り付けをしないと、火災や感電の原因となります。



### 分解や改造をしない

火災や感電、事故の原因となります。

電源リード線の被覆を切って、他の機器の電源を取ると、リード線の電流容量を超えてしまいます。内部の点検や修理はお買い上げ店またはソニーサービス窓口にご依頼ください。



分解禁止

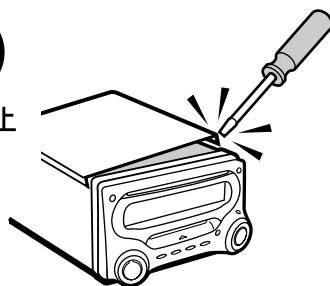

### 内部に水や異物を落とさない

水や異物が入ると火災や感電の原因となります。万一、水や異物が入ったときは、すぐに電源を切り、お買い上げ店またはソニーサービス窓口にご相談ください。



禁止

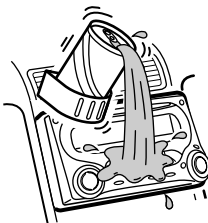

### 規定容量のヒューズを使う

ヒューズを交換するときは、必ずヒューズに記された規定容量のアンペア数のものをお使いください。規定容量を超えるヒューズを使うと、火災の原因となります。



禁止

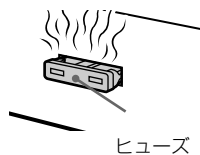

ヒューズ

## 本機はDC12Vマイナスアース車専用です

大型トラックや寒冷地仕様のディーゼル車など、24V車で使用すると火災などの原因となります。



禁止



## 助手席用エアバッグシステムの動作を妨げないように取り付ける

動作の妨げになる場所に取り付けると、エアバッグが正常に動かず、けがの原因となります。



禁止



## 取り付け、接続作業をするときには、必ずイグニッションキーをOFFにするか、キーを抜いておく

イグニッションキーをONにしたまま作業をすると、バッテリーあがりや、ショートによりヒューズ飛びや発煙などの原因となります。

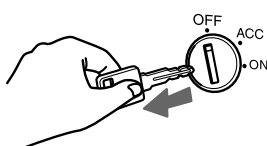

## ステアリングやブレーキ系統、タンクなどにある車の性能を維持するための部品を使わない

車体のボルトやナットを利用するとき、ステアリングやブレーキ系統、タンクなどの部品を使うと、制動不能や火災の原因となります。

## 運転操作や車体の可動部を妨げないように取り付ける

運転の妨げになる場所、車体の可動部の妨げになる場所に取り付けや配線をする、事故や感電、火災の原因となります。

- ネジやシートレールなどの可動部にコード類をはさみ込まない。
- コード類はまとめる。
- ステアリングやシフトレバー、ブレーキペダルなどが正しく操作できることを確認する。



禁止

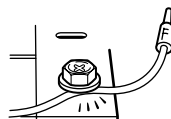

## パイプ類、タンク、電気配線などを傷つけない

火災の原因となります。車体に穴を開けて取り付けるときは、パイプ類、タンク、電気配線などの位置を確認してください。



禁止

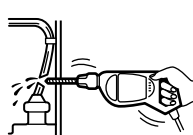

## 雨、水がかかる場所、湿気、ほこりの多い場所には取り付けない

上記のような場所に取り付けると、火災や感電の原因となります。



下記の注意事項を守らないと**けが**をしたり**自動車に損害**を与えたりすることがあります。

### ディスク挿入口に手を入れない

内部で手をはさまれ、けがの原因となることがあります。



指挟み

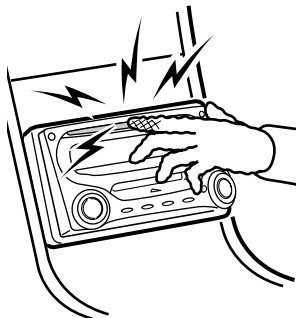

### 運転中の音量は、車外の音が聞こえる程度にする

運転中の音量は、車外の音が聞こえる程度でご使用ください。

車外の音が聞こえない状態で運転すると、事故の原因となることがあります。

### 付属の部品で正しく取り付ける

他の部品を使うと、機器の内部を傷つける、しっかり固定できないなどで、火災やけがの原因となることがあります。

### 安定した場所に取り付ける

振動の多いところや、天井などに取り付けると、製品が動く、落ちるなどにより、事故やけがの原因となることがあります。



禁止

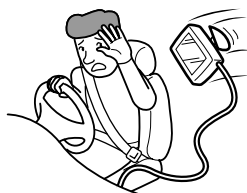

### 本機の通気口や放熱板をふさがない

通気口や放熱板などをふさぐと、内部に熱がこもり、火災の原因となることがあります。



禁止

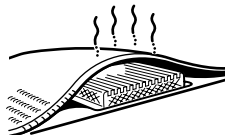

# 電池についての安全上のご注意

電池の使い方を誤ると、液漏れ、発熱、破裂、発火、誤飲による大けがや失明の原因となるので、次のことを必ず守ってください。



- 電池の液が目に入ったときは、失明の原因となるので、こすらずにすぐに多量の水水道水などのきれいな水で十分に洗った後、医師の治療を受ける。
- 電池の液をなめた場合には、すぐにうがいをして医師に相談する。
- 乳幼児の手の届かないところに置く。  
万一、飲み込んだ場合は、すぐに医師に相談する。
- 火の中に入れてたり、加熱、分解、改造しない。
- 電池の (+) と (-) を正しく入れる。
- ショートの原因となるので、金属製のコインやキー、ネックレス、ヘアピンなどと一緒を持ち運んだり、保管しない。
- 電池は充電しない。
- 電池に液漏れや異臭があるときは、すぐに火気から遠ざける。
- 電池に直接はんだ付けをしない。
- 保管する場合および廃棄する場合は、テープなどで端子部を絶縁する。
- 皮膚に障害を起こすおそれがあるので、セロハンテープなどで貼り付けない。



- 電池を落下させたり、強い衝撃を与えたり、変形させない。
- 直射日光の強い所や炎天下の車内などの高温・多湿の場所に放置、保管しない。
- 電池を水などで濡らさない。

## MDの取り扱い

MD自体はカートリッジに収納されていますので、ゴミや指紋を気にせず手軽に取り扱えるようになっていました。ただし、カートリッジの汚れやそりなどが、誤動作の原因になることもあります。いつも美しい音で楽しめるように次のことにご注意ください。

### 良い音で聞くために

車内でカップホルダーなどをお使いになるときは、不意の振動などでジュースなどがこぼれて、MDソフトにかからないように充分ご注意ください。そのままMDを再生すると故障の原因になります。

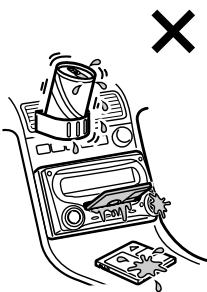

### MD内部に直接触れない

シャッターを手であけないでください。無理にあけるとこわれます。本機から取り出したときなどに万一シャッターが開いてしまった場合は、すぐに閉めてください。

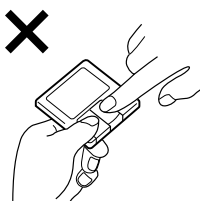

### 保存

直射日光が当たるところなど高温の場所、湿度の高いところには置かないでください。特に夏季、直射日光下で窓を閉め切った車のシート、ダッシュボードの上などはかなりの高温になりますので、絶対に放置しないでください。

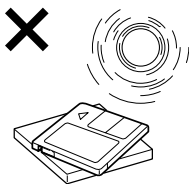

### お手入れ

カートリッジ表面についたホコリやゴミなどを乾いた布でふき取ってください。

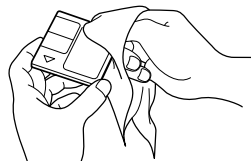

### ラベルを貼るときのご注意

ラベルは、カートリッジに正しく貼られていないと、MDが本機から取り出せなくなることがあります。

- 指定の場所に貼ってください。

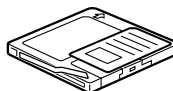

- 重ねて貼らないでください。

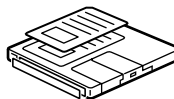

- ラベルがめくれたり、浮いているときは新しいラベルに貼り換えてください。





## 「グループ機能」について

グループ機能は多数のトラックを録音したものを再生するときや、MDLP (LP2/LP4) モード録音したものを再生するときなどに便利です。

### グループ設定についてのご注意

- 本機はMDの再生のみご利用になれます。MDの録音やグループの設定については、お手持ちのMDレコーダーの取扱説明書をご覧ください。
- 1枚のMDの中で同じグループ名を使って登録することができます。
- グループ番号は最大で99まで登録することができますが、実際に登録可能なグループの数はMDレコーダーの機能により異なります。
- お手持ちのMDレコーダーによってはグループ機能がご利用にならない場合があります。

### グループ設定されているMD

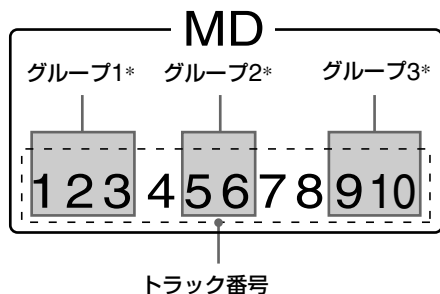

\* MDレコーダーで設定されたグループ

本機にグループ設定されたMDを挿入すると、自動的に再生が始まり、曲順に再生されます。

### 本機による仮想グループ設定

本機はグループ設定されたグループの間にある1曲または数曲を「GP」(グループ)として認識します。そのため、グループ設定されていない曲にも「GP」番号が割り当てられます。グループ設定されたMDを本機に挿入して再生すると、「GP」番号が表示窓に点灯します。

### グループ設定されたMDと割り当てられた「GP」番号

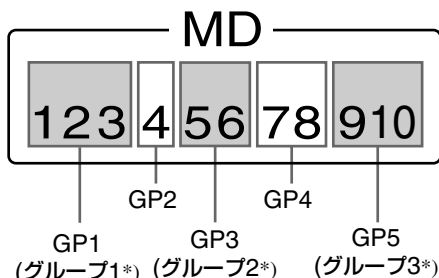

\* MDレコーダーで設定されたグループ

グループ機能の使いかたについては、「MD/CDを聞く」、「繰り返し聞く (リピート再生)」、「曲順を変えて聞く (シャッフル再生)」をご覧ください。

### ご注意

グループ機能は、本機にグループ設定されたMDを本機に入れて再生する時のみ使用できます。

## CDの取り扱い

ディスクの汚れや、ゴミ、キズ、そりなどが、音とびなど誤動作の原因となることがあります。いつまでも美しい音で楽しめるように、次のことにご注意ください。

### 取り扱いかた

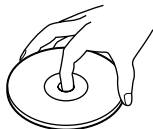

記録面に触れないように持つ。



ディスクに紙などを貼らない。  
キズをつけない。

### こんなディスクは使わないでください

本体内部にディスクが貼り付いて故障の原因となったり、大切なディスクにもダメージを与えることがあります。

- 中古やレンタルCDでシールなどののりがはみ出したり、シールをはがしたあとにのりが付着しているもの



またラベル面に印刷されているインクにべたつきのあるもの

- レンタルCDでシールなどがめくれているもの



- お手持ちのディスクに飾り用のラベルやシールを貼ったもの



ラベルやシールを貼付したディスクは使わないでください。

次のような故障の原因となることがあります。

- ラベルやシールが本機内ではがれ、ディスクが取り出せなくなります。
- 高温によってラベルやシールが収縮してディスクが湾曲してしまうため、信号の読み取りができなくなります。(再生できない、音飛びがするなど)

本機では円形ディスクのみお使いいただけます。円形以外の特殊な形状(星形やハート形、カード型など)をしたディスクを使用すると、本機の故障の原因となることがあります。

### 8cmCDについて

本機では、8cmCDの再生はできません。

8cmCDアダプターも故障の原因となりますので、使用しないでください。

## 保存

ディスクケースまたはマガジンに入れ、直射日光が当たるところなど高温の場所、湿度の高いところを避けて保管してください。

特に夏季、直射日光下で閉めきった車のシート、ダッシュボードの上などはかなりの高温になりますので、絶対に放置しないでください。



## お手入れ

演奏する前に、演奏面についたホコリやゴミ、指紋などを市販のクリーニングロスで矢印の方向へふきとってください。

ベンジン、アナログ式レコード盤用のクリーナーは使用しないでください。

静電気防止剤なども、逆にディスクを傷めることがありますので、使用しないでください。

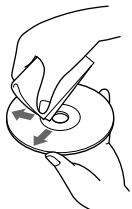

## 著作権保護技術対応音楽ディスクについてのご注意

本製品は、コンパクトディスク（CD）規格に準拠した音楽ディスクの再生を前提として、設計されています。最近、いくつかのレコード会社より著作権保護を目的とした技術が搭載された音楽ディスクが販売されていますが、これらの中にはCD規格に準拠していないものもあり、本製品で再生できない場合もあります。

## CD-R/CD-RWについて

- 本機はお客様が編集された音楽用のCD-R（レコーダブル）およびCD-RW（リライタブル）ディスク\*を再生することができます。ただし、録音に使用したCD-R/CD-RWレコーダーやCD-R/CD-RWディスクの状態によっては再生できない場合があります。
- ファイナライズ処理（通常のCDプレーヤーで再生できるようにする処理）をされていないCD-R/CD-RWディスクは再生できません。

\* 音楽用CD-R/CD-RWディスクには下記のマークが印刷されています。



下記のマークが印刷されているディスクは、音楽用CD-R/CD-RWではありません。



# はじめに

- 本機はCD、MD、ラジオ、外部入力（AUX）に対応。  
CD：音楽用CD/音楽用CD-R/音楽用CD-RW/CD TEXT  
MD：音楽用MD/MDLP（LP2/LP4）  
ラジオ：FM/AM  
AUX：外部入力
- MD Group機能搭載。
- 再生中の楽曲イメージに合わせ、画像や光が変化する（Space Producer）機能搭載。
- 独自のバーチャル3D技術で音像を前方定位させるとともに、クリアな音質を実現するDSO（ダイナミック・サウンドステージ・オーガナイザー）機能搭載。
- 好みの音質に調整可能な7バンドイコライザー（EQ7）機能搭載。
- 運転感覚で操作できるワイヤレスロータリーコマンド（別売り）に対応。
- タイトル名などの漢字表示対応。
- BUS AUDIO IN(音声入力端子)をAUX IN端子と兼用することで、別売ポータブルプレーヤーなどを接続できる「AUX-Lite」機能搭載。

また、以下に記載した別売りの機器（ソニー製）も本機のボタンで操作できます。

- CDチェンジャー
- MDチェンジャー

この取扱説明書では、本機の使いかたの他に、付属のカードリモコンおよび別売りのソニー製CD/MDチェンジャーを接続した場合の操作方法についても説明しています。

# まず、本機をリセットする

初めて使うときや、自動車のバッテリーを交換したとき、接続を変えたときは、リセットボタンをつま楊枝の先などで押してください。ただし、針のような物で強く押すと故障の原因となります。

## ご注意

- リセットボタンを押すと、時刻などの登録した内容が消えることがあります。その場合は、登録し直してください。
- リセットボタンを押してから約10秒間、本機は初期設定動作を行います。その間にCDまたはMDを入れると正常にリセットされないことがありますので、初期設定動作中はCDまたはMDを入れないでください。
- リセットボタンを押したり、OFFボタンを押すと、自動的にデモンストレーションが表示されます。デモンストレーションを表示したくない場合は、Demo (デモモード) をoffにしてください。(37ページ)

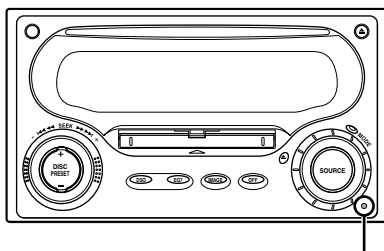

リセットボタン

# CD/MD・ラジオの聞きかた

## MDを聞く

MDを入れる

## CDを聞く

CDを入れる

ラベル面を上にして  
入れます。

本機では8cmCDの再生はできません。

8cmCDアダプターも故障の原因になりますので使用しないでください。

CDを取り出す

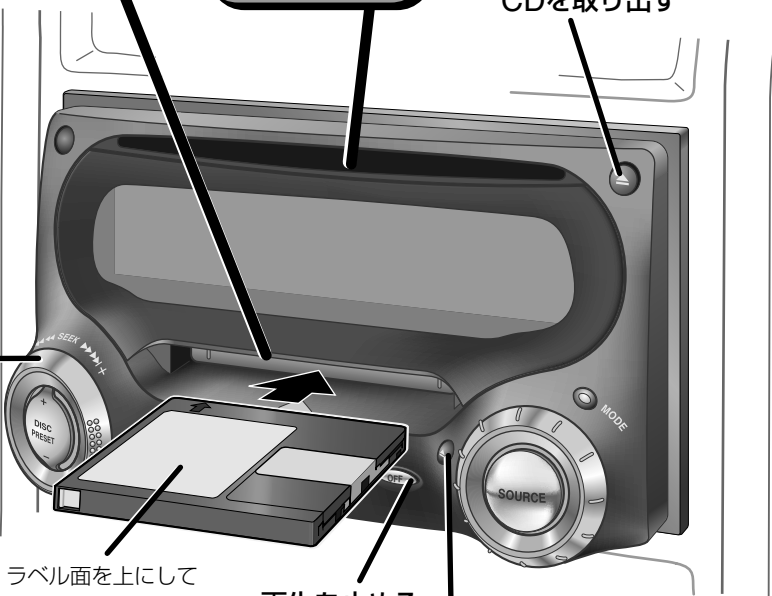

ラベル面を上にして  
の向きに入れます。

再生を止める

MDを取り出す

### 曲の頭出し

再生中にSEEK/AMSダイヤルを回して離す。

▶▶▶▶ : 次の曲へ進む

◀◀◀◀ : 曲の頭や前の曲へ戻す

戻したい曲の数だけ回します。

### 聞きながら探す(サーチ)

再生中にSEEK/AMSダイヤルを回し続ける。

▶▶▶▶ : 先に進める

◀◀◀◀ : 前に戻す

指を離すと、そこから再生されます。

ディスクが入っているとき点灯します。

□ : MD    ⊕ : CD

ディスクが入っているときは

SOURCE ボタンを押して「CD」または「MD」を選ぶと再生が始まります。

## ラジオを聞く

## 1 ラジオ受信にする

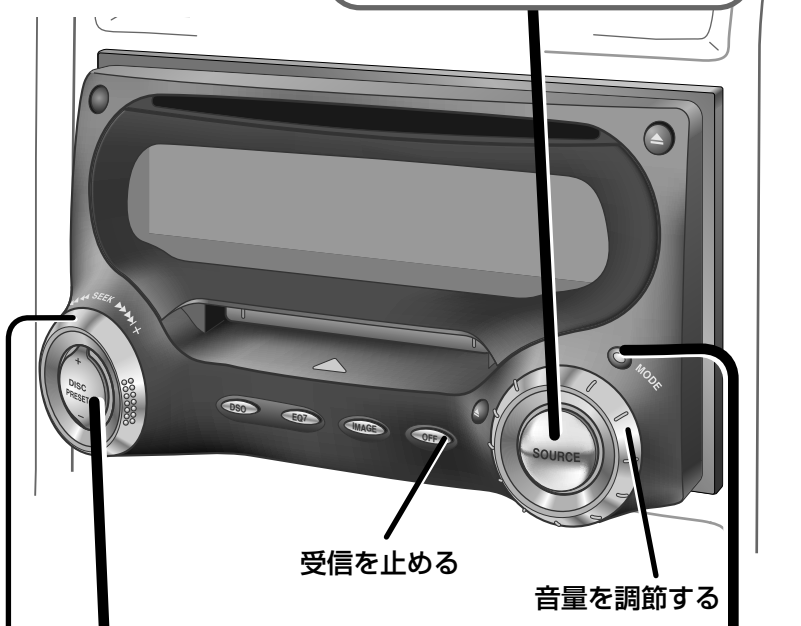
3 聞きたい放送局  
を選ぶ

数字ボタンに登録されている放送局を選ぶことができます。また、カードリモコンの数字ボタンでも選ぶことができます。  
くわしくは28～31ページをご覧ください。

2 聞きたいバンド  
を選ぶ

押すごとに  
FM1 → FM2 → AM1 → AM2 →  
FM1  
と切り換わります。

## 自動選局で受信する(自動選局)

SEEK/AMSダイヤルを聞きたい放送局を受信するまで繰り返し回します。

- ▶▶▶▶ : 高い周波数へ
- ◀◀◀◀ : 低い周波数へ

## 希望の放送局を受信する(手動選局)

SEEK/AMSダイヤルを回し続け、聞きたい放送局の周波数に近付いたところで、一度指を離します。さらに繰り返し回していくと0.1MHz(または9kHz)ごとに送れます。

- ▶▶▶▶ : 高い周波数の放送局を探す
- ◀◀◀◀ : 低い周波数の放送局を探す

# 各部のなまえ

くわしい説明は●内のページをご覧ください。

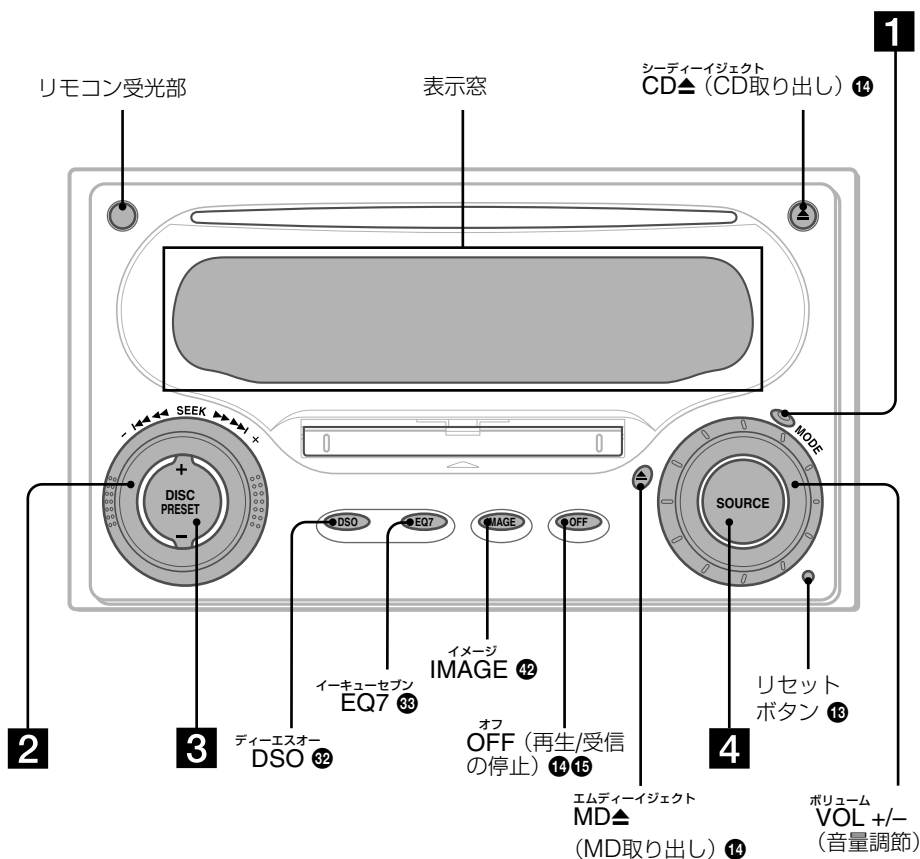

ACCポジションのないお車のときは、OFFボタンを押し続けて表示を消してください。OFFボタンを短く押しただけでは表示が消えず、バッテリーあがりの原因となります。



**1** モード  
MODE

ラジオ FM1/FM2/AM1/AM2の  
切り換え 15 29 31

CD/MD\*1 CD/MD機器の選択 21 23

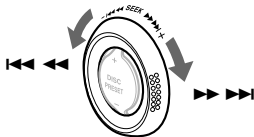
**2** シーク/エーエムエス  
SEEK/AMS (ラジオ選局/頭出し)

ラジオ	周波数の低い 放送局へ (回し続ける) 15 29 31	周波数の高い 放送局へ (回し続ける) 15 29 31
-----	---------------------------------------	---------------------------------------

CD/MD	前の曲へ 早戻し (回し続ける) 14 22	次の曲へ 早送り (回し続ける) 14 22
-------	---------------------------------	---------------------------------

**3** ディスク/プリセット  
DISC/PRESET -/+ (プリセットサー  
チ/ディスク選択\*1/アルバム選択\*2/グ  
ループの選択\*3)

ラジオ 登録した局の選局 29

CD/MD ディスクの選択\*1 22  
(短く押す)  
アルバムの選択\*2 22  
(長めに押す)  
グループの選択\*3 22  
(短く押す)(長めに押す\*6)

**4** ソース  
SOURCE (ラジオ/CD/MD (MS\*4) /  
AUX\*5切り換え) 14 15 21 23 28 31 44

\*1 別売りのCD/MD機器 (ソニー製) が接続されて  
いるとき

\*2 別売りのMP3対応CD機器 (ソニー製) でMP3  
ディスクを再生しているとき

\*3 グループ設定されたMDを再生しているとき

\*4 MS: MG-MSシステムアッププレーヤー  
MGS-X1 (別売り)

本機はMGS-X1をMDとして認識します。

\*5 別売りのソニー製ポータブル機器を本機のAUX  
INに接続するときのみ

(別売りのCD/MD機器が接続されている場合は  
使用できません。)

\*6 別売りのMD機器 (ソニー製) が接続されてい  
るとき

# カードリモコンの操作

くわしい説明は●内のページを  
ご覧ください。

各種メニュー設定の操作は、カードリモコンで行います。

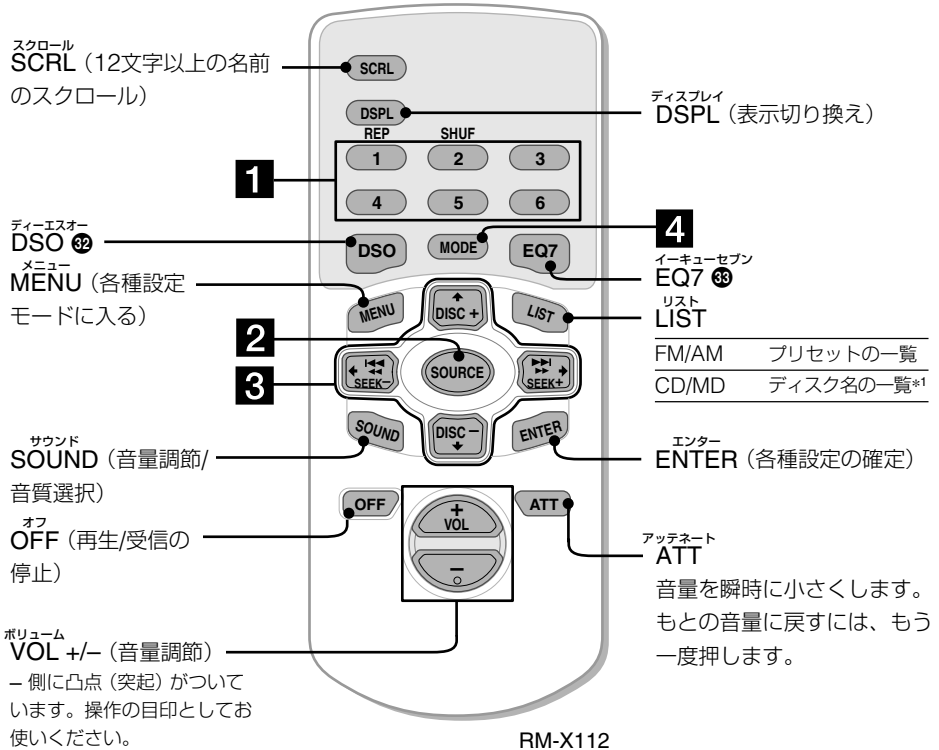

## ご注意

OFFボタンを押し続けて表示を消してある場合は、カードリモコンで本機を操作できません。操作できるようにするためには、まず本体のSOURCEボタンを押すか、ディスクを挿入して本機の電源を入れてください。

## ちょっと一言

リチウム電池の交換のしかたについては「使用上のご注意」(55ページ)をご覧ください。

## 1 数字 (1~6) ボタン

ラジオ 放送局の登録/選択  
28 31

CD/MD 1: REPボタン 26  
2: SHUFボタン 27

ソース  
2 SOURCE (ラジオ/CD/MD (MS\*) /  
AUX\*6切り換え) 14 15 21 23 28 31 44

3 カーソル←/→ (SEEK/AMS)  
(ラジオ選局/頭出し)

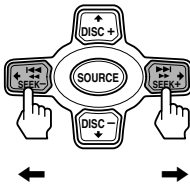

ラジオ 周波数の低い 周波数の高い  
放送局へ 放送局へ  
(押し続ける) (押し続ける)  
29 31 29 31

CD/MD 前の曲へ 次の曲へ  
(短く押す) (短く押す)  
早戻し 早送り  
(押し続ける) (押し続ける)  
22 22

バス 小さく 36 大きく 36

トレブル 小さく 36 大きく 36

バランス 左へ 36 右へ 36

フェーダー 後ろへ 36 前へ 36

ディスク/プリセット  
↑/↓ (DISC/PRESET)  
(プリセットサーチ/ディスク選択\*/アルバ  
ム選択\*3/グループの選択\*4/メニュー項  
目選択)

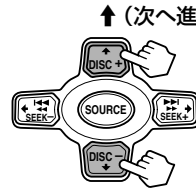

↑ (次へ進む)

↓ (前へ戻る)

ラジオ 登録した局の選局 28 41

CD/MD ディスクの選択\*1 22  
(短く押す)  
アルバムの選択\*3 22  
(長めに押す)  
グループの選択\*4 22  
(短く押す) (長めに押す\*6)

時刻の設定 進む (+) 20 戻る (-) 20

イコライザー 大きく (+) 小さく (-)  
レベル調整 34 34

メニュー項目選択時に2秒以上押し続けると、  
メニュー項目のカテゴリーをスキップするこ  
とができます。

## 4 モード MODE

ラジオ FM1/FM2/AM1/AM2  
切り換え 28 31

CD/MD\*1 CD/MD機器の選択 21 23

\*1 別売りのCD/MD機器 (ソニー製) が接続されて  
いるとき

\*2 MS: MG-MSシステムアッププレーヤー  
MGS-X1 (別売り)  
本機はMGS-X1をMDとして認識します。

\*3 別売りのMP3対応CD機器 (ソニー製) でMP3  
ディスクを再生しているとき

\*4 グループ設定されたMDを再生しているとき

\*5 別売りのポータブル機器 (ソニー製) を本機の  
AUX INに接続するときのみ  
(別売りのCD/MD機器が接続されている場合は  
使用できません。)

\*6 別売りのMD機器 (ソニー製) が接続されてい  
るとき

# 時計を合わせる

本機は12時間表示です。

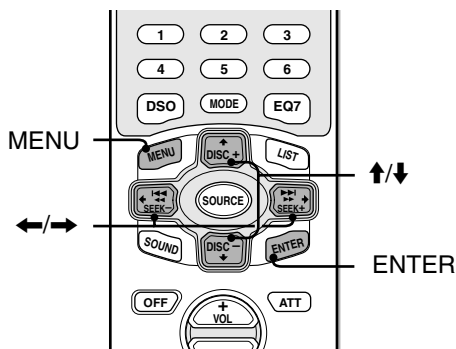

## ご注意

ACCポジションのないお車のときは、SOURCEボタンを押すかディスクを挿入して本機の電源を入れてから、時計を設定してください。

## ちょっと一言

Clock機能を「on」に設定すると、再生中や受信中は常時時計が表示されます(37ページ)。

## 1 MENUボタンを押す。

## 2 ↑または↓ボタンを押して「Clock Adjust」を選ぶ。



## 3 ENTERボタンを押す。



- ↑または↓ボタンを押して「時」を合わせます。
- ボタンを押して「分」の位置に移動し、↑または↓ボタンを押して「分」を合わせます。  
↑ボタンを押すと数値が進み、↓ボタンを押すと数値が戻ります。

## 4 設定後、ENTERボタンを押す。

設定時刻が登録され、通常画面に戻ります。

# CD/MDを聞く

本機の他に別売りのソニー製MP3対応CD機器またはMD機器を接続して、CD、MP3ファイル、MDを再生できます。本機またはCD TEXT対応のCD機器にてCD TEXTディスクを再生中に、その文字情報（アルバム名、アーティスト名、曲名など）を表示することができます。

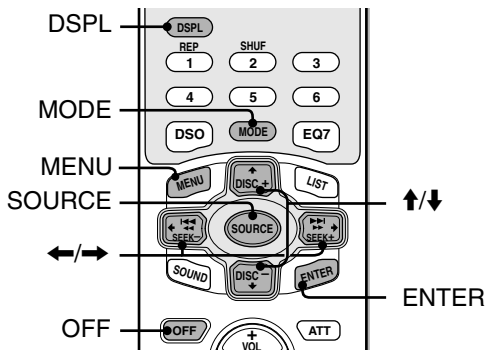

## CD TEXTとは

アルバム名、アーティスト名、曲名などの文字情報を記録した音楽CDの呼称です。

\*1 別売りのソニー製CD/MD機器が接続されている場合のみ表示します。

\*2 MP3再生時のみ表示します。

\*3 CD TEXT、MP3、MD再生時のみ表示します。

\*4 別売りのソニー製CD/MDチェンジャーが接続されていて、チェンジャー内のディスクを再生中の場合のみ表示します。

\*5 グループ設定されたMDを本機に挿入して再生した時のみ表示します。

## ちょっと一言

- ディスクの最後まで再生すると、最初の曲に戻ります。別売りのCD/MD機器を接続している場合は、同じソースのCD/MD機器内の次のディスクを再生します。
- 表示は画面モードの設定により異なります。

## 聞きたい機器を選ぶ

- 1 SOURCEボタンを繰り返し押して、「CD」または「MD」を選ぶ。

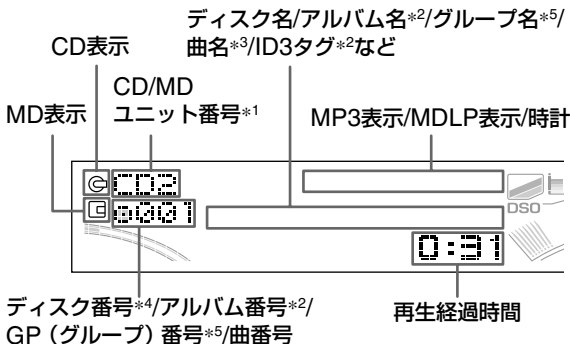

- 2 MODEボタンを繰り返し押して、聞きたいCD/MD機器（本機または別売りのソニー製CD/MD機器）を選ぶ。

### CDの場合

CD1 (本機) → CD2 (CD機器1) \*1 → CD3 (CD機器2) \*1 → ... → CD1 →

### MDの場合

MD1 (本機) → MD2 (MD機器1) \*1 → MD3 (MD機器2) \*1 → ... → MD1 →

## 再生をやめるには

別のソースに切り換えるか、OFFボタンを押します。

次のページへつづく

## CD/MDを聞く(つづき)

\*1 別売りのソニー製MD機器が接続されているとき。

### ちょっと一言

↑または↓ボタンを押し続けると、ディスクが連続して切り換わります。

### MP3再生時のご注意

- 本機で直接MP3ファイルの再生はできません。別売りのソニー製MP3対応CDチェンジャーをご使用ください。
- MP3対応CDチェンジャーはMP3再生時、初めにディスク内の情報(アルバム、トラック数など)を読み取るため、ファイル構造が複雑な場合、再生が始まるまでに時間がかかることがあります。読み取り中は本機の表示窓に「Read」と表示されますので、完全に表示が消え、自動で再生が始まるまでお待ちください。

### グループ設定されたMDのGP(グループ)を選ぶには

グループ設定されたMDを本機に挿入して、再生中に↑または↓ボタンを押す。

短く押すたびに(長く押すたびに\*1)、前のGPまたは次のGPに1つずつ切り換わります

### CD/MDチェンジャー内の聞きたいディスクを選ぶには

CD/MDチェンジャー内のディスクを再生中に↑または↓ボタンを押す。

押すたびに、次のディスクまたは前のディスクに1枚ずつ切り換わります。

### MP3対応CDチェンジャー内の聞きたいアルバムを選ぶには

聞きたいアルバムの入ったディスクを再生中に↑または↓ボタンを長めに押す。

押すたびに、次のアルバムまたは前のアルバムに1つずつ切り換わります。

### 聞きたい曲を選ぶには

再生中に←または→ボタンを押す。

押すたびに、次の曲または前の曲に1曲ずつ切り換わります。

### 曲の聞きたいところにするには

再生中に←または→ボタンを押し続けて、聞きたいところで離す。

### ディスクの先頭または終わりに来ると

「...」または「...」が表示され、それ以上前または先に進めることはできません。

\*1 本機はMGS-X1を「MD」  
として認識します。

\*2 別売りのソニー製MD機器  
が接続されている場合のみ  
表示します。

## MG-MSシステムアッププレーヤー MGS-X1（別売り）を再生するには

- 1 SOURCEボタンを押して「MD\*1」を選ぶ。
- 2 MODEボタンを押して「MS」を選ぶ。

MGS-X1をソースセクター（別売り）の入力  
端子に接続した場合

MD1（本機） → MS（MGS-X1） →

MD3（MD機器2）\*2 → ... → MD1 →

次のページへつづく

# CD/MDを聞く(つづき)

## ちょっと一言

- 本機で表示できない文字や記号は「\*」に置き換わります。
- CD TEXTに記録されていても、曲ごとのアーティスト名は表示されません。
- 「オートスクロールの設定」(25ページ)で「A.Scroll on」にしておくと、ディスクや曲が変わったときに自動的にスクロール表示させることができます。
- MP3ファイルのID3タグは「曲名/アーティスト名/アルバム名」の順に表示します。
- 表示は画面モードの設定により異なります。

## ご注意

- CDチェンジャー内のCDの曲名を表示することができるのはMP3対応機器でMP3ファイル再生時、またはCD TEXT対応機種でCD TEXTディスク再生時のみです。
- CD TEXTまたはID3タグで極端に文字数が多く入っている場合、すべての文字を表示しなかったりスクロールしないことがあります。

## 表示窓の見かた

再生中にDSPLボタンを繰り返し押し表示を切り換えます。長い名前は自動的にスクロールします。

### CD 再生の場合

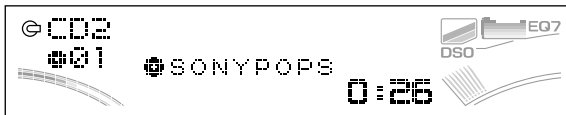

ディスク番号、ディスク名/アーティスト名\*1\*2、再生経過時間



アルバム番号、アルバム名 (MP3のみ)、再生経過時間

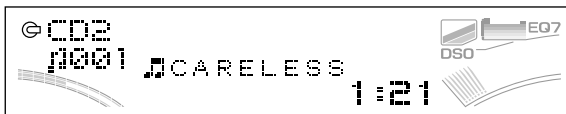

曲番号、曲名\*3 (CD TEXT、MP3、MDのみ)、再生経過時間

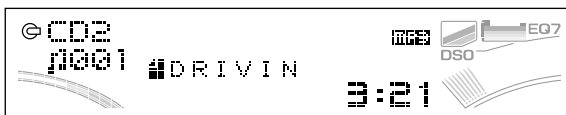

曲番号、ID3タグ\*4 (MP3のみ)、再生経過時間

### MD 再生の場合

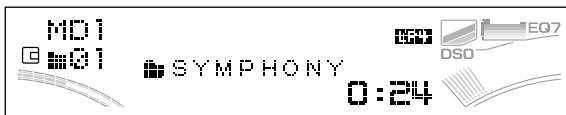

グループ番号、グループ名\*5、再生経過時間

\*1 ディスク名がついていないときは「NO Disc Name」と表示されます。

\*2 CD TEXTにディスクメモ機能(39ページ)で名前をつけてあるときは、ディスクメモの名前を表示します。

\*3 曲名がついていないときは「NO Track Name」と表示されます。

\*4 MP3にID3タグがついていないときは「NO ID3 Tag」と表示されます。

\*5 グループ名がついていないときは「NO Group Name」と表示されます。



## MDLP表示について

録音モードにより、MD再生時の表示が換わります。

LP2：LP2ステレオ再生時

LP4：LP4ステレオ再生時



## 長い名前(12文字以上)を見るには

CD TEXT、MP3またはMDの再生中に、SCRLボタンを押します。

## オートスクロールの設定

CD TEXT対応CD、MP3またはMDを再生している場合は、ディスクまたは曲が切り換わったとき、SOURCEをCDまたはMDにしたときに、この設定を「on」にしておくと12文字以上の名前を自動的にスクロール表示させることができます。

### ご注意

スクロールするのは、DSPLボタンで選んだ名前のみです。

**1** CDまたはMDの再生中にMENUボタンを押す。

**2** ↑または↓ボタンを押して「A.Scroll」を表示させる。

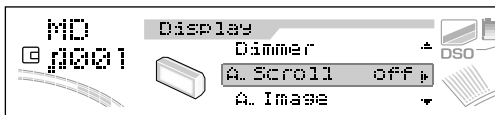

**3** →ボタンを押して「A.Scroll on」を選ぶ。

**4** ENTERボタンを押す。

通常の画面が表示されます。

## オートスクロールを解除するには

手順3で「A.Scroll off」を選びます。

# 繰り返し聞く (リピート再生)

再生中の曲のみ、グループ/アルバム内の全曲、またはディスク内の全曲を繰り返し聞くことができます。

数字ボタン1  
(REP)

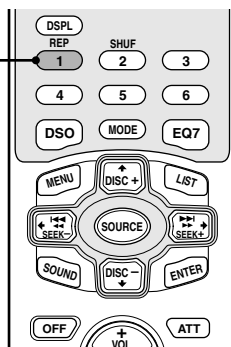

## ご注意

「REP  (Repeat Album)」を設定後にディスクを切り換えると、「REP  (Repeat Album)」は解除されません。

CDまたはMDを再生中に、数字ボタン1 (REP) を繰り返し押し続けて再生モードを選ぶ。

押しごとに、表示は次のように切り換わります。

MDを再生しているとき



CDを再生しているとき

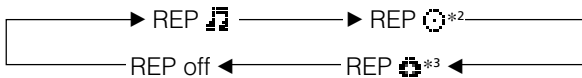

- 1曲のみ繰り返す .. 「REP 

\*1 グループ設定されたMDを本機で再生しているとき。

\*2 ソニー製MP3対応CDチェンジャーでMP3ファイルを再生しているとき。

\*3 ソニー製CD/MD機器を接続しているとき。

## リピート再生をやめるには

数字ボタン1 (REP) を繰り返し押し続けて「REP off」を選びます。

# 曲順を変えて 聞く



(シャッフル再生)

再生中のグループ/アルバム内の全曲、ディスク内の全曲、またはチェンジャー内の全ディスクの曲順を変えて聞くことができます。

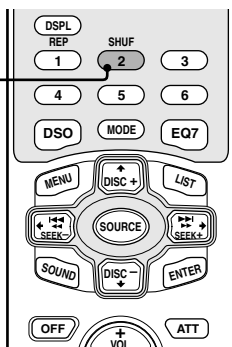
数字ボタン2  
(SHUF)



## ご注意

- 「SHUF All」でCDとMDを混ぜてシャッフル再生することはできません。
- 「SHUF  (Shuffle Album)」を設定後にディスクを切り換えると、「SHUF  (Shuffle Album)」は解除されます。

## ちょっと一言

「SHUF  (Shuffle Changer)」 「SHUF All」では、同じ曲が2度以上再生されることがあります。

CDまたはMDを再生中に、数字ボタン2 (SHUF) を繰り返し押して再生モードを選ぶ。



押すごとに、表示は次のように切り換わります。

MDを再生しているとき



CDを再生しているとき



- 再生しているグループ内の全曲を順不同に再生するには ..... 「SHUF  (Shuffle Group)」 \*1にする。
- 再生しているアルバム内の全曲を順不同に再生するには ..... 「SHUF  (Shuffle Disc)」にする。
- 再生しているチェンジャー内の全ディスクを順不同に再生するには ..... 「SHUF 

\*1 グループ設定されたMDを本機で再生しているとき。

\*2 ソニー製MP3対応CDチェンジャーでMP3ファイルを再生しているとき。

\*3 ソニー製CD/MD機器を接続しているとき。

シャッフル再生をやめるには

数字ボタン2 (SHUF) を繰り返し押して「SHUF off」を選びます。

# 放送局を自動で登録する

受信状態のよい放送局を自動的に登録することができます。「FM1」、「FM2」、「AM1」、「AM2」のそれぞれに6局ずつ、合わせてFM、AM各12局ずつ登録できます。

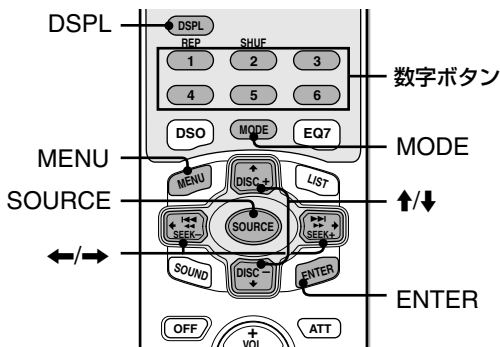

## ちょっと一言

手順2でMODEボタンを押すごとに

FM1 → FM2 → AM1 → AM2 → FM1  
と切り換わります。

## ご注意

- 放送局の数が少ない場合や電波が弱いときは、登録されないことがあります。
- 表示窓に登録番号が表示されていたときは、それ以降の登録番号に登録されません。

## 受信状態の良い放送局を設定する

- 1 SOURCEボタンを押してラジオ受信にする。
- 2 MODEボタンを押して、登録したい放送局のバンドに切り換える。
- 3 MENUボタンを押す。
- 4 ↑または↓ボタンを繰り返し押し「BTM」を選ぶ。

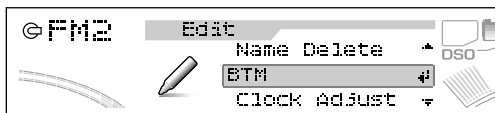

- 5 ENTERボタンを押す。

「BTM」(ベストチューニングメモリー)が表示され、選んだバンドの中で受信状態の良い放送局が周波数の順に登録されます。

登録が終わると通常の表示に戻ります。

## 登録した放送局を聞くには

ラジオ受信中にMODEボタンを押してバンドを選び、数字ボタン、↑または↓ボタンを押して聞きたい放送局を選ぶ。

### ちょっと一言

表示は画面モードの設定により異なります。

## 表示窓の見かた

ラジオ受信中にDSPLボタンを繰り返し押して、表示を切り換えます。

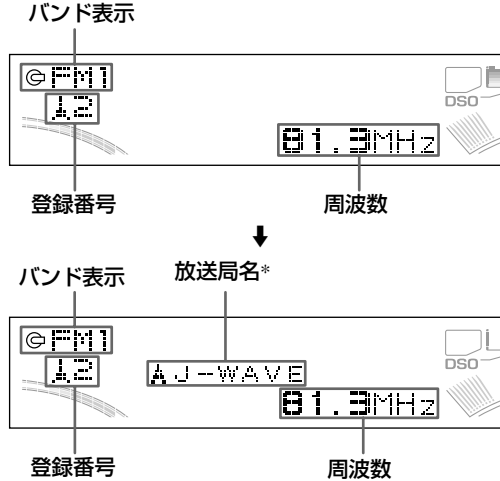

\* 名前がついていないときは、「NO Name」と表示されます。  
 名前の登録のしかたについては、39ページをご覧ください。

### ちょっと一言

- ◀または▶ボタンを押し続けて聞きたい放送局の周波数に近付いたところで、一度指を離します。さらに繰り返し短く押していくと0.1MHz（または9kHz）ごとに送れます。
- ローカル受信中は、放送局を探している間「Local Seek」と表示されます。

## 旅先などで、登録した放送局が受信できないときは

ラジオ受信中に◀または▶ボタンを押して離します。自動的に放送局を探し始め、受信すると止まります。聞きたい放送局が受信できるまで繰り返します。

- 聞きたい放送局がわかっているときは、その放送局の周波数になるまで◀または▶ボタンを押し続けます。
- 自動選局がたびたび止まってしまうときは、ローカル受信にすると、比較的電波の強い放送局だけを受信します。
  - 1 ラジオ受信中に、MENUボタンを押す。
  - 2 ↑または↓ボタンを繰り返し押して、「Local」を表示させる。
  - 3 ▶ボタンを押して「Local on」を選び、ENTERボタンを押す。

### ふつうの受信に戻すには

手順3で「Local off」を選びます。

次のページへつづく

## 放送局を自動で登録する(つづき)

### ちょっと一言

FM放送が聞きにくいときは、DSO設定を「OFF」にすると聞きやすくなります(32ページ)。

### ご注意

IF Autoモードを「Wide」にして雑音が入り聞きにくい場合は、「IF Auto」に戻してください。

## ステレオ放送が聞きにくいときは

ステレオ放送が聞きにくいときは、音をモノラルにすると聞きやすくなります。

- 1 FM受信中に、MENUボタンを押す。
- 2 ↑または↓ボタンを繰り返し押し、「Mono」を表示させる。
- 3 →ボタンを押して「Mono on」を選び、ENTERボタンを押す。

### ふつうの受信に戻すには

手順3で「Mono off」を選びます。

## 受信周波数帯域幅を自動的に調整する (IF Autoモード)

FM受信中、受信している周波数の近くに他の放送局があると、他の放送局の混信による雑音で放送が聞きにくくなる場合があります。この場合「IF Auto」に設定すると、受信する周波数帯域幅を自動的にせばめて放送を聞きやすくします。このためステレオ放送がモノラルになることがあります。このような場合でもIF Autoモードを「Wide」に固定するとステレオで聞くことができます。

- 1 FM受信中に、MENUボタンを押す。
- 2 ↑または↓ボタンを繰り返し押し、「IF Auto」を表示させる。
- 3 →ボタンを繰り返し押し、「IF Wide」を表示させる。
- 4 ENTERボタンを押す。

# 放送局を手動で登録する

お好みの放送局を手動で登録することができます。

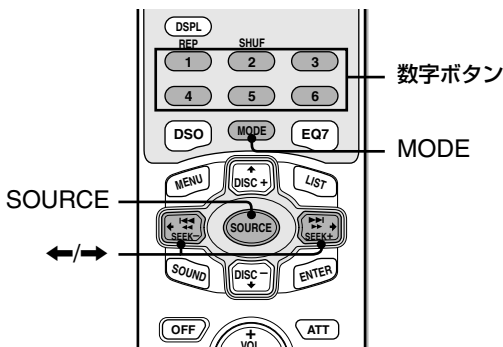

## ご注意

すでに登録してある番号に同じバンドの他の放送局を登録すると、前の放送局の登録は消えてしまいます。

## ちょっと一言

- 手順2でMODEボタンを押すごとに FM1 → FM2 → AM1 → AM2 → FM1 と切り換わります。
- ←または→ボタンを押して続けて聞きたい放送局の周波数に近付いたところで、一度指を離します。さらに繰り返し短く押していくと0.1MHz（または9kHz）ごとに送れます。
- 「FM1」、「FM2」、「AM1」および「AM2」のそれぞれに6局ずつ、合わせてFM、AM各12局ずつ設定できます。

1 SOURCEボタンを押してラジオ受信にする。

2 MODEボタンを押して、登録したい放送局のバンドに切り換える。

3 **A** 聞きたい放送局の周波数がわかっているとき  
その放送局の周波数になるまで←または→ボタンを押し続ける。

**B** 聞きたい放送局の周波数がわからないとき  
←または→ボタンを押して離す。

自動的に放送局を探し始め、受信すると止まります。聞きたい放送局が受信できるまで繰り返します。



4 登録したい数字ボタンを「Memory」が表示されるまで2秒以上押し続ける。

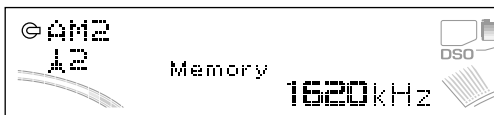

押した数字ボタンの番号が表示され、その番号に選んだ放送局が登録されます。

# DSOを設定する

スピーカーがドアの下部に設定されている場合は音が足元からこもって聞こえてきたり、左右の音が干渉して濁りがちです。そこでDSO（ダイナミック・サウンドステージ・オーガナイザー）機能により、あたかもダッシュボード上にスピーカー（バーチャルスピーカー）があるかのようにサウンドが鳴り響いてくる音場感を楽しめます。

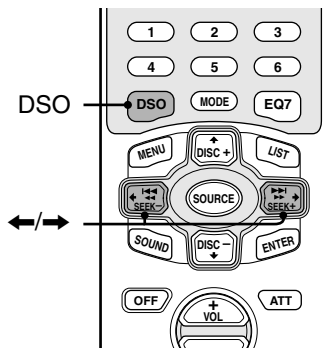

## バーチャルスピーカーのイメージ

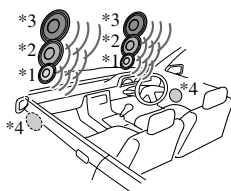

- \*1 DSO 1
- \*2 DSO 2
- \*3 DSO 3
- \*4 DSO OFF

### ちょっと一言

- FM放送が聞きにくいときは、DSO設定を「OFF」にすると聞きやすくなります。
- 車種やお聞きの曲により、DSOの効果がわかりにくい場合があります。
- DSOの設定は各ソースごとに自動的に記憶されます。
- DSOボタンを押した後、**←**または**→**ボタンでDSOモードを選ぶこともできます。

**1** 設定したいソース（CD、MD、ラジオ、AUXなど）を再生/受信する。

**2** DSOボタンを繰り返し押して、DSOモードを選ぶ。押すごとに、DSOモードは次のように切り換わります。

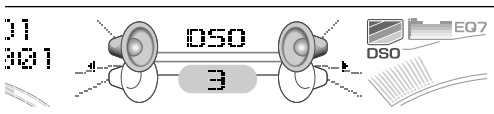
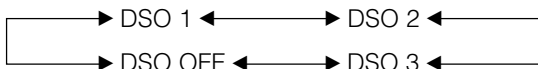

約3秒後に通常の画面が表示されます。

### DSOをやめるには

設定の手順2で「DSO OFF」を選びます。



# イコライザーを使う (EQ7)

本機には音楽のジャンルに合わせた7種類のイコライザーカーブが用意されています。また、それらにお好みの変更を加えたイコライザーカーブを登録できます。

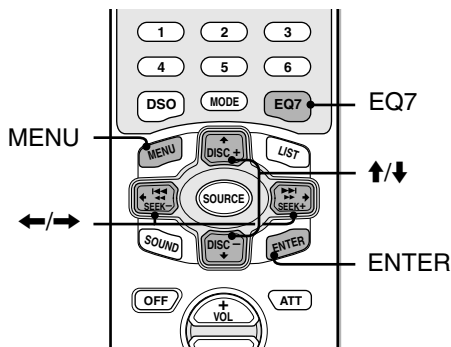

## ご注意

DSOの設定中は、DSOの効果を最適化するためにイコライザーの効果を抑えています。

## ちょっと一言

- イコライザーの設定は各ソースごとに自動的に記憶されます。
- EQ7ボタンを押した後、← または → ボタンでイコライザーカーブを選ぶこともできます。

## イコライザーカーブを選ぶ

- 1 設定したいソース (CD、MD、ラジオ、AUXなど) を再生/受信する。
- 2 EQ7ボタンを繰り返し押し続けてイコライザーカーブを選ぶ。

押すごとに、イコライザーカーブは次のように切り換わります。

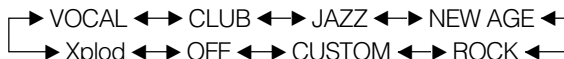

約3秒後に通常の画面が表示されます。

イコライザーを解除するには  
手順2で「OFF」を選びます。

次のページへつづく

## イコライザーを使う (つづき)

### 好きなイコライザーカーブを登録する

- 1 設定するソース (CD、MD、ラジオ、AUXなど) を再生/受信する。
- 2 MENUボタンを押す。
- 3 ↑または↓ボタンを繰り返し押しして「EQ7 Tune」を選ぶ。

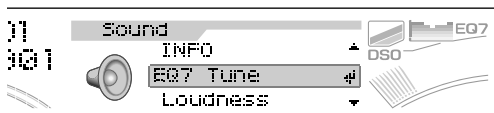

- 4 ENTERボタンを押す。

- 5 ←または→ボタン (またはEQ7ボタン) を繰り返し押ししてイコライザーカーブを選ぶ。

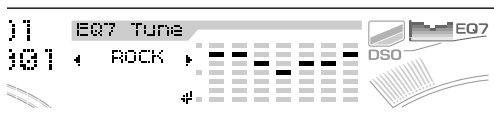

- 6 ENTERボタンを押す。

- 7 ←または→ボタンを押して周波数を選ぶ。

押すごとに周波数は次のように切り換わります。  
62Hz ↔ 157Hz ↔ 396Hz ↔ 1.0kHz ↔  
2.5kHz ↔ 6.3kHz ↔ 16kHz



#### ご注意

「off」では、イコライザーカーブの調節はできません。

#### ちょっと一言

レベルの調整可能範囲は±10dBです。

---

**8** ↑または↓ボタンを押して、レベルを調整する。

手順7と8を繰り返して、イコライザーカーブを調節します。

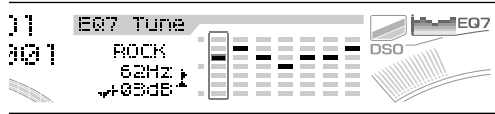

---

**9** ENTERボタンを押す。

各プリセットを初期設定(工場出荷状態)にするには設定の手順7または8でENTERボタンを2秒以上押し続けます。

# 音のバランスや音質を設定する

(バス) (トレブル) (バランス) (フェーダー) (ATT)

BASS (低音)、TREBLE (高音) の音質の調節、BALANCE (左右)、FADER (前後) のスピーカー出力のバランスを調節することができます。

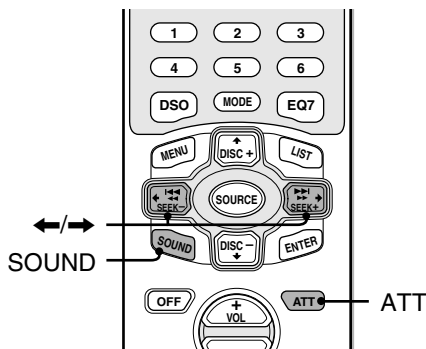

## ちょっと一言

- SOUNDボタンを押すごとに BASS → TREBLE → BALANCE → FADER → 通常画面 → BASS と切り換わります。
- BASS、TREBLE、BALANCE、FADERはソースごとに設定することはできません。

- 1 ソース (CD、MD、ラジオ、AUXなど) を再生/受信する。
- 2 SOUNDボタンを繰り返し押して、「BASS」「TREBLE」、「BALANCE」または「FADER」を選ぶ。

バランス (BALANCE) の設定表示

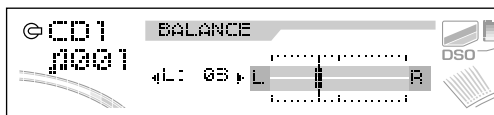

- 3 ←または→ボタンを押して設定を調節する。  
約3秒後に、通常の画面が表示されます。

## ちょっと一言

本機のナビ用ATT入力端子とソニー製カーナビシステムとを接続していると、カーナビシステムの設定により、音声案内時、自動的にカーステレオの音量が下がります。(ナビATT機能)

## 音量を瞬時に小さくする

ATTボタンを押す。

「ATT on」と表示され、自動的に音量を下げます。

もとの音量に戻すには、ATTボタンをもう一度押します。「ATT off」と表示され、もとの音量に戻ります。

## ソースごとに音響効果を記憶する

本機ではソース (FM、AM、CD、MD、AUX) ごとにDSOやイコライザーの設定を自動的に記憶しています (ソースサウンドメモリー)。それぞれのソースに合わせた最適な音質で再生することができます。

# 音や表示などの設定を換える

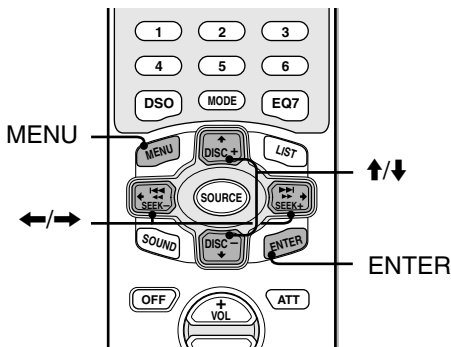

## ちょっと一言

- ↑または↓ボタンを2秒以上押すと、メニュー項目のタグリーがスキップします。

Setup: 一般設定  
 Display: 表示の設定  
 Receive Mode: 受信の設定  
 Sound: 音質/音響の設定  
 Edit: 表示文字の設定

- 選べるメニュー項目はソースによって変わります。

\*1 内蔵アンプを使用せず、別売りのアンプを使用した場合は「ピッ」という音は出ません。

\*2 ソースを再生/受信の場合のみ、表示します。

\*3 ソースの再生/受信を停止中の場合のみ、表示します。

\*4 CDまたはMDを再生中の場合のみ表示します。

\*5 別売のCD/MD機器（ソニー製）が接続されていない場合のみ表示します。

\*6 DisplayメニューでClockの設定をonにした場合、

- 画面モードの設定（42ページ）で通常画面を選択
- Displayメニュー（37ページ）でA.Imageをoffに設定以上の時に常に時計が表示されます。

## Setupメニュー

設定の種類	設定内容
Clock Adjust	時計の設定（20ページ）。
Beep* <sup>1</sup>	操作ボタンを押したときの「ピッ」という音を on/offする。
AUX-A* <sup>3*5</sup>	SOURCEボタンを押した時の「AUX」の有無を設定する。（44ページ） 「on」→ ソースメニューにAUXを表示する。 「off」→ ソースメニューにAUXを表示しない。

## Displayメニュー

設定の種類	設定内容
Clock* <sup>2</sup>	再生/受信中に常に時計を表示する。* <sup>6</sup>
A.Image* <sup>2</sup>	画面モードに登録されている画像を自動で切り換る。（43ページ）
Demo* <sup>3</sup>	再生/受信の停止中にデモを表示する。
Info* <sup>2</sup>	画像の表示中に表示窓の下に表示される文字の有無を設定する。 「on」→ 文字を表示する。DSPLボタンを押すと表示文字が切り換わる。 「off」→ 文字を表示しないで、画像のみを表示する。
Dimmer	表示窓の減光を設定する。 「Auto」→ 車の照明をONにすると表示が減光する。（車の照明電源に接続されている場合のみ） 「on」→ 車の照明に関係なく表示が減光する。 「off」→ 車の照明に関係なく表示が減光しない。
A.Scroll* <sup>4</sup>	MP3、CD TEXTまたはMDの表示を自動的にスクロールさせる。（25ページ）

次のページへつづく

## 音や表示などの設定を換える(つづき)

### ご注意

選べるメニュー項目はソースによって変わります。

### ちょっと一言

↑または↓ボタンを2秒以上押すと、メニュー項目のカテゴリがスキップします。

\*7 ソースがAUXの場合のみ表示します。

### ちょっと一言

- メニュー設定中に、選択可能なカーソルボタンを示す▲が表示されます。
- 設定項目を選択した後、ENTERボタンを押す必要があるとき、「#」が点灯します。
- 選んだ項目を変更しないでもとの画面に戻るには、手順3の前にMENUボタンを押します。

### Receive Modeメニュー

設定の種類	設定内容
Local	電波の強い放送局を受信する。(29ページ)
Mono	ステレオFM放送をモノラルにする。(30ページ)
IF Auto/Wide	受信周波数を自動的に調整する。(30ページ)

### Soundメニュー

設定の種類	設定内容
EQ7 Tune	イコライザーカーブを調節する。(34ページ)
Loudness	音のバランスを補正して、小音量でも低音と高音を聞きやすくする。
AUX Level*7	AUX IN (外部音声入力) に接続した機器の出力レベルを設定する。(44ページ)

### Editメニュー

設定の種類	設定内容
Name Edit	ディスクや放送局に名前をつける。(39ページ)
Name Delete	名前をつけたディスク名や放送局名を消去する。(40ページ)
BTM	受信状態のよい放送局を自動的に登録する。(28ページ)

## 設定を換える

### 1 MENUボタンを押す。

デモを設定するには、OFFボタンを押し、MENUボタンを押す。

A.Scrollを設定するには、CDまたはMDを再生中に、MENUボタンを押す。

### 2 ↑または↓ボタンを繰り返し押し設定したい項目を選ぶ。

### 3 ←または→ボタンを押して、調節したい設定にする。

(例：「on」または「off」)

### 4 ENTERボタンを押す。

# ディスク/放送局 に名前をつける

(カスタムファイル・ディスクメモ) (ステーションメモ)

カスタムファイルとは？

CDソフトのタイトル名を登録・表示する機能です。別売りのカスタムファイル対応のCDチェンジャー(ソニー製)を接続すると、CDに8文字までの名前をつけられ、ディスクメモ、リスト機能を楽しむことができます。

放送局に名前をつけると、受信中にその名前を表示することができます。最大62の放送局に、それぞれ8文字までの名前をつけられます。

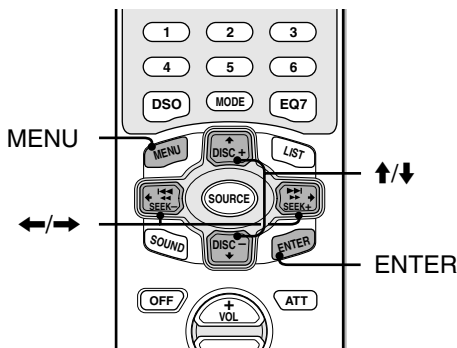

## ご注意

- CDの名前は、カスタムファイル対応のCDチェンジャーに登録されます。カスタムファイル非対応のCDチェンジャーを接続した場合、ディスクメモ、リスト機能を操作することはできません。
- ディスクメモ入力中は自動的にディスクリピートになります。その間、「REP Track」やシャッフル再生は保留されます。

## ちょっと一言

- ↑ボタンを押すごとに  
A → B → ... Z →  
0 → 1 → ... 9 → + → -  
→ \* → / → \ → > → <  
→ . → (スペース) → A  
と換わります。↓ボタンを押すと、逆順に表示されます。
- アルファベットの小文字とカナは使用できません。
- 文字入力を間違えたときは、←ボタンを押して修正したい文字を点滅させ、正しい文字を入れ直します。
- 手順2、3、4の代わりにLISTボタンを2秒以上押し続けても名前の入力モードになります。

- 1 名前をつけたいCDを再生または放送局を受信する。
- 2 MENUボタンを押す。
- 3 ↑または↓ボタンを繰り返し押して「Name Edit」を選ぶ。



- 4 ENTERボタンを押す。



- 5 ↑または↓ボタンを押して入力する文字を選び、→ボタンを押して次の文字に移動させる。



スペースを入れたいときは、続けて→ボタンを押します。

次のページへつづく

その他の操作

## ディスク/放送局に名前をつける（つづき）

### ご注意

- ディスク名の消去は、名前が登録されているCDチェンジャーでCDを再生しないとできません。
- 消したい名前が見つからないときは、他のCDチェンジャーでCDを再生してください。

### ちょっと一言

- 「ディスク/放送局に名前をつける」(39ページ)の手順5で、すべての文字に「」（スペース）を入力して名前を消すこともできます。
- 名前がすべて消去された場合は、手順3、5で「NO Data」と表示された後、通常の画面に戻ります。

- 6 手順5を繰り返して、名前を入力し終わったらENTERボタンを押す。

通常の画面が表示されます。

## 名前を消去するには

- 1 カスタムファイル対応のCDチェンジャーでCDを再生中、またはラジオの受信中にMENUボタンを押す。

- 2 ↑または↓ボタンを繰り返し押し、「Name Delete」を選ぶ。

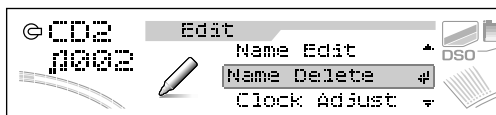

- 3 ENTERボタンを押す。

- 4 ↑または↓ボタンを繰り返し押し、消去するディスク名または放送局名を選ぶ。



- 5 ENTERボタンを2秒以上押し続ける。

選択したディスク名または放送局名が消去されます。ほかの名前を消すときは手順4、5を繰り返します。

- 6 MENUボタンを2回押す。

通常の画面が表示されます。



# ディスク/放送局 を名前で探す (リスト)

次の場合に名前を見ながら好きなディスクを選ぶことができます。

- 別売りのCD TEXT対応ソニー製CDチェンジャーでCD TEXTディスクを再生する場合
- 別売りのカスタムファイル対応ソニー製CDチェンジャーでCDを再生する場合\*
- 別売りのMP3対応ソニー製CDチェンジャーでMP3ファイルを再生する場合\*
- 別売りのソニー製MDチェンジャーでディスク名の記録されているMDを再生する場合

\* ディスクメモ機能 (39ページ) で名前をつけてからこの機能をお使いください。

また、放送局に名前をつけておくと、名前を見ながら放送局を探すことができます。放送局に名前をつけるときは、39ページをご覧ください。

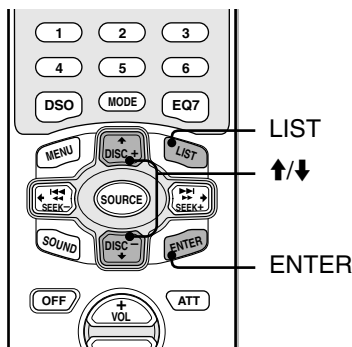

## ご注意

- ディスク名のリスト画面には、次の表示が出る場合があります。
  - 「-----」：ディスクが入っていない。
  - 「[.....]」：
    - 名前をつけていない。
    - CD TEXT対応の機器でCD TEXTでないCDを再生したとき。
  - 「？」：ディスク情報をまだ読み込んでいない。
- CD TEXTで極端に文字数が多く入っている場合、すべての文字を表示しないことがあります。

## ちょっと一言

- 選択をキャンセルするには手順3の前にLISTボタンを押します。
- 現在再生中のディスク名または受信中の放送局名の左側には「[ ]」が表示されます。

## 1 CD/MDチェンジャー内のディスクを再生中、またはラジオの受信中にLISTボタンを押す。

ディスク名またはプリセット局のリストが表示されます。

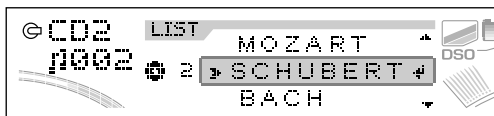

## 2 ↑または↓ボタンを繰り返し押して、聞きたいディスク名または放送局名を選ぶ。

## 3 ENTERボタンを押す。

# 画面モード・表示 画像を設定する

画面モードは、壁紙、スペクトラムアナライザー(SA)、動画、スペースプロデューサーの4種類です。

また、壁紙、スペクトラムアナライザー、動画の3種類の画面モードに登録されている画像のうち、お好みで1つの画像を設定することができます。

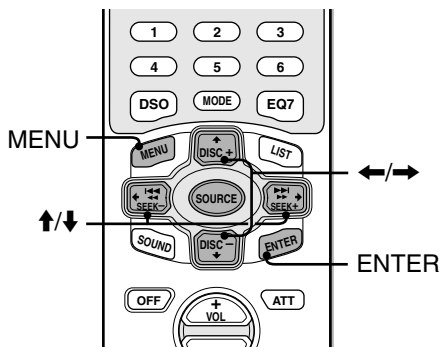

## スペースプロデューサーとは

再生中の楽曲イメージに合わせ、画像や中央部のインジケーターの色が変化する機能。十字ラインは楽曲の音量やテンポに合わせ変化します。

\* スペースプロデューサー以外の画像では中央部のインジケーターの色は常に青く光ります。

## \* 壁紙

: 5種類

スペクトラムアナライザー

: 5種類

動画

: 4種類

スペースプロデューサー

: 1種類

が登録されています。

## 画面モードを設定する

1 ソース (CD、MD、ラジオ、AUXなど) を再生/受信する。

2 本体のIMAGEボタンを繰り返し押して、表示画像を選ぶ。

押すごとに、表示は次のように切り換わります。

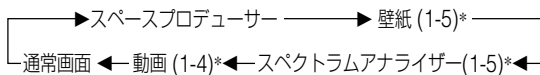

壁紙モードの表示

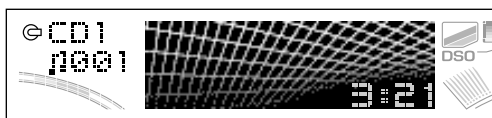

画面モードを解除するには  
手順2で通常画面を選びます。

## ご注意

Auto Image モードの初期設定は「A.Image off」です。

## ちょっと一言

- Auto Imageモードを設定した場合、本体のIMAGEボタンを押して表示画像を切り換えることはできませんが、数秒後にもとのAuto Imageモードに戻ります。1つの画像のみを表示したい場合は「A.Image off」に設定してください。
- Infoモードをoffに設定すると、表示窓下に表示される文字を消して、画像のみを表示することができます。(37ページ)

## Auto Imageモードを設定する

Auto Imageモードは画面モードに登録されている画像を、10秒おきに自動で切り換えます。

- A.Image SA ... スペクトラムアナライザー (1-5) を繰り返し表示する。
- A.Image Movie ... 動画 (1-4) を繰り返し表示する。
- A.Image ALL ... 全ての画面モードの全ての画像を順不同に、連続し表示する。

**1** ソース (CD、MD、ラジオ、AUXなど) を再生/受信する。

**2** MENUボタンを押す。

**3** ↑または↓ボタンを繰り返し押しして「A.Image」を選ぶ。

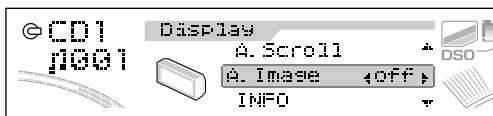

**4** ←または→ボタンを繰り返し押しして、A.Imageのパターンを選ぶ。

押すごとに、表示は次のように切り換わります。

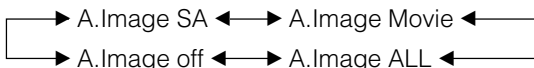

**5** ENTERボタンを押す。

### Auto Image表示をやめるには

設定の手順4で「A.Image off」を選びます。

# ポータブル機器の音声を聞く

本機のAUX IN (外部音声入力) 端子は、BUS AUDIO IN (音声入力端子) と兼用です。別売りのソニー製CD/MD機器の代わりに、DVDポータブルプレーヤー (別売り) などを接続し、その音声を車のスピーカーから聞くことができます。(「AUX-Lite」機能)

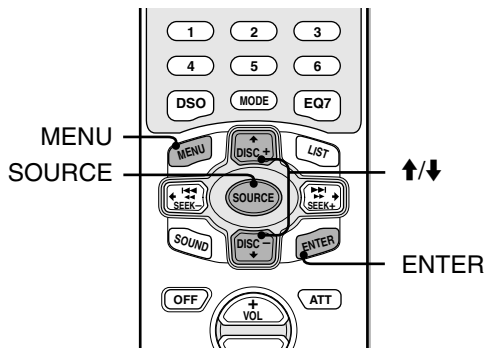

## ご注意

- 別売りのソニー製CD/MD機器を接続するとポータブル機器は接続できません。
- ソースが「AUX Audio」時に音量を上げ過ぎると、他のソースに切り換えたとき思わぬ大音量になることがあります。

## ちょっと一言

- SOURCEボタンを繰り返し押し続けても「AUX Audio」表示にならない場合は、「音や表示などの設定を換える」(37ページ)の「AUX-A」設定を「on」にしてください。
- 本機に接続した機器によって音量調整は異なります。
- 出力レベルの調整可能範囲は±6dBです。

## ソースを設定する

SOURCEボタンを繰り返し押しして「AUX Audio」表示にする。

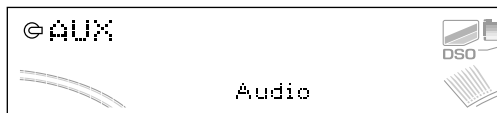

## 出力レベルを調整する

- 1 ソースが「AUX Audio」のときにMENUボタンを押す。
- 2 ↑または↓ボタンを繰り返し押しして、「AUX Level」を選ぶ。



- 3 ENTERボタンを押す。
- 4 ↑または↓ボタンを押して出力レベルを接続した機器に合わせて調節する。

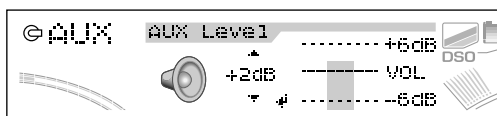

- 5 ENTERボタンを押す。

# 取り付け部品を確認する

## 取り付け部品（付属品）

① ⊕ K5×8



×6

② ⊕ T5×8



×6

③ 電源コード

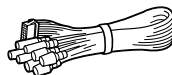

# 接続する

## 接続する前に

- この「取り付けと接続」に記載されている取り付け、接続先の機器は、付属品を除きすべて別売品です。接続の際は、必ず接続先の機器に付属の説明書も併せてご覧ください。  
別売品の仕様については、お客様ご相談センターまたはお買い上げ店にご相談ください。
- FM/AMアンテナコード、バスケーブル、RCAピンコード、および電源コードの各コードは、できるだけ離して配置してください。ノイズの原因となります。
- バスケーブルやコード類を外すときは、コネクタ部分を持って抜いてください。  
コードを引っ張ると、コードが抜けてしまうことがあります。
- 車両側から本機に配線する場合は、ソニー配線キットを必ずご使用ください。  
配線キットをご使用にならないと故障の原因となる場合があります。当社では車種別配線キットを用意してありますので、お買い上げ店にご相談ください。

[次のページへつづく](#)

# 接続する (つづき)

## 接続図

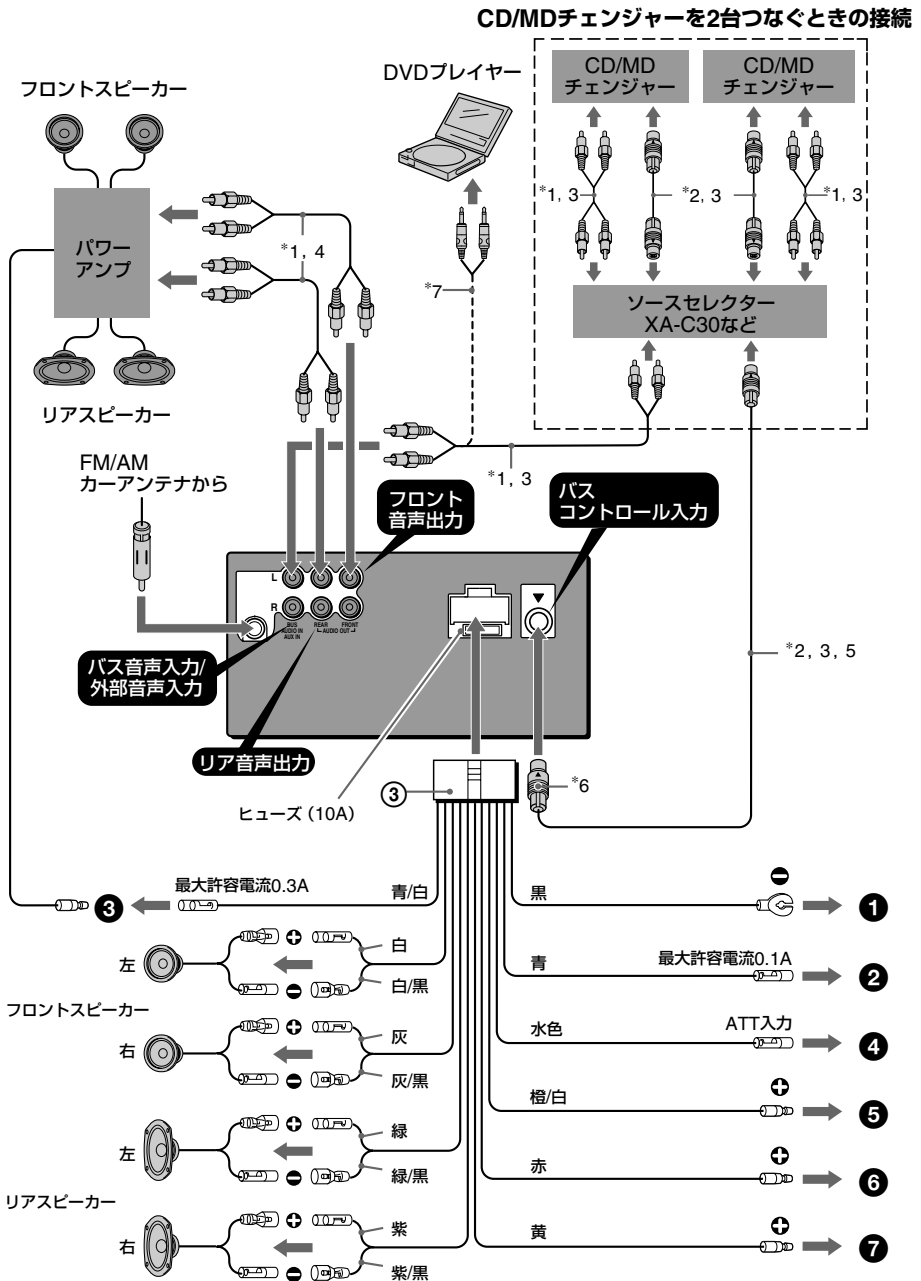

**1 車体の金属部分へ**

車体の金属部分に確実にアースしてください。

**ご注意**

赤色コード、黄色コードおよび橙/白色コードを接続する前にこのコードをアースしてください。

**2 パワーアンテナコントロールリード、または純正アンテナブースターアンプの電源コードへ**

ラジオの受信中は、このコードから12ボルトのコントロール用電源を供給します。くわしくはお手持ちのパワーアンテナの説明書をご覧ください。

**ご注意**

- 車種（リアまたはサイドガラスに内蔵しているプリント線状のFM/AMアンテナの場合）によっては、純正アンテナブースターの電源供給コード（車両側）に接続する必要があります。
- リレーボックスの付いていないパワーアンテナは使用できません。
- 車側にパワーアンテナや純正アンテナブースターがない場合、あるいは手動式のロッドアンテナの場合には接続の必要はありません。
- ノイズ防止のため、スピーカーコードや電源コードからできるだけ離して取り付け、配置してください。

**3 パワーアンプのリモート入力へ**

パワーアンプへの接続専用コードです。

**ご注意**

他の機器へ接続すると故障の原因となります。

**4 カーナビゲーションシステムのATT出力コードへ**

ソニーのナビゲーションシステムのATT出力に接続します。

**5 車両のイルミネーション電源へ**

車のヘッドライト（スモールランプ）スイッチを入れたとき、本機のディスプレイが減光します。

**ご注意**

必ず先に黒色コードをアースしてから接続してください。

**6 アクセサリー（ACC）電源へ**

車のキーをLOCKかOFFにするると電源供給が切れて、ACCにすると電源が入るところ（ラジオ回路など）に接続します。

**ご注意**

- 必ず先に黒色コードをアースしてから接続してください。
- バッテリー電源など、常時通電しているところには接続しないでください。バッテリー上がりの原因となります。ただし、アクセサリ（ACC）ポジションがない車の場合は、バッテリー電源へ接続してください。その際、接続した後、本機のOFFボタンを押し、表示が消えていることを確認してください。表示されたままだと、バッテリー上がりの原因となります。

**7 バッテリー（BAT）電源へ（常時通電している電源へ）**

車のキーに関係なく、常時通電しているところでヒューズの容量値以上の電源が取れるところに接続します。イグニッションキーをOFFにすると、メモリー保持用の電流だけが流れます。

**ご注意**

- 必ず先に黒色コードをアースしてから接続してください。
- 電源の黄色コードを接続するときは、本機のヒューズ容量が車両側（純正ラジオ用バックアップ電源）のヒューズ容量より小さい値であることを確認してください。また、アンプなどを接続したシステムで使用する場合は、総ヒューズ容量が車両側のヒューズ容量より小さい値であることを確認してください。もし車両側の容量が小さい場合はバッテリーから直接電源を引いてください。このことを確認しないと異常が生じた時、車両のヒューズが先に切れ、他の機器が機能しなくなります。

\*1 RCAピンコード

\*2 バスケーブル

\*3 CD/MDチェンジャーまたはソースセクターに付属のRCAピンコード/バスケーブル、またはRC-61 (1m)、RC-62 (2m) などをご使用ください。

\*4 RC-64 (2m)、RC-65 (5m) などをご使用ください。

\*5 車両側に接触するときは、RC-U305 (0.5m) をご使用ください。

\*6 ケーブルのVと本体側のVの位置を合わせ、確実に接続してください。

\*7 DVDプレイヤーに付属。

# 取り付ける

## 取り付ける前に

接続しないコードは金属部分を露出したままにせず、絶縁して取り付けてください。絶縁しないと、思わぬ故障の原因となります。

## 取り付け場所

このような取り付け場所はお避けください。

- 運転の妨げになる所
- グローブボックスのふたの開閉や、灰皿の出し入れの妨げになる所
- ほこりの多い所
- 磁気を帯びた所
- 直射日光やヒーターの熱風などが当たる所
- 雨が吹き込んだり、水がかかる所、湿気の多い所

## ご注意

- 水平から+30度以内で取り付けてください。30度を超えて傾けて取り付けると、CDやMDの音飛びなどの原因となります。
- 純正ブラケットを本機に取り付けるとき、本機側面に刻印されているT(トヨタ車用)、M(三菱車用)、N(日産車用)マークにブラケットの取り付けネジ穴を合わせて、付属のネジ①または②で取り付けてください。

## センターコンソールやインダッシュに取り付ける

トヨタ車、日産車、三菱車のほとんどは純正カーオーディオを外して、そのあとに本機を取り付けられます。取り付け可能な車はお買い上げ店にお問い合わせください。

**お車上記以外の場合は、取り付けキットが必要です。お買い上げ店にご相談ください。**

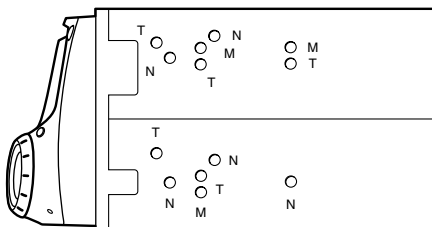



### ビス・ナット類のご注意

- 必ず付属のビス類を使う。
- ビスやナットを締めるとき、他の配線を噛みこまない。

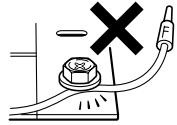

- 車体のボルトやナットを使って共締めやアースをするとき、ハンドルやブレーキ系統のものは絶対に使わない。
- 外したビス類は、小箱や袋に入れて紛失を防ぐ。



- 外すビスの種類が多いときは、混同しないように注意する。

次のページへつづく

# 取り付ける (つづき)

## 本体を取り付ける

### 1 純正カーオーディオを取り外す

センターコンソールやインダッシュから純正オーディオを取り外します。

(取り外しかたがわからない場合は、裏表紙に記載されているソニーFAXインフォメーションサービスなどをご利用ください。)

### ご注意

- 本機のフロントパネル部の表示窓を押ししたり、ボタンに強い力を加えたりしないでください。
- 本機の上部に物をはさみ込まないでください。

\* 付属の皿ネジ①またはトラスネジ②で取り付けてください。他のネジを使用すると故障の原因となります。また、車両側の純正ブラケットを通さず、本体に直接ネジを締め付けると故障の原因となります。

### 2 本機を取り付ける。

カーオーディオを取り付けていた純正ブラケットを利用して、本機を取り付けます。

トヨタ車/三菱車の場合 (イラストはトヨタ車の場合)

①と②のネジは取り付ける車両により使い分けてください。

三菱車に本機を取り付ける場合は、②のネジをご使用ください。

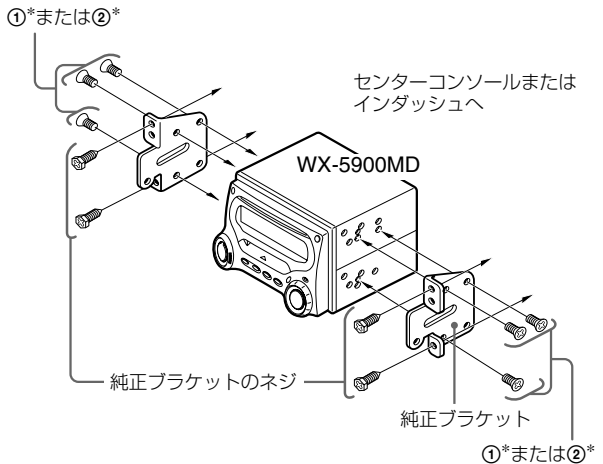

## 日産車の場合

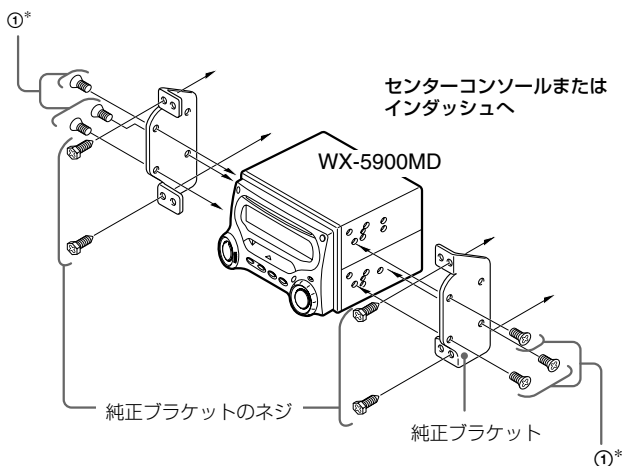

## 取り付けと接続が終わったら

- 1 取り付けや接続に誤りがないか、各コードは確実に接続されているかを、もう一度確認する。
- 2 ブレーキランプやライト、ホーン、ウィンカー、ワイパーなど、すべての電装品が正しく動くことを確認する。
- 3 リセットボタンをつまようじの先などで押す。

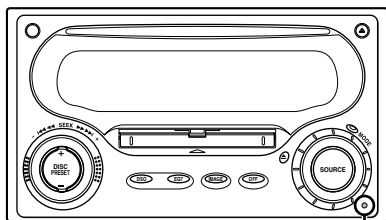

リセットボタン

- 4 本機が正しく動作するか確認する。

### ご注意

- 針のようなもので強く押すと故障の原因となります。
- リセットボタンを押してから10秒間はCDおよびMDを入れないでください。リセットされないことがあります。その場合は、もう一度リセットボタンを押してください。
- すでにディスクが入っている場合は、挿入し直してから操作してください。リセット後そのまま操作すると、「NO Disc」などのエラー表示が出て正しく動作しないことがあります。

# システム接続例

2台以上のチェンジャーを接続する場合は、ソースセクターXA-C30が必要です。

## 接続例1

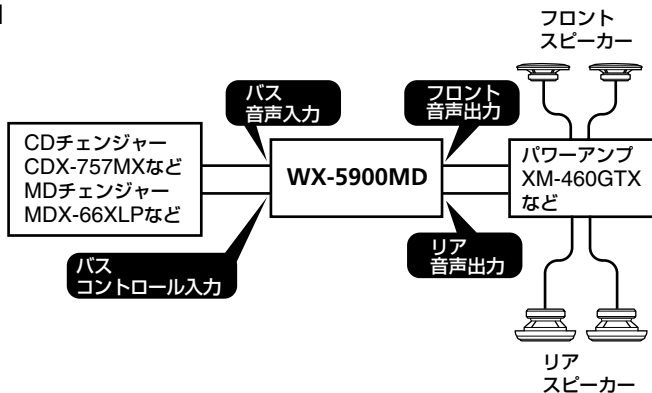

## 接続例2

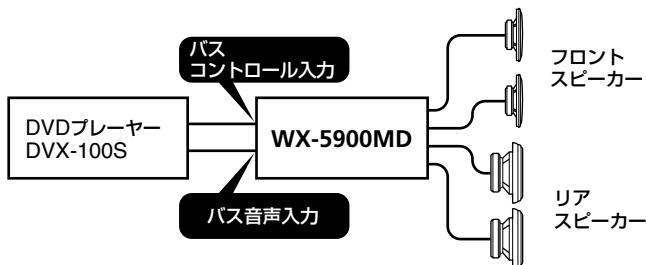

## 接続例3

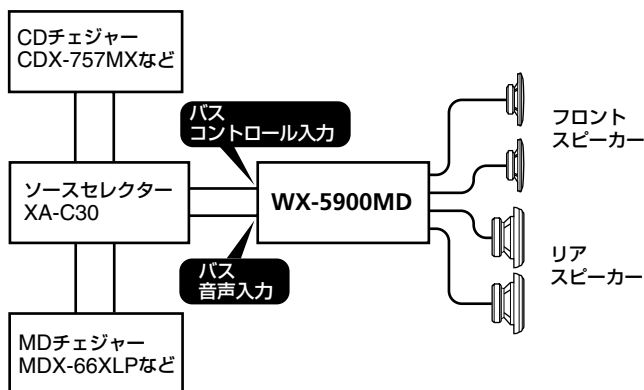

# 接続関係のご注意

## スピーカーを接続するときは

次のことをお守りください。スピーカーの故障や破損の原因になります。

- スピーカーを接続する前に、必ず本機の電源をOFFにする。
- インピーダンス4~8Ωのスピーカーを使う。
- 十分な許容入力を持つスピーカーを使う。
- スピーカーの⊕、⊖端子を車のシャーシなどに接続しない。
- 本機のスピーカーコードどうし（特に⊕端子どうし、⊖端子どうし）を接続しない。
- 既設の純正スピーカーコードを使う場合、左右のスピーカーコードの⊖側が共通になっているものは使わない。
- 本機のスピーカーコードにスピーカーを接続しない場合は、端子にビニールテープを巻いてください。
- 本機のスピーカーコードにアクティブスピーカー（アンプ内蔵スピーカー）を接続すると、本機を破損するおそれがあります。アクティブスピーカーの使用を避け、通常のスピーカーをお使いください。
- トヨタ車や三菱車、日産車には当社のトレードインスピーカーがあります。くわしくはお買い上げ店にご相談ください。
- 本機のアース用コード（黒色）をスピーカーの⊖端子に接続しないでください。

## ヒューズについて

- 本体の後面にあるヒューズが切れたときは、配線などをチェックして必ず原因を確かめ、適切な処置をしてください。その後、ヒューズに記してある規定容量（アンペア数）のヒューズと交換してください。
- 本機の黄色コード（バッテリー電源入力コード）を接続する前に、本機のヒューズ容量が車両側のヒューズ容量（ラジオまたはオーディオ電源）より小さい値であることを確認してください。判断が難しい場合は、お買い上げ店にご相談ください。

## 電源配線について

車種によっては、車両側の配線が細い（電流容量不足）ため、エンジンアイドリング時にライトやエアコンを動作させると、正常に動作しないことがあります。この場合は、電源コードRC-39を使って電源配線することをおすすめします。

## 純正アンテナブースターの接続

車種（リアまたはサイドガラスに内蔵しているプリント線状のFM/AMアンテナの場合）によっては、純正アンテナブースターの電源供給コード（車両側）に接続する必要があります。この場合はパワーアンテナコントロールコード（青色）または、アクセサリ電源（赤色）を接続してください。くわしくは、お買い上げ店にご相談ください。

---

## 接続関係のご注意（つづき）

### パワーアンテナをお使いになる場合

本機裏面から出ている青色コードをパワーアンテナ（リレーボックス付き）に接続してお使いになると、ラジオ受信にした時にパワーアンテナが自動的に出ます。

### ACC（アクセサリー）ポジションの無い車に本機を取り付けた場合の操作上のご注意

お車を離れる場合は、必ず本機のOFFボタンを押し続けて表示が消えたことを確認してください。

OFFボタンを短く押しても、表示がきえずにバッテリー上がりの原因となります。

# 使用上のご注意

## 本体の表面を傷めないために

本体表面に殺虫剤やヘアスプレーがかかったり、防虫剤などの薬品やゴム、ビニール製品が長時間接触しないようにしてください。本体表面が変質、変形したり、塗装がはげたりすることがあります。

## ヒューズについて

ヒューズを交換するときは、必ずヒューズに記してある規定容量（アンペア数）のヒューズをお使いください。規定容量を超えるヒューズや針金で代用すると故障の原因となります。

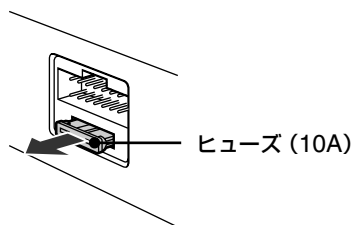

## 結露について

寒いときにヒーターをつけた直後など、CD/MDプレーヤー内部の光学系のレンズに露（水滴）が生じることがあります。このような現象を結露といいます。

結露したままですと、レーザーによる読み取りができず、CD/MDプレーヤーが動作しないことがあります。

周囲の状況にもよりますが、ディスクを取り出して放置しておけば約1時間ほどで結露が取り除かれ、正常に動作するようになります。もし何時間経過しても正常に動作しない場合はアフターサービスにお申しつけください。

## 表示窓の結露について

寒いところから暖かいところへ持ち込んだ場合などに、表示窓の内部に露が生じてくもることがあります。

このような場合は、しばらく放置しておくことと結露が取り除かれ正常に戻ります。

## カードリモコン

### 電池の入れかた

#### カードリモコン

リチウム電池CR2025の⊕と⊖を正しく入れてください。

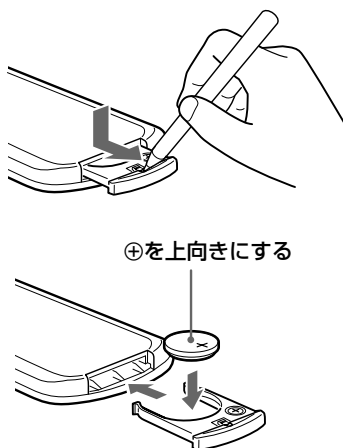

次のページへつづく

## 使用上のご注意（つづき）

### 電池の交換時期

電池が消耗するとボタンを押しても操作できないこともあります。普通の使いかたで約1年もちます（使用方法によっては短くなります）。カードリモコンがまったく動作しない場合は電池を交換し、動作を確認してください。

### カードリモコンについてのご注意

- ダッシュボードの上やハンドルの上など、直射日光の当たるところにカードリモコンを取り付けたり放置しないでください。熱によりカードリモコンが変形するおそれがあります。（特に夏期の直射日光の当たるダッシュボードの上はかなりの高温になりますのでご注意ください。）
- 直射日光の当たるところに駐車するときは、カードリモコンを取り付け場所から外し、グローブボックスの中など直射日光の当たらないところに保管してください。
- 直射日光下ではカードリモコンの信号が受信されにくくなることがあります。このようなときは、フロントパネルの受光部にカードリモコンを近づけて操作してください。

### その他のご注意

**アンテナの高さより低い場所（駐車場や洗車機など）へ入るときはラジオを止める**

ラジオの受信中はパワーアンテナが自動的に上がります。低い場所へ入るときは、必ずラジオ以外のソースに切り換えるか、OFFボタンを押してアンテナが下がったことを確認してください。

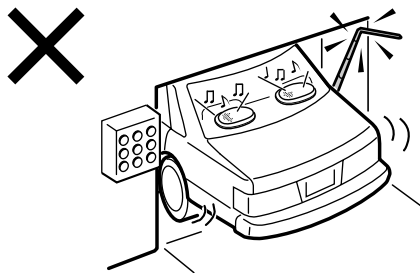



# 故障かな？

下記の処置を行っても効果がないときは、接続に問題があるか、故障と考えられます。  
お買い上げ店またはお近くのソニーサービス窓口にご相談ください。

症状	原因・処置
音が出ない。	<ul style="list-style-type: none"><li>● 音量を上げてください。</li><li>● ATT機能を解除してください。</li><li>● アース用コード（黒色）、アクセサリ電源用コード（赤色）、バッテリー電源用コード（黄色）が正しく接続されていない。</li><li>● スピーカー接続時：スピーカー出力の設定が正しくない。 → 2スピーカーで聞くときは、スピーカーバランスをフロント、あるいはリア側にしてください。</li><li>● スピーカーコードが外れている。</li><li>● 別売りのMDLP未対応のMDチェンジャー（MDX-65など）で長時間録音のMDを再生している。曲名表示に「LP：・・・」と出ている。 → 本機またはソニー製MDLP対応機器で再生してください。</li><li>● 本機でMP3ファイルを再生している。 → 本機でMP3ファイルの再生はできません。別売りのソニー製MP3対応CDチェンジャーで再生してください。</li></ul>
共通	
フロントスピーカーとリアスピーカーの音が逆に出る。	スピーカーコードを正しく接続してください。
メモリーの内容が消えてしまった。	<ul style="list-style-type: none"><li>● リセットボタンを押した。</li><li>● バッテリー用電源コードまたはバッテリーを外した。</li><li>● 電源コードが正しく接続されていない。</li></ul>
ボタンを押したときの「ピッ」という音が出ない。	<ul style="list-style-type: none"><li>● 「ピッ」という音が出ない設定になっている。 → Beepの設定を「on」にしてください（37ページ）。</li><li>● 内蔵アンプを使用せず、別売りのアンプを使用した場合は「ピッ」という音は出ません。</li></ul>
なにも表示されない。	OFFボタンを押し続けて表示を消した状態になっている。 → もう一度OFFボタンを押し続けて、表示を出してください。

## 故障かな?(つづき)

症状	原因・処置
電源が入らない。	<ul style="list-style-type: none"> <li>● 車のバッテリーが正しく接続されていない。</li> <li>● 電源コードが正しく接続されていない。</li> <li>● イグニッションキーにACCポジションがない車に取り付けている。 → SOURCEボタンを押すかディスクを挿入して電源を入れてください。</li> <li>● ヒューズが切れている。 → 「ヒューズについて」をご覧ください、お買い上げ店にご相談ください。</li> </ul>
勝手に「ATT」表示が点滅して音量が下がる。	<ul style="list-style-type: none"> <li>● 本機のナビ用ATT入力コードとソニー製カーナビシステムのATT出力コードが接続されていると、カーナビシステムの設定により、音声案内時、自動的に「ATT」表示が点滅して音量が下がります。</li> <li>● 本機のナビ用ATT入力コードの先端部分が車の金属部にショートしている。 → コードの先端部分を絶縁テープ等でショートしないように保護してください。</li> </ul>
ノイズが出る。	アンテナコード、バスケーブル、RCAピンコードおよび電源コードなどの各コードは、できるだけ離して取り付け、配置してください。
電源がOFFにならない。	ACCポジションがない車に取り付けている。 → OFFボタンを押し続けてください。
オートアンテナが上がらない。	リレー内蔵のオートアンテナに接続していない。
ボタンを押しても動作しない。	リセットボタンを押してください。
「■■■■」表示が消えない。	「Name Edit」(名前入力)モードに入った。 → カードリモコンのLISTボタンを2秒以上押し続けてください。
車のライトをONにしても表示窓が減光しない。	イルミネーション用コード(橙/白色)が正しく接続されていない。
ディスクが入らない。 ディスクを入れてもすぐに出てくる。	<ul style="list-style-type: none"> <li>● すでに別のディスクが入っている。</li> <li>● ディスクを誤った向きに入れようとしている。 → ラベル面を上にして入れてください。</li> </ul>
音がとぶ。 音が途切れる。 音が割れる。	<ul style="list-style-type: none"> <li>● CDが汚れている。 → ディスクをクリーニングしてください。</li> <li>● ディスクが傷ついている。</li> <li>● 本機の取り付け角度が30°を超えている。</li> <li>● 本機またはチェンジャーが正しく固定されていない。</li> <li>● MDではごくまれに録音機と本機との互換性により音がとぶことがあります。この場合、録音機のメーカー名と機種名をご確認のうえ、お近くのソニーサービス窓口へご相談ください。</li> </ul>

CD/MD

	症状	原因・処置
CD/MD	CD-RまたはCD-RWが再生できない。	<ul style="list-style-type: none"> <li>再生しようとしているCD-RまたはCD-RWがオーディオ用フォーマットになっていない。</li> <li>ディスクの記録状態などが良くない。</li> </ul>
	MDが再生できない。	<ul style="list-style-type: none"> <li>何も録音されていないMDが入っている。 → 録音済みのMDに入れ換えてください。</li> <li>長時間録音されたMDをMDLP未対応のMDチェンジャー（MDX-65など）などで再生している。 → 本機またはソニー製MDLP対応機器で再生してください。</li> </ul>
ラジオ	受信できない。 雑音しか出ない。	<ul style="list-style-type: none"> <li>パワーアンテナコントロールコード（青色）または、アクセサリ電源コード（赤色）を、純正アンテナブラスターの電源供給コード（車両側）に接続してください（リアまたは、サイドガラスに内蔵しているプリント線状のFM/AMアンテナの場合のみ）。詳しくは、お買い上げ店にご相談ください。</li> <li>アース用コード（黒色）が正しく接続されていない。</li> <li>カーアンテナとの接続を確認してください。</li> <li>オートアンテナが上がっていない。 → パワーアンテナコントロールリード（青色）の接続を確認してください。</li> <li>周波数を確認してください。</li> <li>IF機能が「Wide」になっている。 → 「Auto」にしてください（30ページ）。</li> </ul>
	←または→ボタンを押しても聞きたい放送局で止まらない。	<ul style="list-style-type: none"> <li>「Local on」に設定している場合は電波の強い周波数のみ受信します。 → 「Local off」にしてください（29ページ）。</li> <li>電波が弱くて自動選局できない。 → ←または→ボタンを押し続けて周波数を合わせてください。</li> </ul>
サウンド設定	ステレオ放送が聞きにくい。 「ST」表示が点滅する。	<ul style="list-style-type: none"> <li>周波数を確認してください。</li> <li>電波が弱い。 → モノラルモードに設定してください（30ページ）。</li> <li>DSOの設定を「OFF」にしてください（32ページ）</li> </ul>
	音がでない、または音が小さい。	<p>バランス（BALANCE）、フェーダー（FADER）などのスピーカー出力の調節で、特定のスピーカーの音量が小さくなった。 → BALANCE、FADERを調節してください（36ページ）。</p>

次のページへつづく

## 故障かな?(つづき)

### エラー表示

本機やCD/MD機器が誤動作すると、アラーム音が鳴り、エラー表示が5秒間点滅します。

エラー表示	原因	処置
Blank	MDに何も録音されていない。	ほかのMDに入れ換える。
	ディスクが裏返しになっている。	ディスクを正しく入れ直す。
Error	CDが汚れている。	CDをクリーニングする。
	ディスクが何らかの原因で再生しない。	ほかのディスクに入れ換える。
Failure	スピーカーやアンプの接続が正しくない。	接続を確認する為、取付説明書を見る。
High Temp	周囲の温度が50°Cを超えている。	50°C以下に下がってから再生する。
NO Disc	チェンジャーにディスクが入っていない。	ディスクを入れる。
NO Magazine	CD機器にディスクマガジンが入っていない。	ディスクマガジンにディスクを入れ、CD機器に入れる。
NO Music	MP3対応CD機器に音楽ファイル以外のデータが記録されたディスクが入っている。	音楽データの記録されたディスクを入れる。
	内部に故障の可能性がある	接続を確認する。 ディスプレイにエラー表示が残ったままだったら、お近くのソニーサービス窓口を持ち込む
Offset		
Push Reset	何らかの原因で動作しない。	本機のリセットボタンを押す。

# 保証書と アフターサービス

## 保証書（別に添付）

保証書は、所定事項の記入をお確かめのうえ、お買い上げ店からお受け取りください。内容をよくお読みのあと、大切に保管してください。

## 保証期間

お買い上げ日より1年間です。

## アフターサービス

修理を依頼される前に「故障かな？」の項目に従って、故障かどうかをお調べください。直らないときは、お買い上げ店またはお近くのサービス窓口（別紙）にご相談ください。

## 保証期間中

保証書の記載内容に基づいて修理させていただきます。

## 保証期間を過ぎたら

修理によって機能が維持できる場合は、ご希望により有料修理させていただきます。

## 部品の保有期間

この製品の補修用性能部品（機能を維持するために必要な部品）を、製造打ち切り後6年間保有しています。

## 部品の交換について

この製品は、修理の際に交換した部品を再生、再利用する場合があります。その際、交換した部品は回収させていただきます。

# 主な仕様

## CDプレーヤー部

SN比	95dB
周波数特性	10～20,000Hz
ワウフラッター	測定限界以下

## MDプレーヤー部

SN比	90dB
周波数特性	10～20,000Hz
ワウフラッター	測定限界以下

## チューナー部

### FM

受信周波数	76～90MHz (テレビ1～3ch)
中間周波数	10.7MHz/450kHz
実用感度	9dBf
周波数特性	30～15,000Hz
実効選択度	75dB (400kHz)
SN比	67dB (ステレオ) 69dB (モノラル)
ひずみ率 (1kHz)	0.5% (ステレオ) 0.3% (モノラル)
チャンネルセパレーション	35dB以上 (1kHz/WIDE時)

### AM

受信周波数	522～1,629kHz
中間周波数	10.7MHz/450kHz
実用感度	30 $\mu$ V

## アンプ部

適合インピーダンス	4～8 $\Omega$
最大出力	50W×4 (4 $\Omega$ 負荷1kHz)

[次のページへつづく](#)

## 主な仕様 (つづき)

### 電源部、その他

電源	DC12Vカーバッテリー (マイナスアース)
出力端子	フロント音声出力端子、 リア音声出力端子、 アンプコントロール、 アンテナコントロール
入力端子	バス音声入力端子/AUX IN (外部音声入力) 端子、 バスコントロール入力端子、 ATT入力端子 (ナビ用)、 FM/AMアンテナ入力端子 (Jaso用)、 イルミネーションコントロール 入力端子
トーンコントロール	低音 ±8dB (100Hz) 高音 ±8dB (10kHz)
ラウドネス	100Hz+8dB 10kHz+2dB
本体寸法	約178×100×201mm (幅/高さ/奥行き)
取付寸法	約178×100×161mm (幅/高さ/奥行き)
質量	約2.3kg
付属品	カードリモコン RM-X112 (1) (リチウム電池 (1) を含む) 取り付け/接続部品 (一式) 取扱説明書 (一式) ソニーご相談窓口のご案内 (1) 保証書 (1)

### 別売品

CDチェンジャー (10枚) CDX-757MXなど MDチェンジャー (6枚) MDX-66XLPなど MG-MSシステムアップ プレーヤー MGS-X1
DVDチェンジャー (10枚) DVX-100S
パワーアンプ XM-460GTX、 XM-2165GTXなど ソースセクター XA-C30 外部入力セクター XA-300
ワイヤレスロータリーコマンダー RM-X6S
バスケーブル (RCAピンコード 付属) RC-61 (1m)、 RC-62 (2m)
バス延長コード RC-U305 (0.5m)
RCAピンコード RC-64 (2m)、 RC-65 (5m)
電源コード RC-39

### ご注意

本機には別売りのデジタルプリアンプやイコライザーは接続できません。

本機は、「ドルビーラポラトリーズの米国及び外国特許に基づく許諾製品」です。

本機の仕様および外観は、改良のため予告なく変更することがありますが、ご了承ください。

# 索引

## 五十音順

### ア行

アース ..... 47、49、53  
イコライザー ..... 33~35  
エラー表示 ..... 60  
オートスクロール ..... 25  
音量 ..... 15~16、18

### カ行

カスタムファイル ..... 39~41

### サ行

シャッフル ..... 27  
純正アンテナブースター  
..... 47、53  
スクロール ..... 25、37  
ステーションメモ ..... 39~41  
ステレオ放送 ..... 30  
スペースプロデューサー ..... 42  
ソースサウンドメモリー ..... 36

### タ行

ディスクメモ ..... 39~41  
電源コード ... 45、47、53、54  
登録  
    自動登録 ..... 28  
    放送局 ..... 28~31  
時計 ..... 20

### ナ行

名前  
    探す ..... 41  
    消去する ..... 40  
    つける ..... 39  
    表示する ..... 24、29、42

## ハ、マ、ヤ行

バスケーブル ..... 45  
バッテリー電源 ... 47、53、54  
バランス ..... 36  
パワーアンテナ ... 47、53、54  
ヒューズ ..... 46、47、53、55  
表示窓  
    CD/MD ..... 21、24  
    ラジオ ..... 29  
ベストチューニングメモリー  
    (BTM) ..... 28  
ボタンの音 ..... 37

## ラ、ワ行

ラジオ ..... 15、17、28~31  
    自動選局 ..... 29  
    登録 ..... 28、31  
リスト ..... 41  
リセット ..... 13、16、51  
リピート ..... 26  
リモコン  
    カードリモコン  
    ..... 18~19、37、55、56

## アルファベット順

ACCポジション ..... 47、54  
A.Image ..... 37、42~43  
A.Scroll ..... 25  
ATT ..... 36  
AUX-A ..... 44  
AUX Level ..... 38、44  
AUX Lite ..... 44  
BALANCE ..... 36  
BASS ..... 36  
Beep ..... 37  
BTM ..... 28  
CD/MD ..... 14、21~27  
CD TEXT ..... 21、24~25  
Clock ..... 37  
Clock Adjust ..... 37  
Demo ..... 13、37  
Dimmer ..... 37  
DSO ..... 32  
EQ7 ..... 33  
EQ7 Tune ..... 34  
FADER ..... 36  
FM/AMアンテナ ..... 45、53  
IF Auto/Wide ..... 30  
Info ..... 37  
Loudness ..... 38  
Local ..... 29  
MDLP (LP2/LP4) ..... 25  
Mono ..... 30  
MP3 ..... 21~25  
Name Delete ..... 40  
Name Edit ..... 39  
REP ..... 26  
SHUF ..... 27  
SA ..... 42~43  
TREBLE ..... 36

## ソニーFAXインフォメーションサービスのご案内 (FAX付電話でご利用になれます)

カーフィッティングFAXサービス 車輻メーカー、車種・車輻形式別の

カーオーディオ部の取り外し方法、各種センサー位置等の資料

①インデックスの入手/03-3552-7209 →車輻メーカー別のBOX番号を受信

②資料請求/03-3552-7488 →アナウンスに従いご希望の車種の該当BOX番号  
を入力してください。

24時間

お手元のFAXで

資料が取り出せます

- ソニーFAXインフォメーションサービスをご利用の際のインデックス入手料・資料請求は通話料のみお客様のご負担となります。またFAXの機能によっては受信できない場合があります。
- FAXサービスのメンテナンス日は 毎月第2木曜日 午前8:00～午後11:00となっております。ご迷惑をおかけしますが、当日前記時間帯は資料を取り出すことはできません。ご了承ください。(第2木曜日が祭日の場合は前日の水曜日をメンテナンス日とさせていただきます。)

## 商品の修理、お取扱い方法、お買物相談などの問い合わせ

ホームページ ● <http://www.sony.co.jp/SonyDrive/>

「ソニードライブ」は、ソニーの商品情報とライフスタイルをご提案するホームページです。  
「良くあるご質問」「修理情報」「ショッピング情報」は、ホームページをご活用ください。

### お客様ご相談センター

●ナビダイヤル\*.....  0570-00-3311

(全国どこからでも市内通話料でご利用いただけます)

●携帯電話・PHSでのご利用は\*..... 03-5448-3311

(ナビダイヤルがご利用できない場合はこちらをご利用ください)

●FAX.....0466-31-2595

受付時間：月～金曜日 9:00～20:00 土・日・祝日 9:00～17:00

\*お電話は自動音声応答にてお受けし、内容に応じて専門の相談員が対応します。  
はじめにご用件を下記より、次に音声案内にそって商品カテゴリーの番号を押してください。  
選択番号は変更になることがありますので、ご容赦願います。

- 1：修理受付
- 2：使用方法や故障と思われるご相談
- 3：お買物相談
- 4：業務用・プロ用商品に関するご相談全般
- 5：その他のご相談

ソニー株式会社 〒141-0001 東京都品川区北品川 6-7-35



- 主なはんだ付けに無鉛はんだを使用しています。
- キャビネットにハロゲン系難燃剤を使用していません。
- 包装用緩衝材に紙材料を使用しています。
- 外箱の印刷にVOC（揮発性有機化合物）ゼロ植物油型インキを使用しています。